



KEMENTERIAN
PENDIDIKAN
MALAYSIA

Bahasa Ib ban

Tingkatan

4





RUKUN NEGARA

Bahawasanya Negara Kita Malaysia

mendukung cita-cita hendak:

Mencapai perpaduan yang lebih erat dalam kalangan
seluruh masyarakatnya;

Memelihara satu cara hidup demokrasi;

Mencipta satu masyarakat yang adil di mana kemakmuran negara
akan dapat dinikmati bersama secara adil dan saksama;

Menjamin satu cara yang liberal terhadap
tradisi-tradisi kebudayaannya yang kaya dan pelbagai corak;

Membina satu masyarakat progresif yang akan menggunakan
sains dan teknologi moden.

MAKA KAMI, rakyat Malaysia,
berikrar akan menumpukan
seluruh tenaga dan usaha kami untuk mencapai cita-cita tersebut
berdasarkan prinsip-prinsip yang berikut:

**KEPERCAYAAN KEPADA TUHAN
KESETIAAN KEPADA RAJA DAN NEGARA
KELUHURAN PERLEMBAGAAN
KEDAULATAN UNDANG-UNDANG
KESOPANAN DAN KESUSILAAN**

(Sumber: Jabatan Penerangan, Kementerian Komunikasi dan Multimedia Malaysia)

KURIKULUM STANDARD SEKOLAH MENENGAH

Bahasa Ib ban

Tingkatan

4

PENULIS

JOHN ANAK JUMAT
NYALONG ANAK SAUH
ALVIRA LIMBAI AK KANCHAI

EDITOR

EDITH SULIE BIDAS

PEREKA BENTUK

SULAIMAN BIN MOHAMAD

ILUSTRATOR

MOHD RAHMAT BIN ISMAIL

JURUFOTO

MAT ZAKI BIN AB RAHMAN



DBP

DEWAN BAHASA DAN PUSTAKA
KUALA LUMPUR
2019



KEMENTERIAN PENDIDIKAN MALAYSIA

No. Siri Buku: 0104

KK 499-221-0102061-49-2514-30101
ISBN 978-983-49-2514-7

Cetakan Pertama 2019
© Kementerian Pendidikan Malaysia

Hak Cipta Terpelihara. Mana-mana bahan dalam buku ini tidak dibenarkan diterbitkan semula, disimpan dalam cara yang boleh dipergunakan lagi, ataupun dipindahkan dalam sebarang bentuk atau cara, baik dengan cara elektronik, mekanik, penggambaran semula mahupun dengan cara perakaman tanpa kebenaran terlebih dahulu daripada Ketua Pengarah Pelajaran Malaysia, Kementerian Pendidikan Malaysia. Perundingan tertakluk kepada perkiraan royalti atau honorarium.

Diterbitkan untuk Kementerian Pendidikan Malaysia oleh:
Dewan Bahasa dan Pustaka,
Jalan Dewan Bahasa,
50460 Kuala Lumpur.
No. Telefon: 03-21479000 (lapan talian)
No. Faksimile: 03-21479643
Laman Web: <http://www.dbp.gov.my>

Reka Letak dan Atur Huruf:
SH Design & Print Sdn. Bhd.

Muka Taip Teks: Helvetica
Saiz Muka Taip Teks: 11 poin

Dicetak oleh:
Percetakan Ekspress Enterprise,
Blok Percetakan, Lot 5A,
Lorong 2B, IZ7, Fasa 1, KKIP Timur,
88450 Kota Kinabalu, Sabah.

PENGHARGAAN

Penerbitan buku ini melibatkan kerjasama banyak pihak. Sekalung penghargaan dan terima kasih ditujukan kepada semua pihak yang terlibat:

- Jawatankuasa Penyemakan Naskhah Sedia Kamera, Bahagian Sumber dan Teknologi Pendidikan, Kementerian Pendidikan Malaysia.
- Bahagian Pembangunan Kurikulum, Kementerian Pendidikan Malaysia.
- Pegawai-pegawai Bahagian Sumber dan Teknologi Pendidikan, Kementerian Pendidikan Malaysia.
- Jawatankuasa Peningkatan Mutu, Dewan Bahasa dan Pustaka.
- Panel Pembaca Luar, Dewan Bahasa dan Pustaka.
- Semua pihak yang terlibat secara langsung atau tidak langsung dalam usaha menjayakan penerbitan buku teks ini.

UNDAN

Pelasar Jaku
Pengelandik dalam Unit
Penerang Ikon
Sistem Sepil

iv
v
viii
ix

1

DUNYA DIRI EMPU

UNIT 1 Regas Napi Pelajar Sekondari Atas
UNIT 2 Juluk Ati Masuk Institusyen Pelajar Tinggi

1
14

2

DUNYA ENSERA ENGGAU CHERITA

UNIT 3 Ensera ke Tibang Penemu
UNIT 4 Cherita Asal

28
42

3

WARIS PESAKA BANSA IBAN

UNIT 5 Renung
UNIT 6 Basa Ngelaluka Temuai

56
70

4

RAMPA MENUA

UNIT 7 Rampa Menua Puncha Pengeraja
UNIT 8 Menua Cherira Ati Lina

84
98

5

SAINS ENGGAU TEKNOLOGI

UNIT 9 Betanam Ngena Teknologi Tinggi
UNIT 10 Teknologi Gadung

112
126

6

KONSUMERISMA ENGGAU PENEMU FINANSIAL

UNIT 11 Nyungkak Pengidup Ngena Dagang
UNIT 12 E-Dagang

142
158

7

KAUL DALAM KONTEKS GLOBAL

UNIT 13 Hub Pelajar Betikas Entarabansa
UNIT 14 Malaysia dalam Ekonomi Global

174
190

Glosari
Sempama
Kereban Sanding

206
209
214

T
E
M
A



PELASAR JAKU

Ba sekondari atas, semua elemen enggau undan pengawa belajar enggau ngajar deka dikerembaika agi enti dibandingka enggau ba sekondari baruh. Nembiak deka ditarak awakka ulih ngerembaika pengelandik enggau penau dikena ngasilka individu ti ngemeranka pemai ulah lati nitihka pinta Filosofi Pelajar Bansa. Nembiak mega dikearapka ulih ngelala bidang ti engkeman enggau penau sereta pengelandik diri. Sida bepeluang ngerembaika pengelandik nya dikena negapka kompetensi ngagai tikas lati. Berindik ari nya, sida besedia nampung pelajar ngagai institusyen pelajar tinggi.

Bup Teks Bahasa Iban Pom Empat diasil bepelasarka Dokumen Standard Kurikulum Pom Empat enggau Tisih Pom Empat. Undan bup tu mungkur Standard Isi enggau Standard Pelajar sereta elemen bukai ke bisi dalam Dokumen Standard Kurikulum enggau Tisih. Bup tu, ngembuan 14 unit ti beduduk ari tujuh iti tema nyengkaum Dunya diri Empu, Dunya Ensera enggau Cherita, Waris Pesaka Bansa Iban, Rampa Menua, Sains enggau Teknologi, Konsumerisma enggau Finansial sereta Kaul dalam Konteks Global. Pengelandik Mending enggau Bejaku, Pengelandik Macha, Pengelandik Nulis, penemu Bungai Jaku enggau penemu Jalai Jaku deka dipelajarka ngena chara besakum nengah tiap-tiap unit. Nya kebuah, aktiviti enggau latih ti ditagaka dalam tiap-tiap unit patut diperambu lalu dipejalaika ngena chara modular.

Nambahka nya, ketebal agi aktiviti latih enggau tisih ke disediaka dalam bup tu bepentebaka Pengelandik Bepikir Tikas Tinggi (PBTT). Berindik ari nya, nembiak deka belatih bepikir sechara analitik, holistik enggau kritikal dalam mayuh macham konteks pendiau enggau pengidup. Latih sereta praktikal ke seruran disundang deka ngerembaika daya enggau kuasa pikir nembiak. Kelimpah ari nya, siti agi elemen pengelandik bepikir ti bisi dalam aktiviti enggau latih ba bup tu iya nya Pengelandik Bepikir Komputasional (PBK). Nengah PBK, nembiak deka dilatih mutarka mayuh macham konteks penanggul.

Undan aktiviti, latih enggau tisih ti disediaka dalam bup tu ngemeratka penemu jalai jaku. Taja pia, elemen Science, Technology, Engineering and Mathematics (STEM) mega diberi fokus dalam bup tu. Elemen STEM beguna kelebih agi dalam jeman globalisasyen, sains enggau teknologi. Pengawa belajarka elemen tu ulih meransang nembiak besemekih ba bidang sains enggau teknologi. Sepengudah ti bejalaika aktiviti dalam bup tu nembiak disadang ulih ngemeranka rukun pendiau ti menyana baka bepengarap, beradat sereta bebasa, ngembuan penyiru, mentas, chakah, angkunka diri sebilik, kaban belayan, bansa enggau menua.



PENGELANDIK DALAM UNIT

UNIT	STANDARD ISI	STANDARD PELAJAR	BUNGAJ JAKU	JALAI JAKU	ENK	PBTT	PAK-21
1 REGAS NAPI PELAJAR SEKONDARI ATAS 1-13	1.1, 1.3, 2.1, 2.2, 3.1, 3.2, 4.1, 4.3, 5.1	M & B -1.1.1, 1.1.2, 1.3.2 M -2.1.1, 2.2.1, 4.3.2, 5.1.1, 5.1.2 N -3.1.1, 3.2.1, 4.1.1, 4.1.2	- Pantun	- Jaku Asal - Jaku Injau - Jaku Nama	- Jaku - Ajar Manah	- Jaku - Ajar Manah - Belajar Chara Belajar	MS, BBB, PA, BA, NLM, KE, LG, TNSN, KP
2 JULUK ATI MASUK INSTITUSYEN PELAJAR TINGGI 14-27	1.1, 1.2, 1.3, 1.4, 2.1, 3.1, 4.3, 5.1	M & B - 1.1.2, 1.2.1, 1.3.2, 1.4.3 M - 2.1.2, 5.1.1, 5.1.2 N - 3.1.1, 3.1.2, 4.3.1, 4.3.2, 4.3.3, 4.3.4	- Sempama	- Jaku Pengawa	- Jaku - Ajar Manah	- Aplikasiyen - Ngaga Analisis - Nisih - Nengkebang	MS, BBB, PA, BA, NLM, KE, LG, TNSN, KP
3 ENSERA KE TIBANG PENEMU 28-41	1.1, 1.3, 1.4, 2.1, 2.3, 3.1, 3.2, 3.3, 4.1, 4.2, 5.1	M & B - 1.1.1, 1.3.1, 1.3.2, 1.4.3 M - 2.1.2, 2.3.1, 4.1.1, 4.1.2, 4.2.1 N - 3.1.1, 3.1.2, 3.2.2, 3.3.1, 5.1.2, 5.1.3	- Ensera	- Jaku Adjektif - Jaku Turu	- Jaku - Ajar Manah - Kreativiti enggau Inovasyen	- Aplikasiyen - Ngaga Analisis - Nisih - Nengkebang	MS, BBB, PA, BA, NLM, KE, LG, TNSN, KP
4 CHERITA ASAL 42-55	1.1, 1.2, 1.3, 1.4, 2.2, 3.2, 3.3, 4.1, 4.2, 5.1	M & B - 1.1.1, 1.2.2, 1.3.2, 1.4.2 M - 2.2.2, 2.2.1, 5.1.2, 5.1.3 N - 3.2.3, 3.3.1, 4.1.1, 4.2.3	- Timang	- Jaku Tugas	- Jaku - Ajar Manah - Kreativiti enggau Inovasyen - Sejarah Iban	- Aplikasiyen - Ngaga Analisis - Nisih - Nengkebang	MS, BBB, PA, BA, NLM, KE, LG, TNSN, KP
5 RENUNG 56-69	1.3, 2.2, 3.1, 3.3, 4.2, 5.1	M & B - 1.3.1, 1.3.2, 4.2.1, 4.2.2 M - 2.2.1, 2.2.2, 5.1.2, 5.1.3 N - 3.1.1, 3.1.2, 3.3.2, 3.3.3	- Renung	- Jaku Tunggal	- Jaku - Ajar Manah	- Aplikasiyen - Ngaga Analisis - Nisih - Nengkebang	MS, BBB, PA, BA, NLM, KE, LG, TNSN, KP

PENGELANDIK DALAM UNIT

UNIT	STANDARD ISI	STANDARD PELAJAR	BUNGAI JAKU	JALAI JAKU	ENK	PBTT	PAK-21
6 BASA NGELALUKA TEMUAI 70-83	1.1, 1.3, 2.1, 2.2, 3.1, 4.1, 4.2, 5.1	M & B - 1.1.1, 1.1.2, 1.3.2 M - 2.1.2, 2.2.3, 2.2.4, 5.1.2, 5.1.3 N - 3.1.2, 4.1.1, 4.1.2, 4.2.1	- Nanka Kuta - Muka Kuta	- Jaku Tumbuh	- Jaku - Ajar Manah - Kreatif enggau Inovasyen	- Aplikasyen - Ngaga Analisis - Nisih - Nengkebang	MS, BBB, PA, BA, NLM, KE, LG, TNSN, KP
7 RAMPA MENUA PUNCHA PENGERAJA 84-97	1.1, 1.3, 1.4, 2.2, 2.3, 3.1, 3.3, 4.1, 4.2, 5.1, 5.3	M & B - 1.1.1, 1.1.2, 1.3.1, 1.4.3 M - 2.2.3, 2.2.4, 2.3.1, 4.1.3, 4.2.1, 4.2.3 N - 3.1.1, 3.1.2, 3.3.2, 5.1.2, 5.3.1	- Entelah	- Tanda Bacha - Jaku Betandu	- Pengelandik Dagang - Kreativiti enggau Inovasyen - PBK	- Aplikasyen - Ngaga Analisis - Nisih - Nengkebang	MS, BBB, PA, BA, NLM, KE, LG, TNSN, KP
8 MENUA CHERIRA ATI LINA 98-111	1.3, 1.4, 2.1, 2.2, 2.3, 3.1, 3.3, 3.4, 5.1	M & B - 1.3.1, 1.3.2, 1.4.1, 1.4.3 M - 2.1.2, 2.2.4, 2.2.5, 2.3.2 N - 3.1.1, 3.1.2, 3.3.2, 3.3.3, 3.4.1, 5.1.2, 5.2.1	- Jaku Berambai	- Rambai Jaku - Ayat Tekenyit	- Pengelandik Dagang - Kreativiti enggau Inovasyen - Rampa Menua	- Aplikasyen - Ngaga Analisis - Nisih - Nengkebang	MS, BBB, PA, BA, NLM, KE, LG, TNSN, KP
9 BETANAM NGENA TEKNOLOGI TINGGI 112-125	1.1, 1.2, 1.3, 2.1, 2.2, 2.3, 3.1, 3.4, 4.1, 4.2, 5.2, 5.3	M & B - 1.1.1, 1.1.2, 1.2.1, 1.3.1 M - 2.1.2, 2.2.2, 2.3.2, 4.1.1, 4.1.3, 4.2.2, 4.2.3 N - 3.1.1, 3.4.1, 3.4.2, 5.2.2, 5.3.1	- Biau	- Ayat Penerang - Ayat Tanya	- Sains enggau Teknologi - STEM	- Aplikasyen - Ngaga Analisis - Nisih - Nengkebang	MS, BBB, PA, BA, NLM, KE, LG, TNSN, KP

PENGELANDIK DALAM UNIT

UNIT	STANDARD ISI	STANDARD PELAJAR	BUNGAI JAKU	JALAI JAKU	ENK	PBTT	PAK-21
10 TEKNOLOGI GADUNG 126-141	1.3, 1.4, 2.1, 2.2, 3.1, 3.3, 4.3, 5.2	M & B - 1.3.2, 1.4.1, 1.4.3, 5.2.2, 5.2.3 M - 2.1.1, 2.2.1, 2.2.3, 2.2.5 N - 3.1.1, 3.1.2, 3.3.1, 3.3.3, 4.3.2, 4.3.3	- Sempama	- Ayat Transitif - Ayat Intransitif	- Sains enggau Teknologi - Rampa Menua - Patriotisma	- Aplikasiyen - Ngaga Analisis - Nisih - Nengkebang	MS, BBB, PA, BA, NLM, KE, LG, TNSN, KP
11 NYUNGKAK PENGIDUP NGENA DAGANG 142-157	1.3, 1.4, 2.1, 2.3, 3.3, 3.4, 4.1, 4.2, 5.2	M & B - 1.3.2, 1.4.1, 1.4.2 M - 2.1.2, 2.3.1, 2.3.2 5.2.2, 5.2.4 N - 3.3.3, 3.4.1, 4.1.1, 4.2.1, 4.2.3	- Sanggai	- Ayat Pelasar	- Pengelandik Dagang - Penemu Finansial	- Aplikasiyen - Ngaga Analisis - Nisih - Nengkebang	MS, BBB, PA, BA, NLM, KE, LG, TNSN, KP
12 E-DAGANG 158-173	1.3, 1.4, 2.1, 2.2, 2.3, 3.1, 4.1, 4.2, 5.2	M & B - 1.3.1, 1.3.2, 1.4.3, 5.2.1, 5.2.2 M - 2.1.1, 2.2.1, 2.2.3, 2.3.2 N - 3.1.1, 3.1.2, 4.1.1, 4.1.3, 4.2.3	- Pantun	- Ayat Aktif - Ayat Pasif	- TNK - Pengelandik Dagang - STEM	- Aplikasiyen - Ngaga Analisis - Nisih - Nengkebang	MS, BBB, PA, BA, NLM, KE, LG, TNSN, KP
13 HUB PELAJAR BETIKAS ENTARABANSA 174-189	1.3, 1.4, 2.1, 2.2, 2.3, 3.1, 3.4, 4.1, 4.2, 5.2	M & B - 1.3.2, 1.4.1, 1.4.3, 5.2.3, 5.2.4 M - 2.1.2, 2.2.5, 2.3.1, 2.3.2 N - 3.1.1, 3.4.1, 4.1.1, 4.1.2, 4.2.3	- Dungai	- Ayat Tunggal	- Menyana Sekayu Dunya	- Aplikasiyen - Ngaga Analisis - Nisih - Nengkebang	MS, BBB, PA, BA, NLM, KE, LG, TNSN, KP
14 MALAYSIA DALAM EKONOMI GLOBAL 190-205	1.1, 1.2, 1.4, 2.1, 2.2, 2.3, 3.1, 3.4, 4.3, 5.2	M & B - 1.1.1, 1.2.1, 1.4.1, 4.3.1, 4.3.3 M - 2.1.2, 2.2.5, 2.3.1, 2.3.2 N - 3.1.1, 3.4.1, 3.4.2, 5.2.2, 5.2.3, 5.2.4	- Sempama	- Ayat Turu - Jaku Penyambung	- Menyana Sekayu Dunya	- Aplikasiyen - Ngaga Analisis - Nisih - Nengkebang	MS, BBB, PA, BA, NLM, KE, LG, TNSN, KP

PENERANG IKON



Aram Mending enggau Bejaku

Ngerembaika pengelandik mending enggau bekomunikasyon sechara efektif sereta lanchar.



Pengaya

Nambahka pengelandik jaku dalam mayuh bengkah aktiviti.



Aram Macha

Nelebaka nemiak macha, nyerenih lalu meretika teks sechara analitikal.



Tisih

Nisih tikas pengelandik jaku siku-siku nemiak.



Aram Nulis

Ngansah pengelandik nulis ngambika nemiak ulih ngasilka mayuh bengkah teks kreatif, personal, akademik enggau ti bukai.



Tibang Penemu

Nyanding nemiak meretika sesebengkah pekara.



Aktiviti

Nguji pengelandik jaku lebuch bejalaika aktiviti.



QR CODE

Scan QR Code awakka nemiak mereti enggau silik agi senentang sesebengkah penemu enggau batang pekara.



Latih

Matih pengelandik jaku dalam mayuh bengkah latih.



PBTT

Aktiviti 1, 2
Latih 1, 2, 3

Nandaka aktiviti enggau latih nya ngembuan tikas PBTT.



Seridi

Nyeruri pengelemi pengelandik jaku nemiak.



AUDIO
2

Kelai aktiviti ke bisi disanding ngena audio DVD.



AR CODE

Teknologi interaktif ti mandangka visual dikena nunjukka informasyon dunya nyata ti dipejalaika komputer nengah tukung 2D enggau 3D. Scan AR Code ngena gajet dikena ngulihka informasyon dalam tukung grafik, video enggau animasyon.

SISTEM SEPIL

Sistem Sepil Jaku Injau

Jaku English ti ngembuan patah sebut 'tion', 'ssion', 'shion' lebuah disepil ke dalam jaku Iban berubah nyadi 'syen' lebuah sida diengkah ba ujung leka jaku. Taja pia, sida tu berubah nyadi 'sion' lebuah diengkah ba tengah leka jaku. Chunto:

Jaku English	Jaku Iban
commission	komi syen
profession	profes syen
television	televis syen
convention	konvens syen
fiction	fiks syen
station	stes syen
section	seks syen
edition	edis syen
cushion	kus syen
resolution	resolus syen
rational	ras ional
national	nas ional
emotional	emos ional
informational	informas ional

Jaku English ngembuan penutup leka jaku 'al' ba ujung disepil baka tu. Chunto:

Jaku English	Jaku Iban
profesional	profesio nal
conventional	konvensio nal
rational	rasio nal
national	nasio nal
emotional	emosio nal
commercial	komers ial
practical	prakti kal
economical	ekonomi kal
critical	kriti kal
cultural	kultu ral
agricultural	agrikultu ral

SISTEM SEPIL

Atur Nyepil Jaku Penempat

Jaku penempat nya leka jaku ti dikena nunjukka tempat jaku nama lalu iya sebela reti enggau *preposition* dalam jaku English. Chunto:

Jaku Penempat	Jalai Ngena
ba	ba universiti; ba kedai
di	di dunya; di Kapit; di ulu
dalam	dalam kutak; dalam raga
apak, urung	belanda apak ke utara; datai urung pukul satu
ngagai, suh	nemui ngagai Bintulu; bejaku suh bala mayuh
entara, antara	kerejasama entara menua; duduk antara Endu seduai Endun
damping	berumah damping tebing sungai
semak	duduk semak aku
nengah	belanda nengah jalai repa
nuju	bejalai nuju bilik tinduk

Konsonan turu ba ujung leka jaku ti mengkang nyerupa

Sekeda leka jaku konsonan turu baka ti ditulis di baruh tu agi mengkang ditulis ba ujung leka jaku bukai ti ngembuan tukuh ti sama tang enda ngena atur tu ketegal ti udah masai dikena lalu entap ditulis nitihka sebut dalam jaku Iban. Chunto:

Jaku English		Jaku Iban	
Urup	Chunto	Urup	Chunto
-lf	golf	-lf	golf
-lt	cobalt	-lt	kobalt
-nk	bank	-nk	bank
-ps	forceps	-ps	forceps
-rt	concert	-rt	konsert
-sh	British	-sh	British

Konsonan turu ba ujung leka jaku ti berubah

Jaku English		Jaku Iban	
Urup	Chunto	Urup	Chunto
-ck	pack	-k	pek
-cs	linguistics	-k	linguistik
-ss	congress	-s	kongres
-ct	abstract	-k	abstrak
-x	complex	-ks	kompleks
-xt	text	-ks	teks

Unit 1

REGAS NAPI PELAJAR SEKONDARI ATAS



Belajar di sekula sekondari atas bebida ari di sekondari baruh. Nemu nuan nama bidang pelajar ke dipelajarka nemiak di sekondari atas?





Aram Mending enggau Bejaku



Sehari tu, hari keterubah bala nemiak SMK Munggu Perawan besekula taun tu. Ujai enggau Meringai berandauka bidang pelajar ungroup sekondari atas enggau Pengajar Unsie.

Dingaka randau tu.

Ujai, Meringai! Masuk kelas empat ni seduai?

Aku masuk Pom 4 Embuas.

Aku tu masuk Pom 4 Menaul.

Enti pia, nuan Ujai ngambi bidang sains lalu nuan Meringai ngambi bidang sastera. Enda pia iya?

Aku baka tu pengajar, lebih rinduka bidang sastera.

Au. Nya mih pengajar, aku empu endang sigi udah mutus ati ngambi bidang sains.

Au, pia? Manah mih nya. Ngambi bidang sains tauka bidang sastera sama bisi ngembuan pengelebi. Seduai patut belajar bebendar.

Terima kasih pengajar.



Aktiviti

1. Keluluka baru randau nya.
2. Padahka batang randau.
3. Pilih penerang ke betul.
 - a. Pengajar Unsie nyadi pengajar disiplin.
 - b. Ujai enggau Meringai nyadi tuai nemiak.
 - c. Pengajar Unsie, Ujai enggau Meringai berandauka bidang pelajar.
 - d. Nemiak ke ngambi bidang sastera bisi mega belajarka mata pelajar Sains.
 - e. Nemiak ke ngambi bidang sains semina belajarka mata pelajar Sains enggau Matematik.
4. Kerandau lalu tulis dua iti ayat ti nerangka profesyen di baruh.

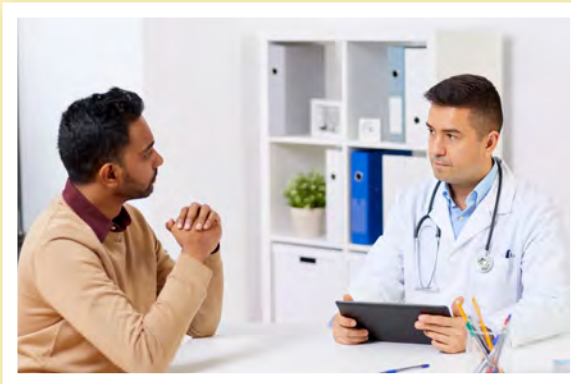

doktor

- a. Doktor benung meresa orang ti sakit.
- b. ...

akim

- a. ...
- b. ...



injinir

- a. ...
- b. ...



5. Giga lima iti leka jaku nama bepelasarka teks.
6. Gaga ayat ngena leka jaku nama bepelasarka aktiviti 5.
7. Tulis jaku ganti nama orang bepelasarka teks.





Latih

1. Padahka guna kereban di baruh.



Tabung uji



Bikar



Mikroskop

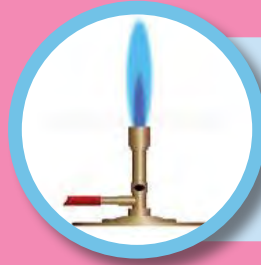

Penunu Bunsen



UNIT 1

Tema 1

2. Banding sereta bidaka pelajar dalam bidang sains enggau pelajar dalam bidang sastera dalam konteks sekula nuan ngena kar gelembung gandin di baruh.

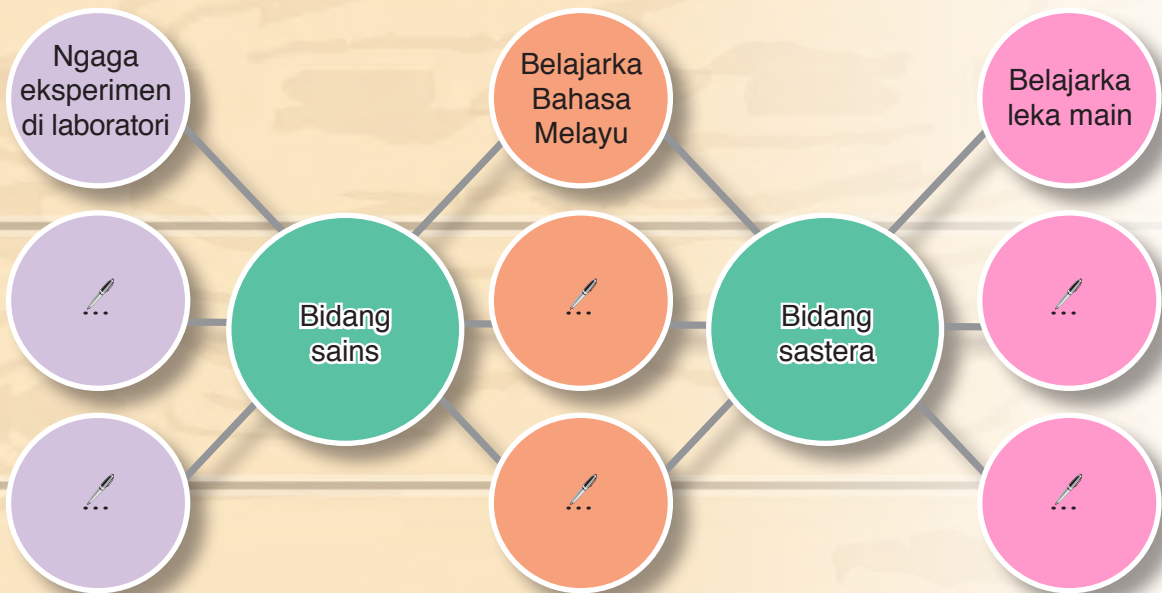

3. Ni bagi mata pelajar ke dikerinduka nuan? Nama kebuah?
4. Bidang sains nyungkek teknologi. Pejuraika.
5. Nama juluk ati nuan? Terangka kebuah.
6. Rintaika lima iti jaku nama idup enggau jaku nama ukai idup.





Bidang Pelajar ba Tikas Sekondari Atas

Bisi tiga pampang besai agih bidang ke diungkup ngagai nemiak ke belajar dalam pom empat enggau pom lima. Tiga pampang besai nya baka bidang sains, bidang sastera sereta bidang teknik enggau vokasional. Nemiak ti bulih pemutus peresa ke manah dalam mata pelajar Sains enggau Matematik maya pom tiga, diberi peluang nyambung pelajar dalam bidang sains lebuh sida belajar ba pom empat. Nemiak ke enda ngambi bidang sains deka belajar dalam bidang sastera tauka bidang vokasional.

Tikas pelajar ba sekondari baruh bebida ari sekondari atas. Maya ba sekula sekondari baruh, nemiak diajar senentang pekara ke mudah betikas baruh agi. Lebuh belajar dalam pom empat enggau pom lima, sida patut ulih belajarka mata pelajar ba tikas ke tinggi. Nambahka nya, strategi ti dikena pengajar ngajar mega bebida. Nemiak mayuh agi diasuh bejuraika penemu dalam raban sereta nengkebang nitihka kreativiti diri empu. Lebuh ba sekondari atas, nemiak disadang bulih pengelandik enggau penau dikena nyediaka diri napi pelajar ba tikas ke tinggi.

Pelajar dalam bidang sastera mega nyadi pilih ti popular ke nemiak sekondari atas. Kitai sama bela nemu bidang sastera berat agi ngagai seni enggau sains mensia. Nya kebuah, pelajar dalam bidang sastera tu nyadi medium ti beguna dikena nyungkek pemansang sosial mensia mayuh, menua enggau bansa. Nemiak ke milih bidang sastera besai agi peluang gawa ba bidang baka dagang, undang-undang, psikologi enggau kaunseling. Entara mata pelajar ke popular dipelajarka nemiak dalam bidang sastera nyengkaum Pendidikan Seni Visual, Prinsip Akaun, Ekonomi enggau Dagang. Nya kebuah, nemiak ti diasilka ari bidang tu ngembuan peluang gawa ke luas dalam pengawa bisnis.

Dalam bidang sains, nemiak belajarka mata pelajar baka Biologi, Matematik Tambah, Fizik enggau mayuh agi ke bukai. Dalam subjek tu, nemiak belajarka pekara ke bekaul enggau penemu sains. Sida disadang ulih ngaga eksperimen di laborator, bepikir ngena chara kritis sereta analitik. Mata pelajar ti dipelajarka dalam kelas sains dikena nyediaka nemiak belajar dalam bidang sains di universiti. Sekeda profesyen ke bekaul enggau bidang sains iya nya injinir, doktor enggau saintis.

Bidang teknik enggau vokasional ditumbuhka dikena nyediaka nemiak belajarka pekara ke bekaul enggau teknologi. Mata pelajar ke bisi dipelajarka dalam bidang teknik enggau vokasional baka Sains Komputer enggau Reka Cipta. Dalam bidang tu, nemiak belajarka penemu enggau pengelandik dalam bidang teknologi. Bidang tu dikearpka ulih ngasilka pengereja pengawa ti profesional dalam bidang industri.

Pelajar sekula ulih ngubah sosioekonomi enggau pengidup nemiak jemah ila. Enda ngira ari bidang sains tauka sastera, lebuh nemiak udah abis belajar di universiti, sida ulih besemekih enggau orang bukai begigaka pengawa ti engkeman enggau pelajar sida. Pelajar sekula beguna dalam pengidup laban iya enda nyalah-nyalah baka lampu ti meri penerang dalam petang.

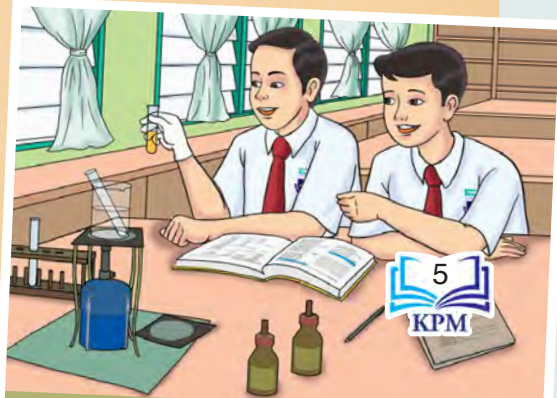



Aktiviti

1. Kerandauka batang pekara ti disebut dalam teks.
2. Tembuka grafik di baruh.

Dalam bidang sains, nemiak bisi belajarka mata pelajar Matematik Tambah.

Pengelebi belajar bidang sains



3. Tembuka grafik di baruh.

Profesyen	Tanggung pengawa
akauntan	Akauntan nya orang ti mekuh pengawa ngatur belanja.

4. Bepelasarka teks, giga empat iti leka jaku injau lalu gaga ayat.

Leka Jaku Injau	Ayat
teknologi	Sains enggau teknologi ulih nyungkek pemansang menua.





Latih

1. Ayat di baruh ngundan penyalah guna leka jaku. Kelala lalu kemetulka leka jaku nya.
 - a. Kenyau ari mit, Meling ajar indai iya bebasaka orang bukai.
 - b. Tiap pagi iya selalu belawa sepenyauh dua kilometer dikena jaga pengerai.
 - c. Pemandai ti ulih maya besekula tau ngubah sosioekonomi nemiak jemah ila.
 - d. Albert Einstein siku ari saintis ti udah tengkebang mayuh teori dalam bidang Fizik.
 - e. Tim ari SMK Munggu Perawan menang dalam pekit main bol ti atur minggu nyin kemari.
 - f. Penemu ti pelajar dalam bidang sains ulih nyungkak inovasyen ke beguna ngagai mensia mayuh.
 - g. Kelimpah ari bidang akademik, nemiak mega patut semekih enggau pangan diri dalam lumba enggau main.

2. Tuliska sempama ti setipak enggau situasyen di baruh.

Situasyen	Sempama
Tuai Rumah Sawing dipinta bala mayuh dulu bejaku ngambika pengawa nya mujur.	baka pagi ngepunca siang, baka lambur nurunka nyang
Seagi-agi juluk ati deka nyadi pengajar jaku lban bedau ulih, iya endang beketup sima ngulihka penemu.	...
Enti deka nyadi tuai, kitai mesti tan ngenatka jaku bantah orang laban ukai semua utai dikereja kitai ulih ngemuaska ati semua orang.	...
Aki lгат nyadi teladan sida ke biak laban iya udah dulu bisi peneleba enggau pengelandik ba pengawa besekulaka anak uchu.	...
Sayur ti dijual endu Racha di pasar tamu laku amat ngujungka iya sekejap aja bejual pagi nya.	...



Timbang Penemu

Tuju Jaku Sempama:

- i. Dikena ngayanka penalam enggau pemesai basa lebuah ke begulai enggau pangan diri.
- ii. Dikena meri peransang ngagai orang awakka berani ngereja pengawa.
- iii. Dikena apai indai ngajar tauka meransang anak sida baik dalam ulah tauka dalam pelajar sekula.
- iv. Dikena bala tuai nangkan tauka ngelalau pendiau enggau ulah siku-siku awakka enda tekellu lunggar.





Dingaka pantun peransang besekula tu.

Aih... remba sa remba,
Naka pemadas batang Tapang Emperaja,
Tumbuh di daluh bila tiga dan iya udu rinda,
Penuh sarang madu midang.

Aih... uji anang chapuh ragak, bala kita ke nemiak,
Ke beanjak-anjak nurun sekula nguji ningaka dindang,
Pantun peransang indu bantang,
Awakka ati kita pang ari kepayang panduk ngaba,
Awakka ati kita tajam ari semilan mata berayang.

Aih... udu pengaga ati, kita asi enggau apai indai semua,
Udah lepas peresa pom tiga,
Udah bulih pemutus peresa chukup menyana nadai penimpang.

Aih... ati randa kita anang ngericha,
Patut terus ransing belama-lama,
Jaku orang tuai madahka pemandai pesaka besai,
Bekal kitai idup di dunya, idup menyana diau senang.

Aih... uji dinga bala kita nemiak sekula,
Tu jaku pesan, jaku tangkan tuai kitai bansa,
Belajar mih kita pintar,
Anang mih kita rindang, anang mih kita tebelenga,
Enggau semua penguji dunya,
Pikir kita anang meripir,
Tunjuk kita asuh ninuk natuk komputer,
Neresa internet jenila dunya,
Ngulihka pelajar degree, PhD enggau master,
Patut nyadika juluk ati semua dikena ngemansangka menua,
Awakka menyana nadai pengurang.

Aih... dinga mih pesan apai indai,
Nuju bala kita anak andai,
Taja pan kita pandai,
anang mih kita sumbung lawa,
Laban jaku ke siru penuh basa,
Nya mih penawar chukup bisa,
Meri kita jelai rita tampak nama,
Nguan menua dikelala semua orang.

(Ditengkebang: Helen Manjan, 2019)



Tibang Penemu

Jaku Injau ari Jaku English

- i. Injau Terus
Leka jaku ti diinjau, diambil sereta diterima enggau silik ari jaku asal.
Chunto: hotel, mark, bank
- ii. Injau Pengasai
Leka jaku ti diinjau, disalin lalu disepil nitihka pengentap sistem jaku Iban ti udah ditetapkan.
Chunto: sistem, telefon



Aktiviti

1. Sadaka leka main ngena patah sebut ti terang.
2. Kelaska jaku ti bechelak gadung dalam leka main ba lambar 8 ngagai jaku asal enggau jaku injau.

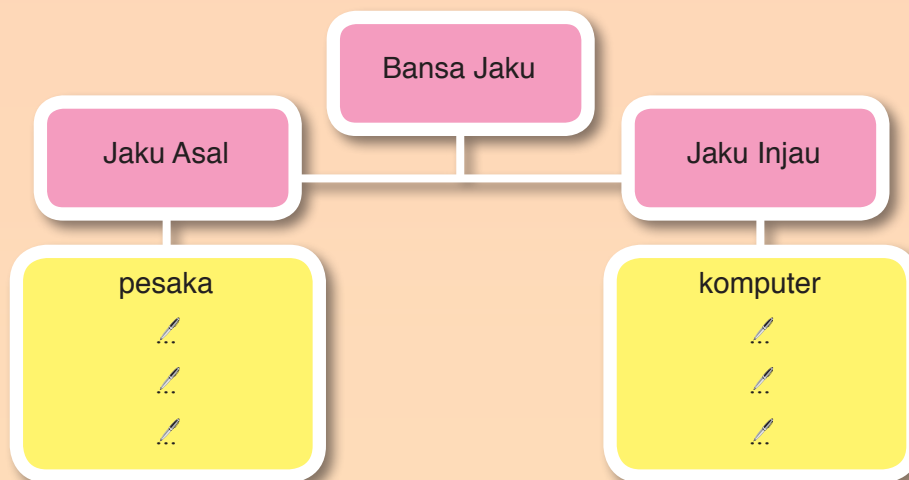

3. Terangka reti ayat “awakka ati kita tajam ari semilan mata berayang.”
4. Padahka tuju nemiak besekula.
5. Rintaika penguntung nemiak ke udah mujur besekula.

6. Isi endur puang dalam teks ngena jaku injau ti engkeman.

deriba

opis

sekondari

kompeni

injinir

universiti

Linggie siku pemesai ti ngembuan integriti sereta komitmen maya bekereja. Sepenembu pengawa ba ./././, iya lalu mulaika diri ke rumah. Linggie berasai temegah ati maya iya ./././ kerita ti baru dibeli iya minggu nyin kemari. Kerita nya dibeli ngena duit simpan sekumbang iya ti bekereja nyadi ./././ sepengelama lima taun. Linggie bekereja ba siti ./././ ti ditumbuhka orang ari menua luar ke beranacka puku di menua tu. Linggie bulih kereja dia sepengudah iya ti mujur ngabiska pelajar ba siti ./././ ke tebilang di menua tu. Iya ulih nyapai juluk ati ti deka nyadi injinir laban kenyau ari maya iya belajar ba sekula ./././ atas iya endang udah ngembuan juluk ati deka nyadi orang ke beguna ngagai menua enggau bansa. Diatu, iya udah ngasaika penyenang dalam pengidup asil pengeransing iya ngulihka pemandai maya besekula suba.





Latih

1. Rintaika bansa pantun Iban lalu padahka tuju nyadaka tiap iti pantun nya. Uдах nya, temбуka pitak.

Bansa	Tuju
a. Pantun bulan	a. Pantun bulan dikena meransang orang bumai betaun.
b. /...	b. /...
c. /...	c. /...
d. /...	d. /...
e. /...	e. /...

2. Rintaika ajar manah ke bisi dalam teks leka main.

Ajar manah
a. Bagas belajar
b. /...
c. /...
d. /...
e. /...

3. Beri reti leka jaku di baruh bepelasarka teks.

Leka Jaku	Reti
a. jelai	tampak
b. siru	/...
c. basa	/...
d. tajam	/...
e. pintar	/...
f. pandai	/...
g. ransing	/...
h. menyana	/...



4. Tembuka grafik di baruh.



5. Kelab Jaku Iban sekula kita deka ngatur kelas belajar bepantun. Rintaika perambu pengawa nya.

Perambu pengawa kelas belajar bepantun

a. Nesau raban dalam kelab baum.

b.

c.

d.

e.

f.

g.

h.

6. Gaga ayat ngena leka jaku nama di baruh.

Jaku Nama	Ayat
jenila	<input type="text"/>
degree	<input type="text"/>
internet	<input type="text"/>
penawar	<input type="text"/>

7. Tengkebang siti pantun peransang betemaka pelajar sekula.



Seridi

Isi endur puang ngena leka jaku nama ti disediaka di baruh.

kebembang

pengajar

pasar

kelas

padang

- Penyauh rumah iya ari $\frac{1}{2}$ iya nya 25 kilometer.
- Tukang kebun benung nebas rumput ba $\frac{1}{2}$ bol.
- Penyampau nemiak ti belajar ba $\frac{1}{2}$ nya 30 iku.
- Ba kebun bungai nya mayuh amat $\frac{1}{2}$ nutu bungai ke benung ngerembai.
- Kenyau ari sekula sekondari Valerie udah ngembuan juluk ati deka nyadi $\frac{1}{2}$.

UNIT 1



Pengaya

Giga jaku nama turu dalam pitak di baruh.

Tema 1

S	U	R	A	T	P	E	N	G	A	D	A	U	S	E	K
N	F	R	T	B	A	J	U	B	A	T	I	K	F	G	A
A	N	A	K	P	E	N	G	K	U	A	N	U	R	H	P
K	M	A	D	U	R	E	N	Y	U	A	N	D	S	G	A
H	M	H	B	U	P	T	U	L	I	S	G	R	A	T	L
A	V	O	R	A	N	G	L	E	L	A	K	I	R	A	S
R	R	B	I	L	I	K	T	I	N	D	U	K	U	J	E
I	T	B	E	R	U	S	N	G	E	L	I	L	N	A	L
K	A	M	P	U	N	G	J	E	R	U	N	G	G	U	A
G	D	E	D	G	A	I	R	D	G	H	A	S	J	L	M
K	E	D	A	I	K	O	M	P	U	T	E	R	A	A	T
W	E	T	U	M	A	I	B	U	K	I	T	A	R	M	W
A	H	E	S	B	N	M	U	R	C	P	A	L	I	A	F
I	P	A	L	A	P	A	T	U	N	G	A	X	Q	X	D
G	P	M	I	N	Y	A	K	A	N	G	I	A	Z	S	M



Tisih

1. Tulis ayat ngena leka jaku tauka rambai jaku di baruh.

Leka Jaku tauka Rambai Jaku	Ayat
batang tapang	Pemesai batang tapang nya bulih tiga pemerap.
sarang madu	...
dindang	...
indu bantang	...
kepayang	...
mata baja	...

2. Isi endur puang ngena jaku injau ti engkeman.

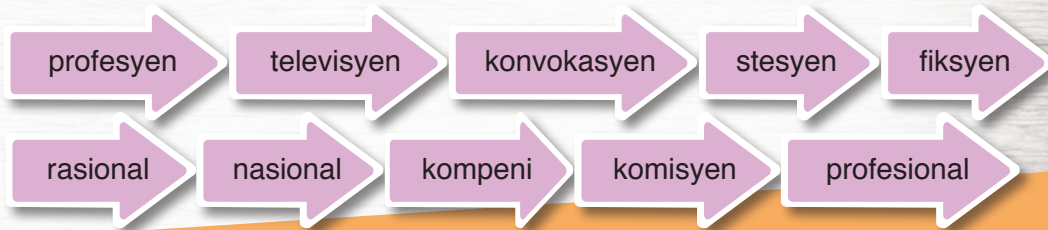

- Jali benung nganti apai enggau indai iya ba ... bas.
- Iya milih ... nyadi doktor laban iya rindu nulung orang ti sakit.
- Iya udah bekereja ba kedai ti nyual ... nya sepengelama tiga taun.
- Maya lepa Ujai enggau Meringai rindu macha bup cherita ... sains.
- Pengajar Libau nanya Renggie ... iya milih pelajar bidang vokasional.
- Bala sida mutarka penanggung ti nuntung kompeni nya ngena chara
- Tiap ujung taun semua bala sida ke bekereja ba kompeni nya nerima
- Bala pengereja pengawa ba ... nya diperansang gawa enggau bekenanas.
- Meni udah menang pekit ngarang cherita pandak dalam jaku Iban tikas
- Iya ke Kuching laban ngulu pengawa ... anak iya ke udah abis belajar di universiti.

3. Tengkebang siti pantun pasal pengidup nemiak sekula.

Unit
2

JULUK ATI MASUK INSTITUSYEN PELAJAR TINGGI

Menua kitai ngembuan mayuh institusyen pelajar tinggi baka universiti, politeknik, kolej enggau ke bukai.

Nembiak ti ngembuan pengeliat ati belajar tentu deka teulihka pemujur indah enda baka belakang duku enti diansah tau mih nyadi tajam.

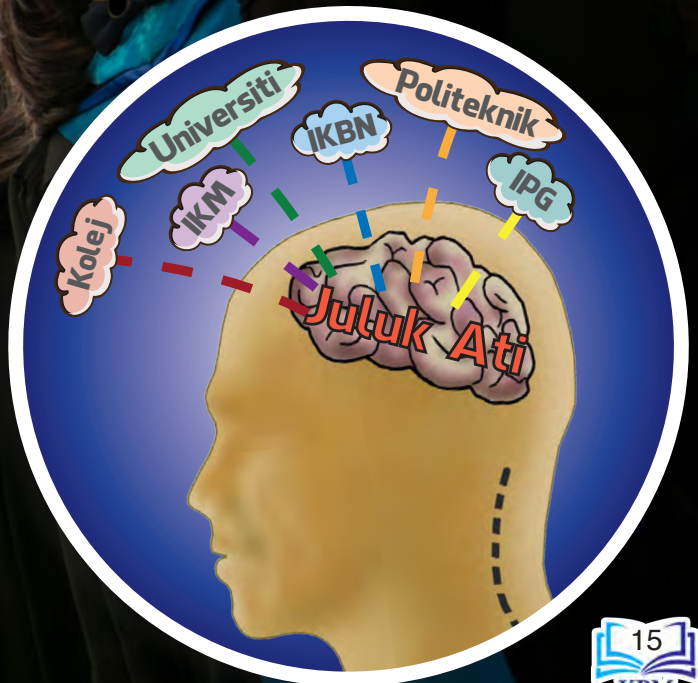



Peratika penerang di baruh.

Institusyen Pelajar Tinggi (IPT) di Sarawak

Institusyen Pelajar Tinggi	Chunto Bidang
Universiti Perintah	<ul style="list-style-type: none">- Veterinar- Multimedia- Teknologi Komputer
Universiti Swasta	<ul style="list-style-type: none">- Psikologi- Pelajar (TESL)- Teknologi Pemasah
Institut Pendidikan Guru	<ul style="list-style-type: none">- Bidang Pelajar Sekula Primari
Politeknik	<ul style="list-style-type: none">- Sains- Elektronik enggau Elektrik
Kolej Komuniti	<ul style="list-style-type: none">- Fesyen- Kulinari- Elektrikal
Institut Kemahiran Belia Negara (IKBN)	<ul style="list-style-type: none">- Automotif- Hospitaliti- Mekanikal
Institut Kemahiran Mara (IKM)	<ul style="list-style-type: none">- Teknologi Automotif- Teknologi Elektronik- Teknologi Fabrikasyen Struktur
Institut Latihan Perindustrian (ILP)	<ul style="list-style-type: none">- Telekomunikasyen- Teknologi Masang Paip- Teknologi Fabrik Logam

(Sumber: www.infoboath.sarawak.gov.my)





Aktiviti



QR CODE

1. Kerandauka penerang ba lambar 16.
2. Cheritaka siti ari institusyen pelajar tinggi di menua kitai ke ditemu nuan.
3. Giga penerang ari internet lalu tembuka pitak di baruh.

Bidang	Kaul pengawa
Veterinar	Belajarka pasal nagang, ngubat enggau diagnosis penyakit jelu
Muzik	...
Kulinari	...
Psikologi	...
Automotif	...
Mekanikal	...
Multimedia	...

4. Giga penerang pasal sekeda kus ke bisi ba institusyen pelajar tinggi di Malaysia.
5. Padahka kus ke dipilih nuan enti sema nampung pelajar ngagai institusyen pelajar tinggi. Beri kebuah.
6. Tembuka grafik di baruh.

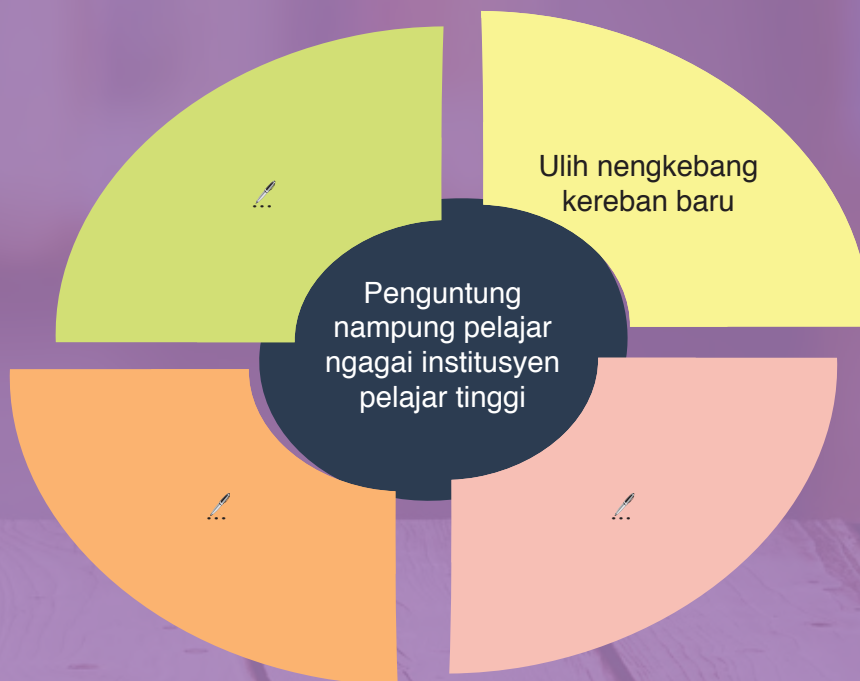



Latih

UNIT 2

Tema 1

1. Rintaika sekeda juluk ati nuan sepenembu belajar ba pom lima.
2. Tembuka kar runding di baruh.

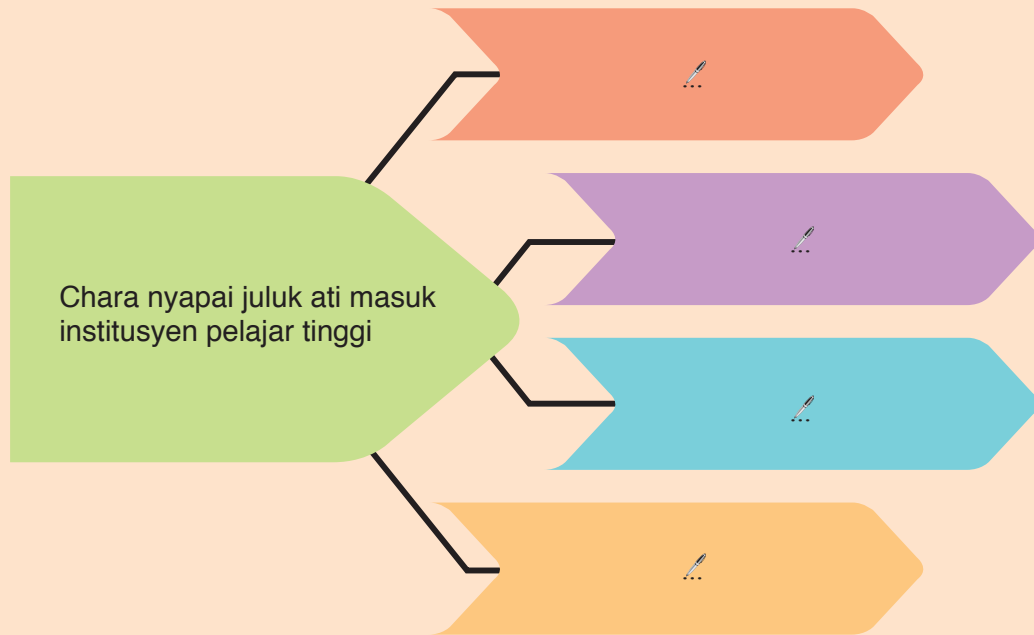

3. Gaga ayat ari leka jaku di baruh.

Leka Jaku	Ayat
pilot	
injinir	
arkitek	
penulis	
pengajar	
pengelicha	

4. Tulis karang belalauka penerang ke udah digaga kita ba latih 2.





Bacha jaku gerah di baruh.

Licha Pasa Peluang Nampung Pelajar ngagai Institusyen Pelajar Tinggi (IPT)

Jaku gerah tu nuju semua nemiak pom empat enggau pom lima. Kita dipinta datai ngulu program ke bisi diatur Unit Penyanding enggau Kaunseling baka penerang di baruh.

Nama Program: Licha Pasa Peluang Nampung Pelajar ngagai IPT

Endur: Balai Besai, SMK Munggu Perawan

Haribulan: 20 Februari 2020

Jam: 8:00 pagi

Pengelicha: Dr. Darryl Ethan ari Universiti Tapang Tingkar (UTT)

Atur Program:

7:30 pagi: **Ngerejista** penyereta program

Jaku Pengawa Transitif

7:50 pagi: Jaku pengelalu ari pengajar

8:00 pagi: Mendingka licha

Jaku Pengawa Intransitif Nadai Bepenembu

10:00 pagi: Sesyen betanya saut

11:00 pagi: Merarau

Jaku Pengawa Intransitif Bepenembu

11:30 pagi: Beserara

Ngarapka semua nemiak pom empat enggau pom lima ke belajar di sekula tu ulih **datai**. Penyereta program tu dikearpka nemu silik agi senentang kriteria sereta peluang **masuk** ngagai institusyen pelajar tinggi.



Aktiviti

1. Kerandauka enggau pangan nuan pasal jaku gerah nya.
2. Kelimpah ari licha, pejuraika chara bukai ti ulih dikena ngenataika penerang pasal masuk institusyen pelajar tinggi.
3. Rintaika jaku injau enggau jaku asal ari teks jaku gerah.

Jaku Injau	Jaku Asal
Program	Merarau
...	...
...	...
...	...
...	...
...	...

4. Leka jaku ke bechelak biru dalam teks iya nya kategori jaku pengawa. Giga jaku pengawa ke bukai dalam teks nya lalu gaga ayat.

Jaku Pengawa	Ayat
Belajar	Nembiak kelas Pom 4 Embuas benung belajar ba librari.
...	...
...	...
...	...
...	...

5. Beri rasional nuan senentang pekara di baruh.

Pekara	Rasional
Ba pengujung licha bisi sesyen betanya saut.	...
Licha dikenataika pengelicha ari institusyen pelajar tinggi.	...
Program tu ungkup nembiak pom empat enggau pom lima.	...





Latih



QR CODE

1. Kelala ayat di baruh sekalka ngundan jaku pengawa intransitif bepenembu tauka jaku pengawa intransitif nadai bepenembu.

- a. Bala nemiak ke nemuai ngagai mijum nya bemalam ba sebuah hotel. ()
- b. Semua bungai ke ditanam nemiak ngelingi sekula nya benung bebungai. ()
- c. Lebu peremisi sekula Dayat enggau Sigat diau enggau aki iya ba rumah panjai. ()
- d. Juluk ati Lika deka nyadi injinir sepengudah iya nembuka pelajar ba tikas degree. ()
- e. Semua nemiak SMK Munggu Perawan diatu benung napi peresa tangan taun. ()

2. Isi endur puang ngena jaku pengawa intransitif bepenembu enggau jaku pengawa intransitif nadai bepenembu ke engkeman.

- a. Menyadi aku pengajar pengudah iya nembuka pelajar ba universiti.
- b. Bala nemiak lelaki enggau nemiak indu ba ujung padang nya benung .
- c. Semua nemiak kelas Pom 4 Embuas jenuh ningaka penerang ari pengajar.
- d. Semina sebagi aja nemiak ke besekula ba SMK Munggu Perawan ba buding.
- e. Maya peremisi tangan semester tu tadi, semua nemiak ke diau ba buding diasuh .

3. Enti sema nuan Dr. Darryl Ethan, nama pekara ke patut dikemeratka nuan?

4. Isi kar rurun di baruh nitihka tikas pelajar ti engkeman.

sekondari baruh, prasekula, primari, prauniversiti, sekondari atas, universiti

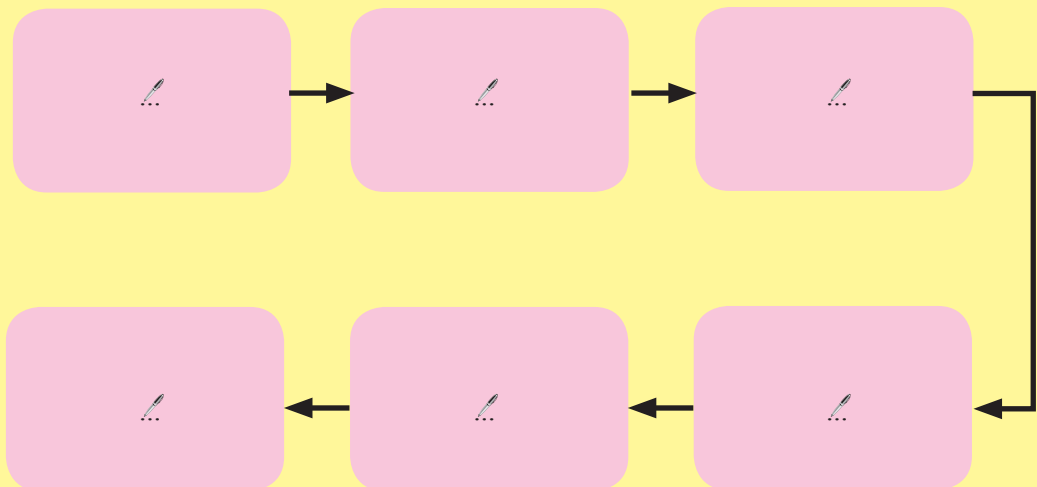

5. Tulis karang belalauka latih 4.



Bacha teks di baruh.

Nampung Pelajar ke Institusyen Pelajar Tinggi

Jeman diatu chara *online* dikena minta nampung pelajar ngagai Institusyen Pelajar Tinggi (IPT) jauh muntang enti dibandingka enggau menya. Nya kebuah, nemiak kelebihan agi sida ti udah nembuka pelajar tikas Setipikit Pelajar Malaysia (SPM) beumba-umba **baka daun gawai** minta nampung pelajar ngagai IPT. Pekara tu chukup positif laban raban nemiak endang ditempa nyadi peranak menua ke ulih ngenataika impak ngagai pemansang bansa enggau menua. Sida patut ngembuan ulah **baka lang di pala rimba**.

Nya alai, sida ke nemiak anang lembau belajar. Maya umur agi biak, benung regas sereta **tajam untak** nyadika kebuah nemiak patut nampung pelajar ngagai IPT. Jeman diatu pelajar nyadi pekara ke pemadu beguna dikena napi dunya global ke majak kompleks. Nya kebuah, kala ke agi ngembuan daya untak ti benung regas, nemiak mesti ngambi peluang nambahka penemu enggau pengelandik. Jauh agi pejalai, mayuh agi peneleba diasai. Pia mega ba pengawa belajar, tinggi agi tikas pelajar nambah mih pemandai. Sida enda tau nganti nyau tuai rangai baru nemu pemesai guna pemandai. Anang nganti **baka bintang nyau udah melaling kebung**.

Malaysia ngembuan mayuh IPT ti nyediaka mayuh bidang pelajar. Taja pan sekeda IPT nya jauh agi rumah tang iya ukai nyadika penanggung ngagai bala nemiak ti deka nampung pelajar ngagai tikas ke tinggi agi. Jeman moden diatu, mayuh kereban komunikasyen ke ulih dikena berandau. Aplikasyen nya ulih berandau ngena teks, *voice call* enggau *video call*. Ari nya tadi, sida ti belajar ba IPT nadai ngasaika diri jauh ari diri sebilik. Sida asaika **dinga kukuk manuk** ari IPT ti endur belajar. Reti nya, nemiak enda ngasaika diri meali-ali lalu betah laban asaika betunga mua lebu berandau ngena aplikasyen telefon ti disambung nengah arus internet.

Pengawa nampung pelajar ngagai tikas ke tinggi patut dikemeratka. Pemujur ngulihka setipikit, diploma, degree, master tauka PhD tau bendar nulung sida nyapai juluk ati. Pemandai enggau penemu ke dipelajarka deka ngemudahka nemiak nangkup pengawa lebu sida nyau masuk ngagai dunya kereja **baka ke bejalai dulu datai di tuchung**. Tinggi agi pelajar tinggi agi pengawa ulih ditapi sida. Nemiak nadai pengerugi enti teulihka tikas pelajar ke pemadu tinggi. Sida ukai semina teulihka pengawa ke manah tang mega bepeluang niki pangkat sereta makai gaji ke besai agi. Berindik ari nya, tikas enggau standard pengidup mega deka majak niki-seniki.

Kualiti pelajar ngenataika impak ngagai pemansang menua. Raban nemiak ke tembu belajar ba IPT tentu udah disikap enggau penemu sereta pengelandik. Raban tu udah chukup besedia ngansingka diri gawa ba industri, sektor korporat, opis pemerintah enggau kompeni swasta. Berindik ari nya, penyentuk bala profesional baka injinir, doktor, arkitek, akauntan, pengajar, saintis enggau ke bukai deka teputar. Nambahka nya, penambah penyampau pengereja profesional mega ulih nambahka agi kuantiti enggau kualiti inovasyon, produk enggau servis. Asil produk ti bekualiti deka matak ati ukai semina

pemeli tauka penguna dalam menua tang mega ari menua luar. Pekara tu tentu deka nyungkak agi pengerembai sosioekonomi menua.

Malaysia benung ba randang jalai deka nyapai status menua maju dalam semua sektor. Dikena nentuka visyen tu ulih dijapai, sekeda chara enggau konsep dinamik udah diperambu nyengkaum meri tambah pemanah ngagai skop pelajar. Mayuh IPT udah ditumbuhka dikena napi penyampau nemiak ke majak nambah-senambah. Pekara tu ditagaka ulih ngenataika impak beskala besai ngagai sosioekonomi menua. Pemansang dunya majak kompleks ari semua sukut. Nya kebuah, nemiak mesti ngambi sereta nguna peluang enggau ruang ke bisi dikena sida nyikap diri nyadi pengereja pengawa ke bepenemu, kompetitif sereta bekualiti.



Aktiviti

1. Gaga ayat ngena leka jaku di baruh tu.

Leka Jaku	Ayat
nyikap	/..
nyapai	/..
ditempa	/..
randang	/..
nangkup	/..
muntang	/..
nampung	/..

2. Terangka rampa reti ayat di baruh bepelasarka teks.

- a. Jauh agi pejalai kitai, mayuh agi peneleba diasai.
- b. Pemujur ngulihka master tauka PhD tau bendar nulung sida nyapai juluk ati.
- c. Pia mega ba pengawa pelajar, tinggi agi tikas pelajar nambah mih pemandai.
- d. Malaysia benung ba randang jalai deka nyapai status menua maju dalam semua sektor.



3. Rintaika jaku pengawa transitif enggau jaku pengawa intransitif bepelasarka teks.

Jaku Pengawa Transitif	Jaku Pengawa Intransitif
nampung	belajar
...	...
...	...
...	...

4. Sebut sekeda ejensi ke ditemu nuan ulih meri bantu belanja ngagai orang ke deka nampung pelajar ba institusyen pelajar tinggi.
5. Nama kebuah kitai patut nampung pelajar ngagai institusyen pelajar tinggi?
6. Nyema nuan bulih pemutus peresa ke lati ba tikas SPM, kini nuan nampung pelajar? Padahka kebuah.
7. Ba penemu nuan, nama penanggul ti ditapi nembiake nampung belajar ke institusyen pelajar tinggi kemaya hari tu? Tembuka kar runding di baruh.





1. Giga reti sempama di baruh lalu gaga ayat.

Sempama	Reti	Ayat
tajam untak	pandai	/..
baka daun gawai	/..	/..
dinga kukuk manuk	/..	/..
baka lang di pala rimba	/..	/..
baka ke bejalai dulu datai di tuchung	/..	/..
baka bintang nyau udah melaling kebung	/..	/..

2. Gaga ayat ngena rambai jaku di baruh.

Leka Jaku	Ayat
meali-ali	/..
niki-seniki	/..
makai gaji	/..
tuai rangai	/..
beumba-umba	/..

3. Tembuka kar runding di baruh.



4. Pejuraika penguntung menua enti nyema rayat mayuh nampung pelajar datai ba tikas universiti.

5. Tulis karang belalauka sempama “baka ke belumba, enda tau enda datai di adan”.





1. Isi endur puang ngena jaku pengawa.

Ba sekula kami bisi siti librari. Aku siku ari nemiak ke diberi tanggung pengawa librari. Librari nya siti palan endur penemu. Kami seraban nyau deka tiap-tiap hari librari. Kami suah bendar mayuh bansa bup kelebihan agi bup sanding. Librari ba sekula kami nya endang nyamai endur ngena chara beraban. Ba librari mega, kami ulih macha bup sambil kereja ke diberi pengajar. Semua nemiak enda tau lebuh tama ngagai librari. Librari chukup beguna ngagai nemiak sekula.

2. Tembuka kar gelembung gandin di baruh.

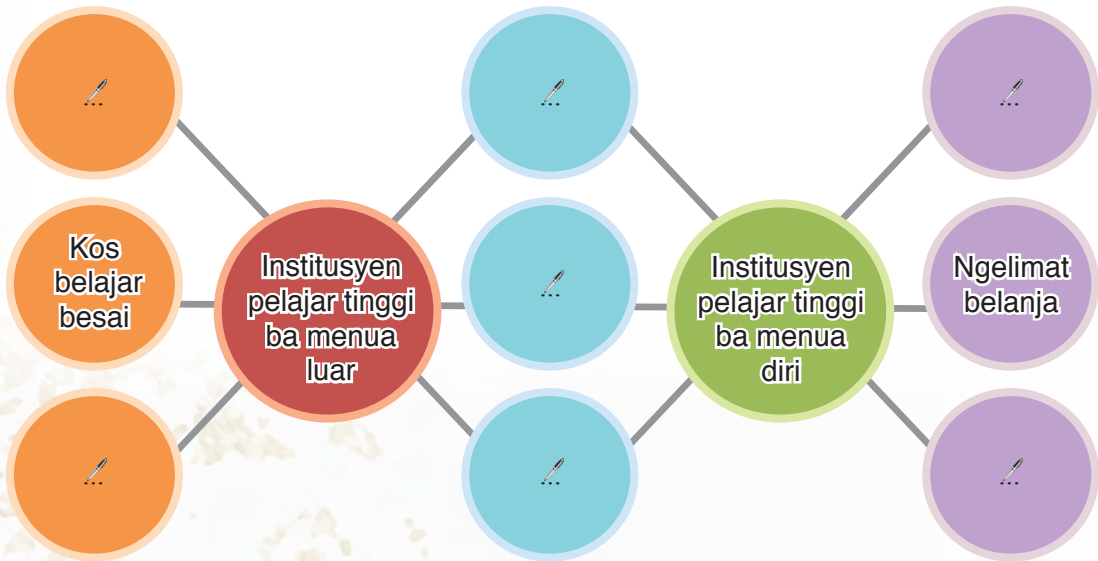

3. Tulis sempama ke setipak enggau situasyen di baruh.

Situasyen	Sempama
Balai universiti nya nyau dedat endur bala nemiak ke deka ngerejista diri nampung pelajar ba universiti nya.	
Jawai ke benung belajar ba institusyen pelajar tinggi menua tu tau bendar nyadika teladan ngagai nemiak bukai.	
Igat Usah endang pandai sereta rajin bendar belajar. Nya kebuah, ba peresa SPM taun nyin kemari, iya bulih gred A ba semua mata pelajar.	
Sekula primari nya semak bendar enggau genturung pendiau sida Lenjau, nya alai bala nemiak semina berundang aja lebuh nurun ke sekula.	



Pengaya

Gaga ayat ngena jaku injau di baruh.

Jaku Injau	Ayat
degree	/...
primari	/...
sastera	/...
kompeni	/...
teknologi	/...
profesyen	/...
institusyen	/...



Tisih

1. Tipakka leka jaku dalam pitak ngambika nyadi jaku nama turu lalu gaga ayat ngena jaku nya.

jari, balai, surat, jam, raya, tuai, pengada, dinding,
buah, nemiak, mija, kepala, tulis, pengajar

Jaku Nama Turu	Ayat
balai raya	Bala pengajar ba SMK Munggu Perawan benung baum ba balai raya sekula.
/...	/...
/...	/...
/...	/...
/...	/...
/...	/...
/...	/...

2. Sekeda orang milih bekereja dulu udah tembu sekula sekondari ari ti terus nampung pelajar ngagai institusyen pelajar tinggi. Beri penemu nuan.
3. Keductka teks ba lambar 22. Nuan tau bepelasarka penerang di baruh.

- Ngundan siti genteran aja
- Pemanjai karang kedut mesti enda lebih ari 100 leka jaku
- Ngundan semua pugu penerang dalam teks
- Chunto tau dibuai

Unit 3

ENSERA KE TIBANG PENEMU

Ensera nya nyengkaum mitos, cherita pemerindang,
cherita jelu enggau ti bukai.

UNIT 3

Tema 2



Kelimpah ari dikena beperindang, nama tuju ensera?

kumang
ngiga lintum



BORNEO LITERATURE BUREAU

Bup ensera Iban

PELANDOK
seduai
TEKURA

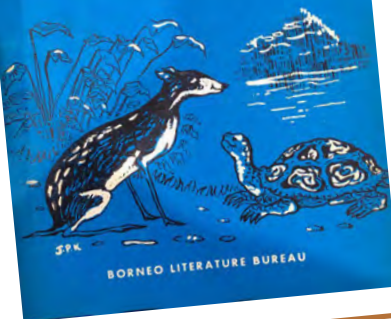

BORNEO LITERATURE BUREAU



UNIT 3

Tema 2



Lika benung bepilihka bup ba karnival bup maya peremisi sekula. Maya tu mih sekeda kompeni bup bisi meri diskaun rega kelebih agi bup sanding enggau bup cherita. Benung tudah Lika bekerebakka bup ti dikerinduka ati, dia iya tekenyit lebuah tepedaka Ujai datai. Seduai bela gaga ati ulih betemu enggau pangan diri ba karnival nya.

Dingaka randau seduai.

Ujai: Nuan nya Lika?

Lika: Au, aku mih tu.

Ujai: Mayuh amat bup ditu. Lama nuan udah ditu? Sekumbang peremisi tu, baru dipeda **ayas** mua nuan.

Lika: Bisi ga 10 minit aku udah bepilihka bup ditu. Gaga amat ati aku meda mayuh bendar bup cherita bisi dijual ditu. Aku berasai **amu mata** enda nemu bagi bup ti deka dibeli. Nuan dih Ujai, udah bisi bup ti dikerinduka ati?

Ujai: Aku baka nuan mih Lika lalu bedau tetemuka bup ti deka dibeli.

Lika: Pilih dia mih. Pengawa macha bup tu manah laban iya **tibang penemu** kitai. Iya mega ulih ngerembaika penemu kitai. Enda pia iya Ujai?

Ujai: Au. Aku nyukung penemu nuan nya Lika. Kitai mega patut landik milih bup ti manah dibacha. Bup ti manah ukai semina ngundan jalai cherita ti ngerinduka ati aja tang mega patut ngundan mayuh ajar manah dikena meri peransang sereta ke teladan kitai nyadi mensia ti menyana.

Lika: Umbas tua berandau. Aram tua milih bup ti deka dibeli. Bup nama ke deka digiga nuan Ujai?

Ujai: Aku deka ngiga bup ensera Iban baka ensera *Uging, Engkeratong Ayam Raja* enggau mayuh agi ke bukai.

Lika: **Manah nya Ujai. Ba menua kitai mayuh agi ensera ti nadai kala ditulis orang ngelama tu. Tua ulih ngumpul tauka betanya pasal ensera ari orang tuai, kala sida agi idup.**

Ujai: Amat ku nuan Lika. Enti sida ke tuai udah nadai agi ba dunya tu, tentu abis **midang** ensera lama kitai. Ensera nya mih nyadika tibang penemu sereta pesaka kitai. Ba penemu aku, manah kitai bebelika bup ari ti masau duit bebelika utai ngapa. Aram mih tua mayar bup ngagai kaunter.





Aktiviti

1. Keluluka randau nya tadi ngena aksyen ti engkeman.
2. Peratika tibak ti bechelak gadung dalam teks randau nya. Pejuraika pekara ti deka dikenataika nengah tibak randau nya.
3. Terangka reti leka jaku enggau rambai jaku di baruh lalu gaga ayat.
 - a. ayas
 - b. midang
 - c. amu mata
 - d. tibang penemu
4. Kelala jaku adjektif ti bisi dalam teks nya.

Jaku Adjektif

- a. tekenyit
- b. ...
- c. ...
- d. ...
- e. ...



Tibang Penemu

Jaku Adjektif

Jaku adjektif nya jaku ti nerangka gaya enggau gamal utai ti konkrit tauka abstrak.



Latih

1. Tembuka grafik di baruh.

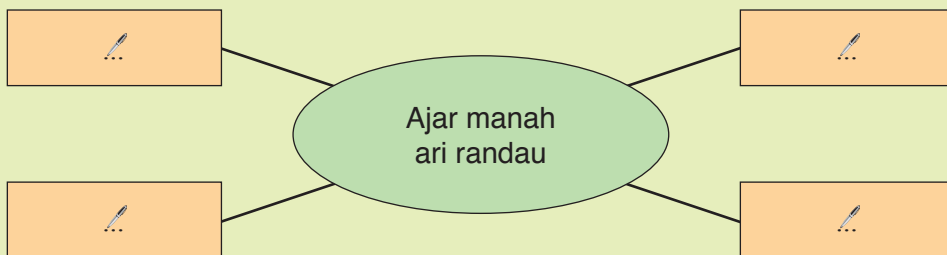

2. Terangka penguntung ari pengawa macha.
3. Beri sadang penemu nuan pasal chara dikena kitai narit ati nemiak rinduka pengawa macha.





Dingaka ensera tu.

Engkeratong Ayam Raja Nanya Kumang ke Bini

Tumu pagi siti, Engkeratong Ayam Raja lalu bejaku mantaika serebana ati iya ngagai Indai Ngelai.

“Aku disemaka baka kitai ke duduk lalu apin bisi pelasar, baka kitai ke gali lalu apin bisi panggal, tak lalu apin entap mih ati aku tu ibu,” ku Engkeratong Ayam Raja.

“Au anak, deka ngiga bini nuan tu anak,” ku Indai Ngelai.

“Au, pia mih tu ibu, ensepi diri ke nyau udah puas merinsa baka tu lalu nadai orang ke sulu,” ku iya.

“Sapa orang indu ke deka ditapat ati nuan nunda **serungap** langkau umai dih anak? Sapa orang indu ke dituju nuan nunda ulu langgai sungai? Sapa orang indu deka diselinting nuan dih anak, nunda genting sebarang panjai?” ku Indai Ngelai.

“Pia mih tu ibu. Tak deka nanya balu niang Keling aku tu tang aku ngasuh nuan mai jaku aku ngagai iya,” ku Engkeratong Ayam Raja.

Udah nya, Indai Ngelai pulai ke bilik lalu beradu deka mansang nanya Kumang ke bini Engkeratong Ayam Raja. **Diaraka** Indai Ngelai bentai tina sekayu sega rutan enseluang lalu dipasukka iya kain kebat baka mua hari bebuat sarat betekang lalu dilepika iya sanggul lintang. Udah nya, baru iya pansut ke ruai sereta bejalai ke setak.

“Peda nuan pejalai indai nyin unggal. Pejalai degi iya baka **entali** ai anyut, pejalai lubah baka rayah kena sangkut. Makin tuai makin biak gamal iya dipeda laban iya ngembuan batu kupak melaban labang. Nya alai, indai nya tak enda tau tuai, makin tuai makin biak agi gamal iya unggal,” ku Ngelai bejaku enggau Engkeratong.

Udah nya, nyau betebang ipuh di langgai lepujuh rebah ke tanah belakang lembang, pintu pan chukup ke seratus tujuh puluh, Indai Ngelai pan datai ga ba ruai sida Tutong Ulop Demong Bujang Lemandau Gendang, Bujang Lemandau Kasindau Lama Bujang, tuai rumah sida di Gelong Batu Nakong Nyingit Nyingong Nandar Nerabang.

Indai Ngelai lalu tama ke bilik besai sida Kumang ke baka tempalai umai nawang. Datai di bilik baik baka tasik linggang gumbang, dia Endu Sebalu Indai Kampong Indai Mendong pan bejaku.

“Lalu mih ibu,” ku Endu Sebalu Indai Kampong Indai Mendong ngelaluka Indai Ngelai.

Udah nya, dianchau iya tikai ulak mulai nyakum di pun tiang.

“Duduk ibu,” ku iya madahka Indai Ngelai.

Indai Ngelai lalu duduk sepiak Kumang.

“Au, ibu. Nama pejalai nuan dih ibu? Deka aku ngumbai nuan ngambi aku **belabaka** ai lia, ari nuan ga aku ke tau belaba ai lia di pala dulang medang. Deka aku ngumbai nuan ngambi aku nyelaku kumbu, ari nuan ga aku ke tau nyelaku kumbu bebuah ngambi tungku jagu butang. Deka aku ngumbai nuan ngambi aku negi lebur api, ari nuan ga aku tau negi lebur api ke betisi mansau benyang,” ku Kumang.

Indai Ngelai lalu nyaut.

“Eh endu. Ukai nya kebuah aku datai ngagai bilik ngagai penaik nuan. Aku tu endu, diinjau unggal nuan Engkeratong Ayam Raja nanya nuan ke bini iya,” ku iya.

Ninga Indai Ngelai munyi nya, Kumang lalu **ngenung** baka empelekung mabuk ambuh, ngetu baka puyu mabuk keruh. Lama iya enda tesautka tanya Indai Ngelai.

“Au, ibu. Enti munyi nya, aku minta ampun ngagai iya. Padahka iya aku apin deka belaki. Amat ga niang laki aku Keling lama udah lesi nengali hari sulai nengali lemaitang aku lalu apin bisi ati deka beganti tikai,” ku Kumang.

(Dibali ari: *Engkeratong Ayam Raja*, Lionel Frederick Mawar, 1977, Borneo Literature Bureau)



Aktiviti

1. Kanaka leka main ensera nya ngena intonasyen enggau aksyen ti engkeman.
2. Pejuraika reti rambai jaku “baka kitai ke duduk lalu apin bisi pelasar, baka kitai ke gali lalu apin bisi panggali”.
3. Kerandauka chara Kumang nyakal peminta Indai Ngelai.
4. Enti sema nuan Kumang, nama chara bukai dikena nuan nyakal peminta Indai Ngelai?
5. Ngena chara beraban, beri penerang pasal watak dalam ensera.

Watak

1. Indai Ngelai
2. ✎
3. ✎

Penerang

1. Indai Ngelai udah tuai umur tang gamal dipeda baka ke agi biak.
2. ✎
3. ✎

6. Tembuka grafik di baruh bepelasarka teks.

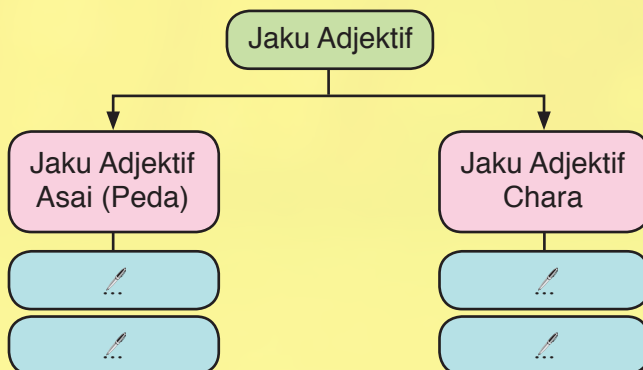

Tibang Penemu

Jaku Adjektif Asai (Peda)

Chunto: - sigat
- lawa

Jaku Adjektif Chara

Chunto: - jampat
- tulir





Latih

1. Padahka serebana ati Engkeratong Ayam Raja.
2. Nama kebuah Indai Ngelai dipeda biak belama?
3. Padahka chara anta Indai Ngelai.
4. Terangka tuju Indai Ngelai beradu.
5. Tembuka grafik di baruh.

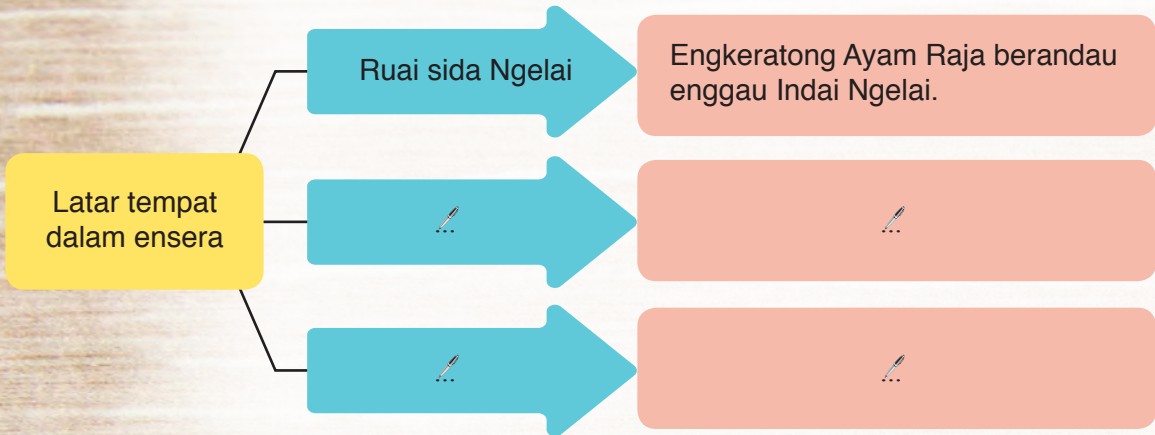

6. Ari ensera nya tadi, padahka ajar manah ti ulih nyadi teladan ngagai kitai lalu terangka empas iya ngagai pengidup.

Ajar manah	Chunto	Empas
bejaku siru	Engkeratong ngangauka Indai Ngelai ibu.	Indai Ngelai lantang ati.



7. Rantai lalu pejuraika plot ensera nya tadi.



QR CODE

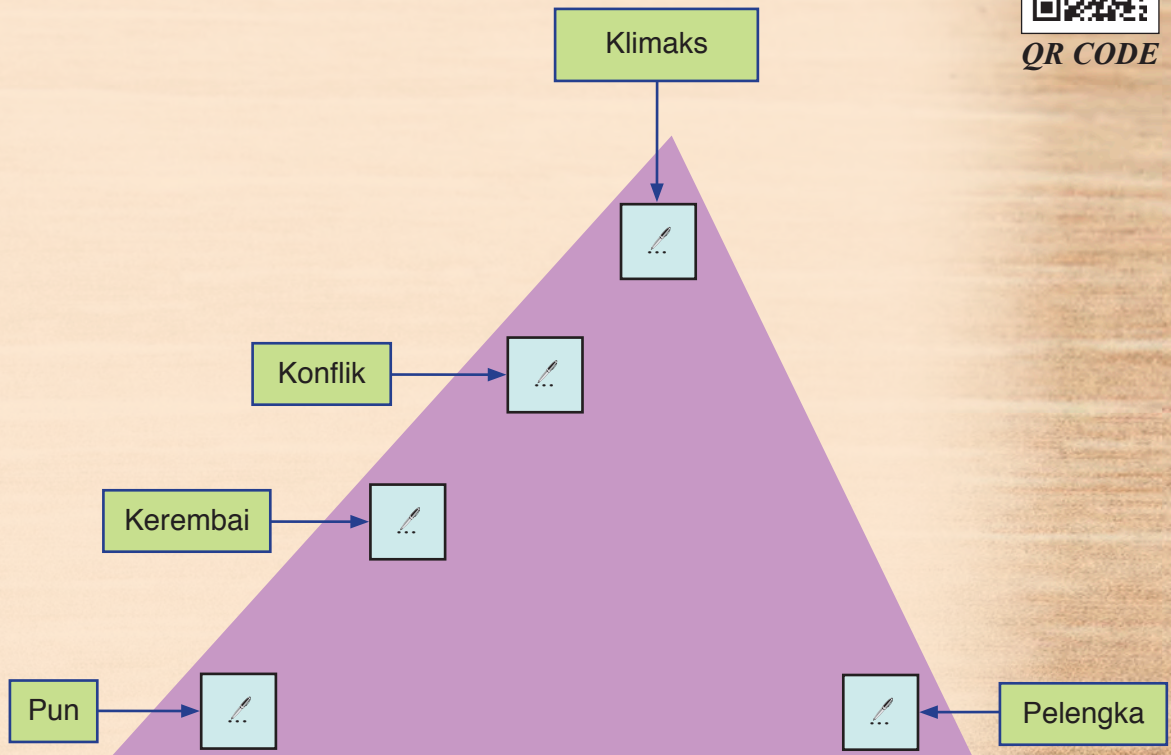

8. Beri reti leka jaku di baruh bepelasarka teks lalu gaga ayat.

Leka Jaku	serungap	belabaka	entali	diaraka	ngenung
Reti	[Pen nib icon]	[Pen nib icon]	[Pen nib icon]	[Pen nib icon]	[Pen nib icon]



Dingaka ensera tu.

Tinchin Pengajih Uging

Hari nyau lemai, Indai Uging lalu beguai kasai mulaika diri ari umai. Datai semak rumah, dinga iya orang tak **richah** sereta rami bendar munyi bala ke mansang ngabang. Ba pendai sida, tangga kayu ti mesai lengan ke selalu **ditunjan** iya mansang mandi sereta lalau jinggau ke selalu dipurus iya nurun nyauk ai udah bebali, diganti enggau tangga naka pemanah. Iya nyau alit ati lalu ngenung baka empelekung mabuk ambuh, ngetu baka puyu mabuk keruh meda utai tak bebali magang-magang. Puas ke meda utai ngelingi nya dia, iya lalu nyengkau genuk ke dikaitka iya ba tiang raga di pendai lebuah iya mansang ke umai pagi nya. Lebuah ke bejalai niti jalai pendai, iya tepedaka bungai **ngenjing** bekebebandang nisi jalai nya. Meda semua utai ti dipeda iya tak ngerinduka ati magang-magang, dia iya nyau rangap-rangap meda utai nyau jampat bebali baka nya.

“Nama kebuah utai tu tau nyadi? Nadai aku nemu menua ditu berubah ngelama tu tang enda ga aku salah jalai,” ku iya bejaku dalam ati diri.

Iya lalu majak bejalai. Jari sepiak minching genuk sigi. Menua nya richah rami lalu nyawa mensia didinga iya makin lama makin inggar agi. Enda berasai singkang iya nyau **tepejuh jauh** datai di tengah nengeri. Peda iya orang mayuh amat bejalai kelang kelut sereta bekesindau. Iya nyau tegepang laban enda kala meda orang ngemayuh nya. Iya lalu nanya sekeda orang ke bisi bepansa enggau iya.

“Sapa orang empu menua tu?” ku iya nanya.

Orang madahka nya nengeri Uging.

“Nama orang nya tak nyebut nama anak aku?” ku iya berunding.

Mupuk ga iya bejalai ari nya gining-gining meda rumah tak memanah, jari iya sepiak agi minching genuk. Mansa orang siku lalu ditanya iya baru.



“Sapa raja menua tu?” ku iya.

Orang madahka raja menua nya benama Uging. Indai Uging lalu berunding laban ninga raja nya tak sama nama enggau anak iya.

Nyau kelama iya ke bejalai, iya datai di sebuah rumah ke pemadu besai sereta manah. Iya lalu majak mansang semak agi lalu niki. Datai di rumah, iya gining-gining sereta tepedaka lelaki siku duduk di atas kerusi mas. Peda iya bisi siku indu benung muput lelaki nya. Lama iya merening lelaki ke duduk di kerusi mas nya tang enda ga iya nyangka nya anak iya Uging. Nyau kelama udah nya, dia Uging lalu merening ngagai tunga indai iya.

“Oh lalu indai, tu mih rumah tua!” ku Uging nyapa enggau siru.

Uging lalu mansang ngagai indai iya.

“Eh, dini aku deka diindaika nuan! Ukai nuan tu anak aku. Anang nuan ngemulaka aku. Anak aku Uging singkung belung kait kupit,” ku Enselenda nyaut.

“Lagi mih nyeritaka nuan enti nuan enda arapka aku,” ku Uging.

Uging lalu nempapka jari. Peda iya lalu datai tiga iku indu.

“Tu indai aku. Aku ngasuh kita nganjung iya mandi,” ku iya bejaku enggau tiga iku indu nya.

Sida lalu nganjung indai Uging mandi. Tembu iya mandi, baru Uging nusui cherita ngagai indai iya bepun ari antu ti alah direkak iya ngujungka antu nya meri iya sebentuk tinchin pengajih.

“Nya mih munyi cherita aku indai. Udah nya, aku lalu ngajihka semua utai baka ke dipeda nuan diatu,” ku Uging madah ngagai indai iya.

Udah ninga cherita, baru Enselenda nemu nya amat Uging. Ati iya chukup gaga laban udah kaya raja tambah agi anak iya nyau nyadi raja di menua nya. Enselenda enda **ngundang** umai agi laban bisi orang ngereja pengawa nya.

(Dibali ari: *Uging*, Clement Menyanggai Liaw, 1971, Borneo Literature Bureau)



Aktiviti

1. Lapa Uging ulih berubah pendiau?
2. Nama kebuah Enselenda balat enda pechayaka utai ti nyadi ba Uging?
3. Ngena chara beraban, pejuraika pekara di baruh.

topik



latar



watak



konflik



pelengka



4. Tembuka kar kayu di baruh bepelasarka teks.

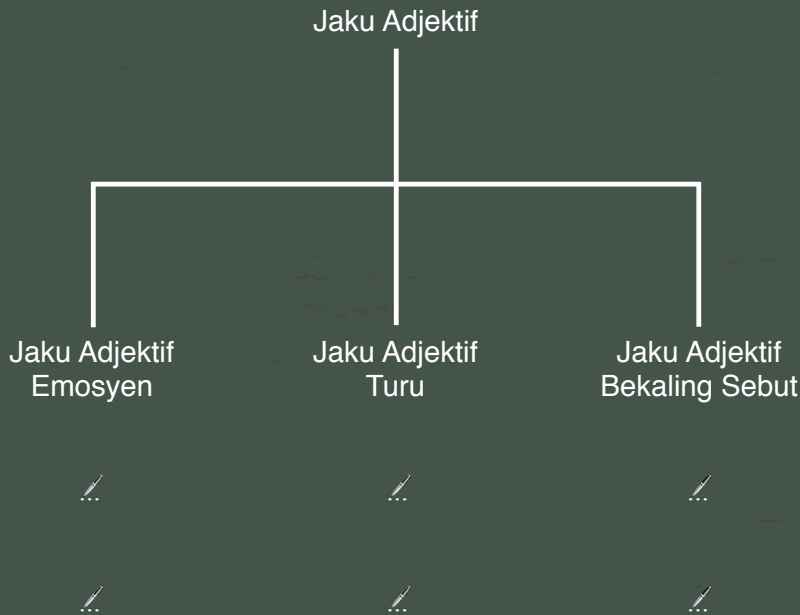

Tibang Penemu

Jaku Adjektif Emosyen

- Chunto:
- lantang
 - senang
 - nyima

Jaku Adjektif Turu

- Chunto:
- nyilu kuku
 - panas kera

Jaku Adjektif Bekaling Sebut

- Chunto:
- puchat kelat
 - mirah redam

5. Giga jaku adjektif emosyen, jaku adjektif turu enggau jaku adjektif bekaling sebut bukai lalu kelaska.
6. Isi endur puang ngena jaku adjektif di baruh.

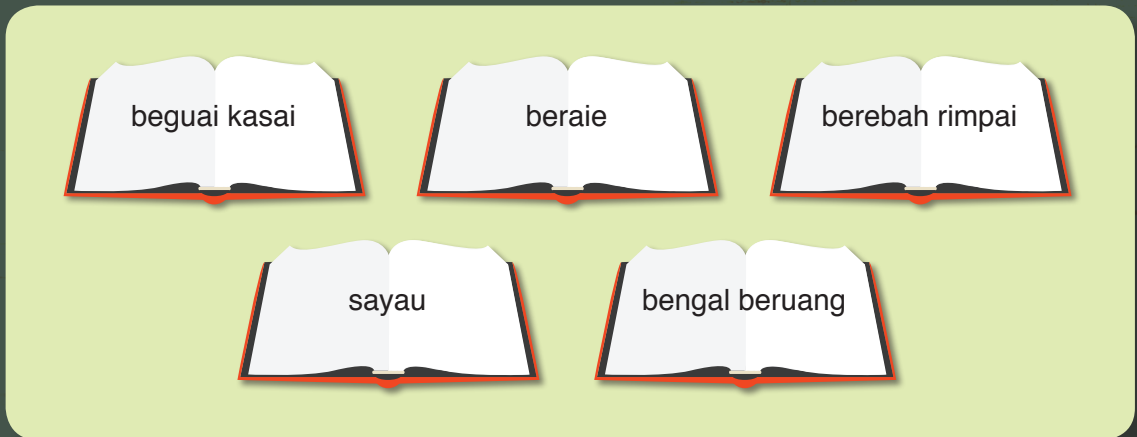

- a. Aki Jaban enda tentu ninga kangau uchu iya laban ⋮ .
- b. Nembiak mit nya ⋮ ditinggalka apai iya gawa ke menua tasik.
- c. Nembiak mit ke baru belajar bejalai nya ⋮ lebuah iya bejalai niti ruai.
- d. “Kitai patut ⋮ sereta taluk ke menua,” ku pemesai menua ngelalau mensia mayuh.
- e. Farah ⋮ mansang ke bilik pengajar laban Pengajar Grace deka betemu enggau iya naka pengelengkas.







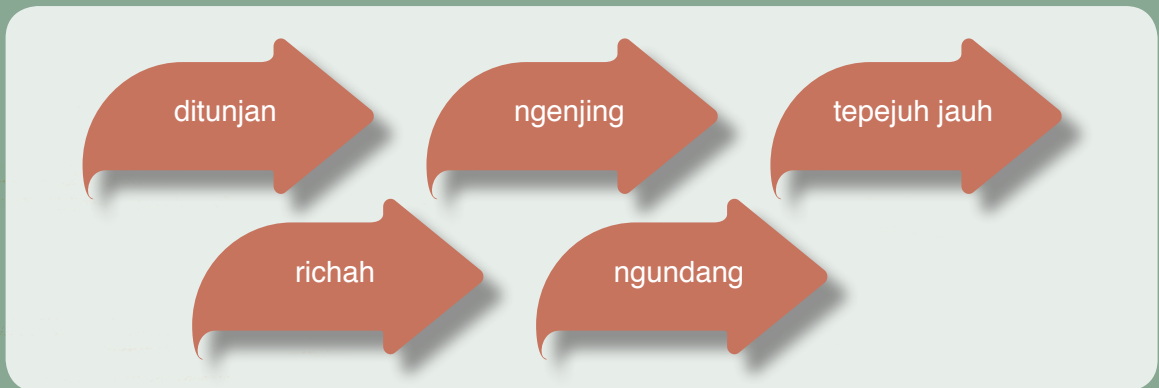

Latih

1. Terangka reti leka jaku tauka rambai jaku di baruh belalauka ensera nya tadi.



2. Gaga ayat ngena leka jaku tauka rambai jaku ba latih 1.
3. Giga sempama ti bisi dalam teks lalu gaga ayat.
4. Enti sema nuan Enselenda, baka ni asai ati nuan sepengudah pekara ti baka nya nyadi ba pengidup seduai Uging? Terangka kebuah.
5. Pejuraika ajar manah bepelasarka ensera.

Ajar manah	Chunto
a. siru ke apai indai	Uging bekungsi pengeraja enggau indai iya.
b. 	
c. 	

6. Padahka evidens ti nunjukka menua sida Uging diuan mayuh orang.
7. Tulis siti ensera bepelasarka elemen di baruh.

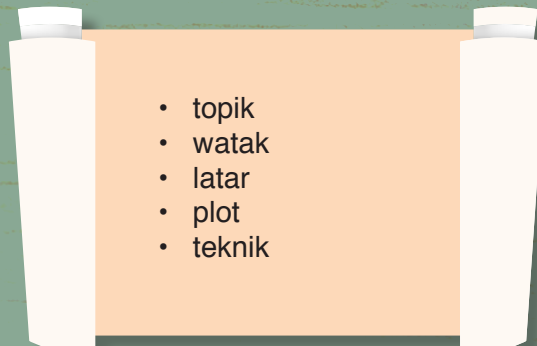



Seridi

Peratika ayat di baruh. Bacha lalu kelala jaku adjektif emosyen ti bisi dikena dalam ayat nya.

- Lika ngenataika jaku pesan ba radio laban iya lelungau ke sida sebilik.
- Albert berasai gaga dibelika apai iya sebuah gitar baru ke pemeru hari pengada.
- Perintah ngelalau mensia mayuh awakka semampai sayau sereta talukka menua.
- Apai Meringai berasai temegah ati meda Meringai bulih pemutus peresa ti manah.
- Runin madahka diri kesal laban tepedaka siku ular sawa ba tengah jalai maya iya pulai ari sekula kemari.
- Azimah enggau Siew Fong rindu ninga sada nyawa Runin belagu maya pengerami Karnival Kokurikulum ba sekula.
- Pengajar Unsie selalu meransang nemiak kelas Pom 4 Menaul nyadi nemiak ti nyulut, rajin ngiga penemu sereta enda malu betanya.



Pengaya

Isi endur puang ngena jaku bekaling sebut ti engkeman di baruh.

kaban belayan

kelang kelut

pait pitan

tawak dumbak

bepeling naning

bepas was

- Aki Lina mayuh ngembuan keresa lama nyengkaum ...
- Jelia ... gawa laban deka ngulihka belanja dikena iya sekula.
- Lika tetap makai ubat ke diberi doktor nya taja pan asai iya ...
- Nemiak dua iku nya ... mansa kelas kami beanjungka bup latih.
- Maya Hari Gawai tu tadi, semua ... sampal pulai ke rumah panjai.
- Nemiak mit nya ... enggau bakih iya bermain meling tiang ba ruai.



Tisih

1. Gaga ayat ngena jaku adjektif emosyen di baruh.

Jaku Adjektif Emosyen	Ayat
a. sinu	...
b. malu	...
c. beraie	...
d. leलगau	...

2. Gaga ayat ngena jaku adjektif turu di baruh.

Jaku Adjektif Turu	Ayat
a. manis ngeli	...
b. gerai nyamai	...
c. peder a renga	...
d. bengal beruang	...

3. Gaga ayat ngena jaku adjektif bekaling sebut di baruh.

Jaku Adjektif Bekaling Sebut	Ayat
a. tabar lar	...
b. petang keleti	...
c. buban banan	...
d. belingkuk liuk	...

4. Tulis siti sinopsis pasal ensera ti udah dibacha nuan.

Unit 4

CHERITA ASAL

UNIT 4

Tema 2

Dulu kelua suah nyadi cherita ti nyelai di menua kitai.



Uyut



Ketap



Sintung



Chapan

A wooden boat is moored on a riverbank. The boat is made of dark wood and has a simple interior structure. The riverbank is lush with green grass and reeds. The water is calm and reflects the surrounding greenery.

**Cherita asal iya nya cherita ke nerangka
pun penatai ti bekaul enggau pengidup
mensia, jelu enggau tempat.**

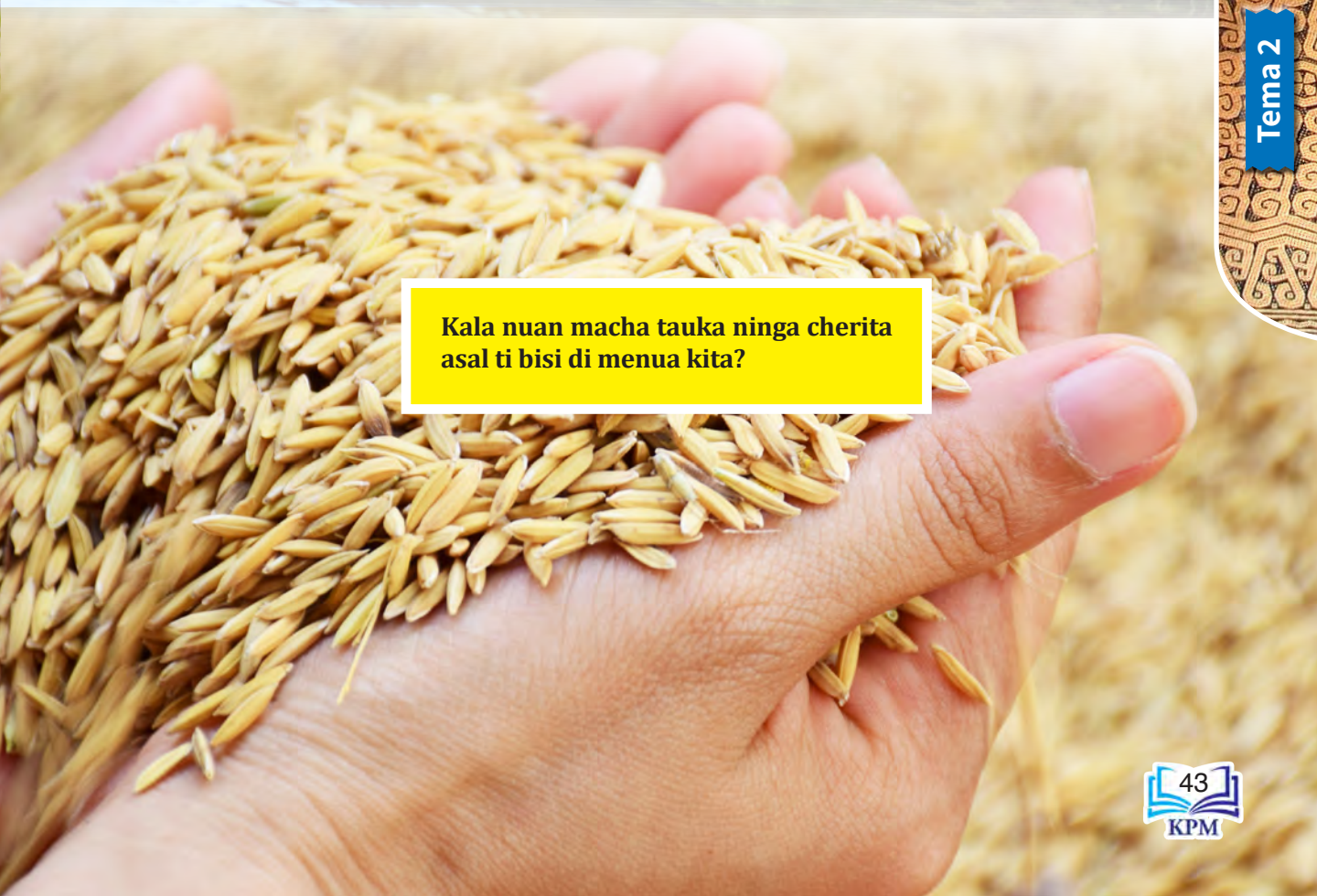
A close-up shot of a hand holding a large quantity of golden-brown rice grains. The grains are piled high in the palm of the hand, and some are spilling over the edges. The background is a soft, out-of-focus field of rice.

**Kala nuan macha tauka ninga cherita
asal ti bisi di menua kita?**



Aram Mending enggau Bejaku



Dingaka drama tu.

Mendu enggau Lema maya di rantau jalai ngelawa apai enggau indai Mendu.

- Lema: Agi jauh umai kita Mendu? Nama pejalai tu tak enggai datai-datai?
 Mendu: Eh, nadai nya jauh. Di ulu dia. Kira didinga kukuk manuk mih penyauh iya.
 Lema: Chiru amat ai sungai ditu nih. Rindu amat aku meda.
 Mendu: Ai ditu beresi laban di ulu sungai tu nadai aktiviti kereja batang.
 Lema: O, pia. Mendu, nama utai tak tawas di ulu dia? Nya umai kita pia?
 Mendu: Au, nya mih umai kami. Aram panjaika agi singkang tua.

Mendu enggau Lema nulung apai enggau indai Mendu ngetau.

- Mendu: Baka ni kitai megai ketap tu indai? Uji nuan ngajar kami duai Lema. Pedis amat jari aku tu. Kemaya mih kami duai tu kala enggau orang ngetau.
 Indai Mendu: Baka tu megai iya anak. Peda chara enggi aku tu. Sigi pedis asai iya keterubah kitai megai ketap. Nyau kelama-lama baru landik.
 Mendu: Au, baka nya nih indai. Enda ga nya sangat tusah.
 Lema: Untung ga aku sehari tu, ulih belajarka chara orang ngetau. Akai, pedis amat! Nama utai ke nebak kaki aku tu?
 Mendu: Ni iya Lema? Uji aku meda kaki nuan. Apu, duri randau empadi ke diindik nuan nya!
 Lema: Enda ngawa, nadai pedis bendar ga. Sigi gaya diau di tanah. Enti nyau bekereja di opis ila nadai mih baka tu.
 Indai Mendu: Tu mih gaya aku enggau apai nuan ngulihka belanja, ngansingka tulang bumai betupi. Nya alai, kami selalu meransang kita belajar bebendar maya di sekula.
 Apai Mendu: Pulai ke langkau seduai lagi lalu berapi ke kitai empat. Bisi salai ikan ba langkau dia lalu panduk ke lauk dikena kitai matahka lengan. Daun sabung bisi mih dia ke engkayu kitai empat.
 Mendu: Au, apai. Lagi mih nganti sintung kami duai udah meruap.

Lebuh sida merarau.

- Lema: Aya, amat orang kelua mayuh penti pemali maya bumai?
 Apai Mendu: Endang sigi amat. Orang ke megai adat beburung sigi agi mayuh penti pemali. Kemaya hari tu, pemali nyau nadai tentu dipegai agi.
 Mendu: Nama sekeda penti pemali maya bumai dih apai?
 Apai Mendu: Maya ngetau, kitai enda tau makai maya bejalai ba matang padi. Kitai mega enda tau ngupa utai ba serarai umai. Bisi sekeda orang enda tau ditanya lebh ngetau. Enti penti pemali tu enda dititihka, iya tau mai penusah enggau penanggul.
 Lema: O, pia nih. Bisi ga penemu baru ditemu aku sehari tu.



Aktiviti

1. Keluluka baru drama nya.
2. Tembuka pitak di baruh.

Kereban dikena bumai		
Maya nugal	Maya mantun	Maya ngetau
tugal	bikung	ketap
...
...

3. Terangka guna perengka di baruh. Udah nya, dero objek nya.

Perengka	Guna
a. lanji	...
b. tugal	...
c. seluk	...
d. sintung	...
e. chapan	...

4. Tembuka grafik di baruh.

a.

Jaku nama tumbuh dalam teks

- i. pemali
- ii. ...
- iii. ...
- iv. ...

b.

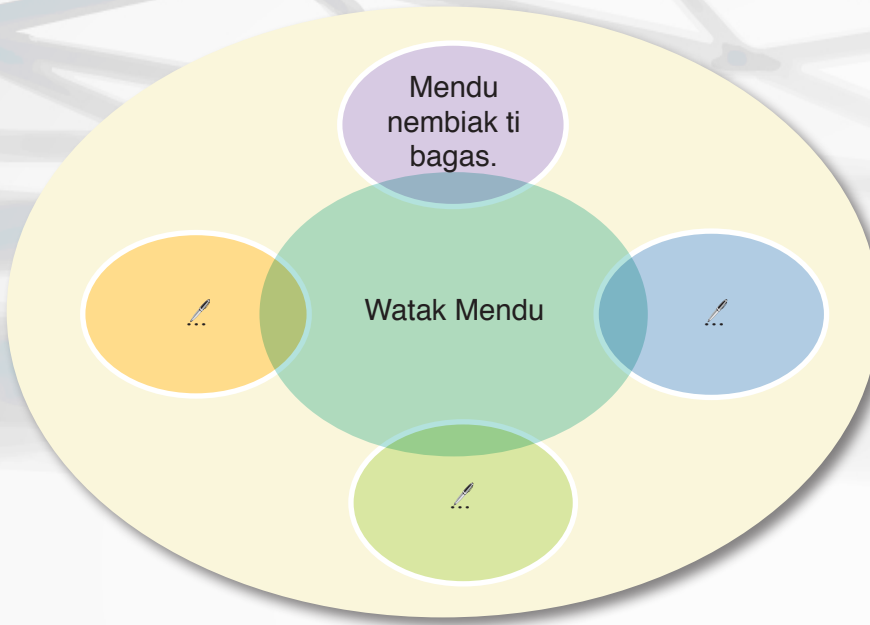

5. Rintaika penemu baru ti bisi dipelajarka Lema enggau Mendu bepelasarka teks.
6. Tembuka dialog di baruh.

Lema, nemu nuan reti jaku sempama bulan begantung senduk? Urung maya ni iya nyadi?



7. Bantaika sara penemu pasal pengelebeh bumai ngena teknologi moden.





Latih

1. Tusun ripih pengawa bumai nitihka tusun ti betul ngena kar rurun ti disediakan.

nebang, nugal, mantun, ngetau,
nunu, berangkut, nasau, ngereda

2. Rintaika jaku nama tumbuh. Tembuka grafik di baruh.

Jaku Nama Tumbuh	
Ngembuan penambah pun jaku peny-	Ngembuan penambah pun jaku se-
a. penyenang	a. serumah
...	...
...	...
...	...
...	...
...	...
...	...
...	...
...	...



Tibang Penemu

Jaku Nama Tumbuh

Jaku nama ti nyadi ari proses meri penambah ngagai urat jaku. Sekeda ari penambah ti nukar tujuk jaku ngagai jaku nama tumbuh nya baka penambah pun jaku peN-, ke- enggau se-.





Padi Ribai

Cherita Padi Ribai bepun ari dua iku melaki bini ke bumai ba endur ti dikumbai Pasir Kumpai ba Pulau Kerto kira sepemeda ari pasar Sibiu. Lebu may ngetau dalam bulan dua taun cherita tu nyadi, dia seduai melaki bini tusah amat ati laban padi seduai tak abis diempa chit enggau pipit. Bini iya seruran nyabak ngenang diri nadai bulih padi taun nya.

Nyadi malam siti, bini iya bisi mimpi manah sereta nyemetak bendar. Dalam mimpi, iya nyabak tusah ati laban padi abis diempa chit enggau pipit. Udah nya, tak datai orang tuai siku ngagai iya. Orang nya lalu bejaku.

“Badu nuan nyabak sanu. Anang tusah ati. Aku nemu kebuah nuan nyabak. Nyin padi seduai ba Pasir Kumpai. Mayuh padi din lalu pagila tau mih seduai ngetau kin. Pia ga sanu, padi tu tau diambi sebarang orang lalu semua orang ke nanam padi tu ila enda tau enda bulih padi laban nadai utai deka ngachau iya. Nyadi nama aku tu Ribai,” pia ku orang nya tadi.

“Nama kebuah aku bemimpi baka tu dih? Nyelai amat mimpi aku tu,” ku indu nya bejaku dalam ati diri.

Udah nya, iya ngerak laki iya lalu ngenang mimpi diri. Pagi nya, agi karau hari, seduai makai beguai-guai laban ransing ati deka ngabas penerus mimpi. Badu makai, seduai iya besikap lalu bekayuh ensuruk ambun pagi nuju Pasir Kumpai. Ai dakah bendar pagi nya. Nyai alai, seduai nyamai beratika padi. Seduai iya malik ke kanan sereta malik ke kiba. Apin sangat lama, seduai lalu tepedaka matang padi mua pemanah sereta ngenjing manchur mansau. Seduai nyangkaika perau ba pasir lalu ngetau dia. Seduai iya ngetau naka penyampat laban ngerumban ai ke deka pasang. Seduai ngetau nyentukka pasang menuh ngampuhka matang padi. Sintung enggau baduk ke dibai seduai meruap magang. Perau seduai pan sarat penuh padi.

Pulai seduai melaki bini ke rumah lalu nusui ngagai bala kaban enggau orang mayuh pasal mimpi nya. Nithka ajar Ribai, seduai enda tau enda madah ngagai orang bukai pasal padi nya. Hari siti, bala sida serumah ke udah ninga cherita seduai melaki bini nya lalu nurun magang ngagai Pasir Kumpai deka ngetau Padi Ribai. Hari siti, mayuh agi ga orang nurun ngetau kia. Nyau kelama-lama, orang majak mayuh begigaka Padi Ribai ba endur nya. Pengelama mensia begauka Padi Ribai tu kira tiga bulan. Sida ngenjing bejuluk pulai mansang. Baka tu mih penumbuh cherita Padi Ribai ti ditampung orang.

(Dibali ari: *Padi Ribai*, A. Alli Majang, 1967, Borneo Literature Bureau)



Aktiviti

1. Ngena chara beraban, kerandauka batang pekara dalam teks.
2. Padahka evidens pekara di baruh.
 - a. Bini iya tusah ati.
 - b. Pengamat mimpi bini iya.
 - c. Seduai iya melaki bini bulih amat ngetau.
 - d. Seduai iya melaki bini tumu nurun ngetau.
3. Tusun ayat di baruh nitihka rurun cherita ke betul.
 - a. Bini iya seruran nyabak ngenang diri nadai bulih padi taun nya.
 - b. Orang bukai ke ninga cherita seduai alit ati magang meda seduai iya bulih padi.
 - c. Seduai iya besikap lalu bekayuh ensuruk ambun pagi nuju Pasir Kumpai.
 - d. Seduai lalu tepedaka madang padi mua pemanah ngenjing manchur mansau.
 - e. Hari siti mayuh agi ga orang nurun ngetau Padi Ribai kia.
 - f. Seduai iya ngetau naka penyampat laban ngerumban ai ke deka pasang.
4. Tembuka kar runding di baruh.

Teladan ari
cherita Padi
Ribai





Latih

1. Kerandauka jalai cherita Padi Ribai nitihka rurun dalam grafik di baruh.



2. Tembuka kar runding di baruh.



3. Gaga ayat ari jaku nama turu dalam latih 2.
4. Isi endur puang di baruh ngena jaku nama turu ti engkeman.

jaku pengawa transitif, segi empat sama, ujan asid, buai batu, ati hari

- a. Iya ngasuh bala nemiak ngaga ayat ngena leka ./. .
- b. Jaku Sugie enda ulih dikearpka laban iya ngembuan ./. .
- c. Pengajar Lidom ngasuh nemiak iya nerangka konsep ./. ngena chara beraban.
- d. Di menua ti ngembuan mayuh kilang enggau industri berat suah nyadi fenomena ./. .
- e. Sekumbang ke udah diau di menua orang iya ./. lalu enda kala ngirum berita ke menua.



Jaku Nama Turu

Tibang Penemu

Jaku nama turu dipenyadi ari proses berimbaika dua tauka lebih leka jaku ti lalu meri reti ke baru. Jaku nama turu tau dibagi ngagai empat bansa:

- i. Jaku Nama Turu Meali-ali
- ii. Jaku Nama Turu Gelar Orang
- iii. Jaku Nama Turu Penemu
- iv. Jaku Nama Turu Besilup



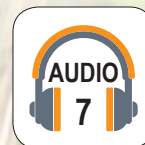

Dingaka timang di baruh.

Timang Muji Padi

Udah simun mutun di damun,
Udah nya baru engkelili **rumbau** nyadi,
Udah Sempulang Gana nurun ke padi pun,
Nya baru iya ngerintai deka muji,
Padi padi penama padi.

Tumu pagi sunyi turun ambun,
Dulu diturun Padi Sugun-ugun,
Tuai benih buntih padi pun,
Tumbuh bumbun bealun-alun,
Nian-nian tisi **penian**.

Udah nya lalu diembing,
Puting Padi Sangking,
Beiring-iring belayan neman manah diperening,
Tangkai bekerundai lebat tebeliling,
Baka langgu pending,
Nensam-nensam tetungging nensam.

Ada berintai-rintai Padi Temperai,
Tumbuh di munggu belakang **tatai**,
Daun betipan manah bedejai,
Tangkai panjai merundai,
Baka langgai bayan-bayan burung bayan.

Ada betipan Padi Menalam,
Tumbuh di **enchapah** tanah emperan,
Pun nyau bumbun daun betipan,
Nadai peda **tegalan**,
Tangkai merundai,
Anyam-anyam baka ke dianyam.

Peda Padi Sepu Banjar nyau juar-juar,
Baka kapal Tuan Raja,
Tangkai lebat becherira,
Baka gaya sian-sian bungai meresian.

Ada letap-letap Padi Merejat,
Tumbuh di tanah lengkap,
Belayan betipan baka ke ditempap,
Tangkai merundai bebuah lebat,
Baka gupung buah lensat bekechuat,
Dan-dan niti dan.

Ada becherira Padi Rara,
Bulu nyeregu duri bekechemba,
Ngelala nanga Telaga Sadung,
Mujuk ati sapa ringat,
Tanam di saka kaki uma,
Ngembuan kuasa nyangga orang,
Tepang-tepang tau tepang.

(Ditengkebang: *Helen Manjan*, 2019)



Aktiviti



QR CODE

1. Sadaka timang ngena intonasyen ti engkeman.
2. Bepelasarka teks, pilih leka jaku tugas lalu tembuka kar runding di baruh.

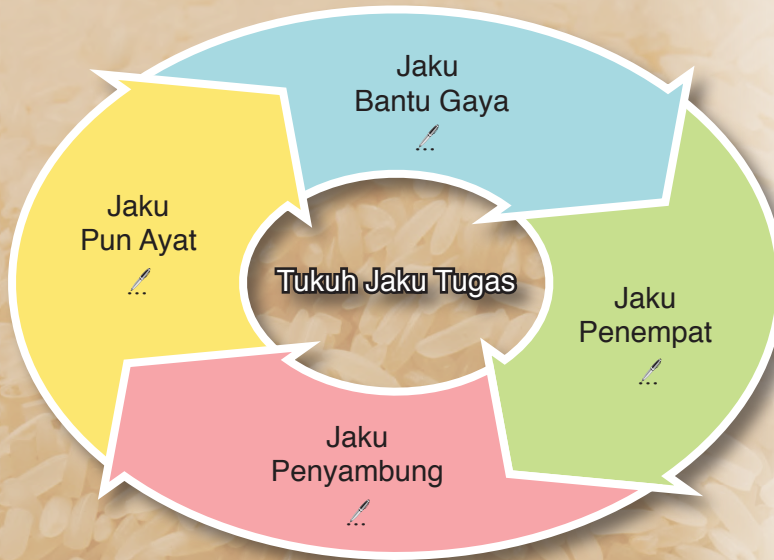

UNIT 4

Tema 2

3. Pejuraika reti leka jaku ti bechelak biru bepelasarka teks.
 - a. tatai
 - b. penian
 - c. tegalan
 - d. rumbau
 - e. enchapah
4. Bepelasarka teks, cheritaka pasal siti bansa padi ke bisi disebut dalam timang.



Jaku Tugas

Tibang Penemu

Jaku tugas nya raban jaku ti semina bisi reti enti dikena dalam rambai jaku, klausa enggau ayat. Jaku tugas enda ulih meri reti menyana enti dikena kediri. Jaku tugas semina beguna nyadika sanding jaku nama, jaku pengawa enggau jaku adjektif.



5. Sebut ajar manah ti bisi dalam teks.
6. Tengkebang siti genteran timang pasal pengawa bumai.



Latih

1. Tembuka grafik di baruh.

a.

Teknologi bumai

Penguntung

teknologi meri baja

asil umai betambah

b. Gaga ayat ari jaku tugas di baruh.

Jaku Tugas	Ayat
i. lalu	...
ii. deka	...
iii. patut	...
iv. tauka	...
v. laban	...
vi. sereta	...
vii. enggau	...



Seridi

Tipakka penerang enggau reti iya.

Penerang	Reti
Leka padi ke nadai isi.	Padi Sangking
Siti bansa tauka nama padi.	ampa
Padi ke bechampur enggau berau.	tibang
Padi ti rangkai sereta udah ditampi.	benih
Sarang dikena nyimpan padi di sadau.	antah
Padi ke udah dibuntih ti ditaga deka ditanam maya nugal.	kerang padi

UNIT 4

Tema 2



Pengaya

Gaga ayat ngena jaku penyambung tunggal di baruh.

Jaku Penyambung Tunggal	Ayat
a. ti	lya meli kerita ti bechura mirah nya.
b. enti	/...
c. tang	/...
d. maya	/...
e. lebu	/...
f. semadi	/...
g. dataika	/...
h. takarka	/...
i. sampaika	/...
j. nyentukka	/...



Tisih

1. Isi endur puang ngena leka jaku di baruh.



- Mendu enggau Lema ke pasar / meli bup.
- Meringai / tuai tang mega mayuh penemu.
- Bala soldadu nya agi majakka pejalai / sida lelak.
- Iya pedis kaki / iya enda enggau orang bemain bol.
- Hari ujan sangat bendar / iya majak ngetau ba umai.
- / sida bejalai baru nuju tuchung Bukit Munggu Perawan.
- Iya enda semina bejaku aja / sama enggau ngereja pengawa.
- “/ kita enda tau enda ransing ati maya besekula,” ku Pengajar Unsie ngajar bala nemiak.

2. Gaya ayat tanya ngena jaku tanya di baruh.

Jaku Tanya	Ayat Tanya
a. berapa	Berapa rega buah rian ke dijual nuan kemari?
b. dini	/
c. kati	/
d. lapa	/
e. sapa	/
f. ari ni	/
g. baka ni	/

3. Tulis karang pasal chara nambahka asil umai.

Unit

5

RENUNG

Tali wa ti dikena tauka endur lemambang berua maya berenung.



Renung Adat

**Bekaul enggau pengarap baka renung namaka tuah,
renung sakit enggau renung melah pinang.**

Renung Semain

**Dikena merindang sereta nyeritaka pasal ulah,
perangai enggau pengawa sida ke bujang dara.**

Renung tu siti leka main Iban ke patut ditanka.

**Kala ninga tauka meda orang berenung kita?
Berapa bansa renung ke ditemu kita?**





Dingaka renung tu.

Renung Semain (Genteran Jadi Melaki Bini)

O... Aii...,
Nyau lama udah dia Bujang Randa,
Seduai Dara Nganta jaku mayuh berambai,
Dinga tak rauk-rauk kukuk jaguk Manuk Tawai,
Empeliau pan nyau ngua ngandau,
Bejengkau di randau kubal tembawai,
“Pulai aku unggal, pulai!”

Aii...,
“Kati ku aku dih ambai?”
Nama tua tak udah abis semaya danji begulai,
Abis jaku enggau sida indai,
Aku ngelama tu tak nadai nemu orang,
Bisi ngundang, bujang bukai,
Nadai lebih ari nuan enggau keran,
Dulu nyagam aku di ratan bungai rangkai,
Nuan ga tak dulu nyerara aku,
Ari sida Mengua dikumbai indai.”

Aii...,
“Enti munyi nya jadi mih jenti tua ambai,
Enti gumi nuan diasuh indai seduai apai
nuan nguai.”

Aii...,
“**Aku tu, enti baka duku endang mindah sentagai,**
Enti baka chapak endang mindah ringkai,
Enti belaki endang diasuh indai nguai ke orang,
Laban lumbi aku bisi menyadi tang apin besai.”

Aii...,
Lalu besikap Dara Nelap,
Kai nyau deka angkat enggau pulai,
Udah tembu besikap lalu disuaka Dara Nganta,
Ngagai Bujang Randa ma enggi iya,
Endang udah naga peti Bumbai,

Lalu dibinching Bujang Kering,
Dibai pansut ke ruai,
Lalu titi sentali rumah panjai,
Lalu turun tangga tukun,
Numpu di pun nangka lamun,
Tata sebun ambun lemai.

Aii...,
Lalu datai di menalan entap nyapan,
Tutuk telian ujan betandai,
Malik ke kiba meda suka sabang enseluai,
Lalu nengah panti landi tepian sungai,
Lalu datai di ai alai mandi,
Muai daki ngunsut kerigai.

Aii...,
Lalu maju seduai Aya Gayu,
Ngeruntu tegar bejalai,
Nyau lama udah nengah batang arung jalai,
Lalu datai di jerami taun siti,
Agi bedau sempeli padi nubai,
Lalu datai di menua sida Laba Aya Gelai,
Dinga dauh gagah rumah panjai,
Dinga rauk-rauk kukuk Manuk Tawai,
Lalu datai ba menalan entap nyapan,
Tutuk telian ujan betandai,
Lalu tiki gerigi gigi tanggai,
Titi sentali arung ruai.

Aii...,
Datai ba ruai sida Jenawang Bujang Besai,
Siku tama ke bilik siku duduk di ruai,
Lalu datai Dara Bajik di bilik,
Meda ibu iya baru angkat berapi pagi,
Nanggarka pendu periuk berunai,
“Lalu endu lalu!”

Lalu duduk Ibu Jayuk di lingkung lambar tikai,
Lalu betunga enggau sida mentua pangkat indai,
Bejaku mih seduai betiu nyampau dirambai,
“Nama main dih endu wai,
Sekalika nuan tu datai nemuai?”

Aii...,
“Ukai aku tu nemuai ibu,
Aku tu mega enggau Lumau Aya Gelai,
Laban danji enggi kami dua,
Udah mati jaku beambai,
Laban jaku enggi kami dua kai ngaku,
Enda tau enda jadi sama begulai.”

Aii... O...,
Tak lalu ketawa indai Bujang Randa,
Nelengaka rasa dabung jarai,
Lalu gaga di dada tangkai kamai.

Aii... O...,
“Au, endu, menantu aku Dara Pandai,
Endang dikerinduka pengawa,
Kai digaga ati seduai,
Nuan ga endang deka,
Dipinta kami duai aya kaban apai,
Endang deka diambi kami dua ke menantu,
Kai besetuju sama enggau begulai,
Laban nuan tu tau kai menantu aku,
Manah pengawa betul pegai,
Manah ati siru enggau temuai,
Enti nuan apin datai endu wai,
Endang deka diambi kami,
Enggau bala besai,
Kai bejalai mai bebendai,
Sama enggau peramai raban gendang,
O... Aii... kasih sayau la dih wai.



**Tibang
Penemu**

Jaku Nama Tunggal

Jaku nama tunggal tu jaku nama ti semina dipenyadi ari seleka jaku.
Chunto: Tikai

(Dibali ari: *Renong Semain*, Bidin Anak Sanggu, 1966, Borneo Literature Bureau)



Aktiviti

1. Sadaka leka main renung nya nitihka intonasyen sereta aksyen ke engkeman.
2. Padahka batang pekara ke deka dikenataika dalam renung nya tadi.
3. Terangka reti rambai jaku “aku tu, enti baka duku endang mindah sentagai, enti baka chapak endang mindah ringkai.”
4. Tembuka grafik di baruh.

Jaku Pengawa Tumbuh	Urat Jaku	Jaku Pengawa Tumbuh	Urat Jaku
berapi	api	betandai	...
betunga	...	diambi	...
ngundang	...	bejalai	...

5. Terangka reti leka jaku belalauka teks.

Leka Jaku	Reti
arung	...
nelap	...
jerami	...
ngandau	...
betandai	...
ngundang	...

6. Tembuka kar runding di baruh.

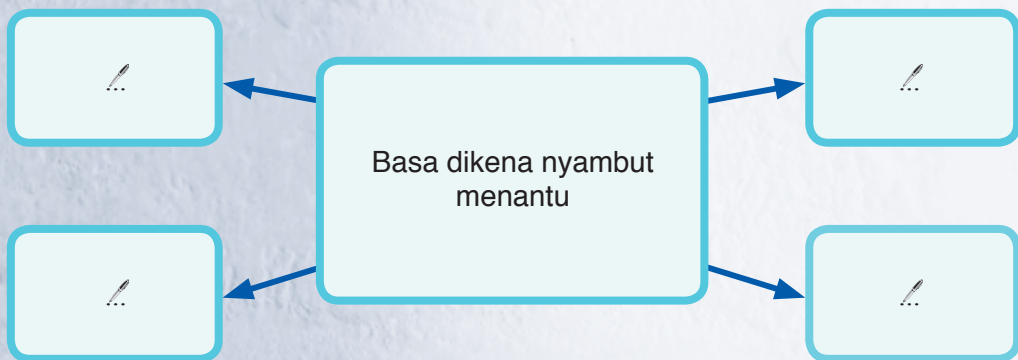



Latih

1. Padahka pementas bini Jenawang Bujang Besai belalauka renung nya tadi.
2. Padahka sekeda endur ke dipansa Bujang Randa enggau Dara Nganta lebu pulai ke rumah.
3. Cheritaka pengawa indai Bujang Randa lebu menantu iya tama ke bilik sida.
4. Nama kebuah indai Bujang Randa rindu amat ke menantu iya?

“ukai aku tu nemuai ibu”

5. Nama kebuah Dara Nganta mansutka jaku baka di atas ngagai indai Bujang Randa?
6. Rintaika jaku nama tunggal lalu gaga ayat ngena leka jaku nya.

Leka Jaku	Ayat
Tikai	Indai iya benung nganchau tikai lampit ba ruai.
...	...
...	...
...	...
...	...
...	...
...	...
...	...

7. Tembuka kar runding di baruh.

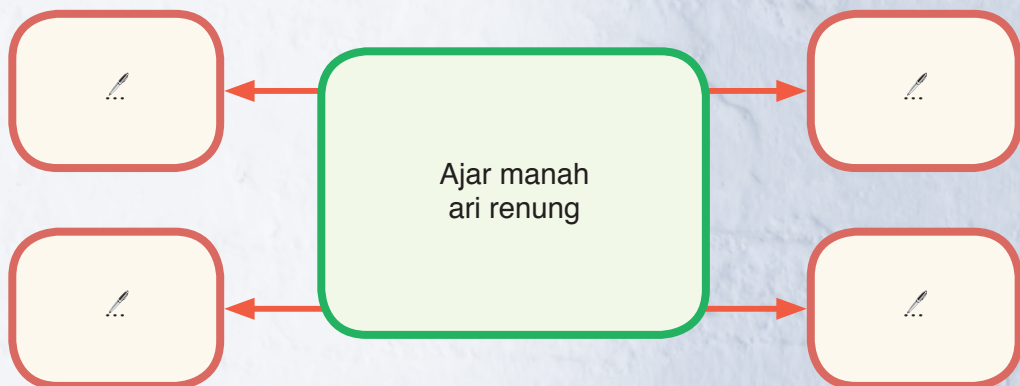



Bacha teks licha tu.

Selamat pagi nuju iya ti dipebasaka Pengajar Sandin, Prinsipal SMK Munggu Perawan, Pengajar Helen, Sapit Prinsipal, bala pengajar, bala apai indai nemiak sereta nemiak. Meri tabi basa semua. Aku dikangauka prinsipal sekula tu ngenataika licha pasal chara ngetanka leka main asal bansa Iban beserimbai enggau Minggu Budaya Iban SMK Munggu Perawan ke taun tu.

Aku endang rindu bendar ke pekara ti bekaul enggau leka main. Nya kebuah, aku enda sammu datai kitu. Mayuh leka main asal ke bisi dikembuan bansa Iban. Ambika chunto renung, pantun, sugi, sabak, biau, ramban, dungai, jawang, pengap tauka timang enggau ke bukai. Taja pia, penampak leka main asal Iban majak kurang. Leka main asal bansa Iban nyau enda dikerinduka. Nama kebuah pekara tu nyadi? Uji kitai beratika, ketebal agi gaya pengidup jeman diatu lebih ngagai pengangkun ke chara enggau budaya moden. Ambika banding, chara beperindang. Tebalan bendar kitai meda mensia mayuh rindu bendar ngagai pemerindang moden ti bepuncha ari kereban tauka aplikasyen moden baka telefon pintar, gajet enggau kereban elektronik ke bukai. Jarang bendar kitai tetemuka orang Iban diatu nebah tauka masang leka main ngena pemain *Digital Versatile Disc (DVD)*. Sida rindu agi ninga lagu moden. Pia mega, enti bekenaka telefon pintar ketebal agi sida rindu ati ninga lagu, meda cherita enggau berandau nengah media sosial. Nya kebuah, sebedau leka main asal bansa Iban majak lelang majak midang, pengawa dikena ngetanka iya patut dipejalaika. Enti enda kitai, sapa? Enti enda diatu, kemaya?

Bala pengajar, apai indai enggau nemiak,

Keterubah, sekula patut nyadi pugu endur ngajar sereta ngerembaika leka main asal Iban. Sekeda ari chara ke tau dipejalaika di sekula iya nya ngatur kelas ngajar leka main enggau pekit nyadaka tauka nganaka leka main. Pekara tu patut nyadi ungkup perati Kelab Jaku Iban ba siti-siti sekula. Kelab Jaku Iban mesti proaktif dalam mina semua pengawa ngajar enggau belajarka leka main asal. Keterubah, Kelab Jaku Iban patut ngiga individu tebangkar tauka lemambang ke ulih dituduhka nyadi pengajar leka main asal. Mayuh bendar lemambang ke endang udah pegari nama diau segenturung enggau kitai ditu. Bala lemambang tu sama tau dikangau magang nyadi pengajar leka main. Nangkanka nya, sepengudah pengawa ngajar enggau belajar tembu, pekit nyadaka tauka nganaka leka main tau diatur. Pekara tu beguna dikena ngentapka penemu nemiak senentang leka main ke udah dipelajar. Kelimpah ari nya, tuju ngatur pekit tu mega dikena meransang pengeransing enggau pengangkun nemiak rebak baru ke leka main asal bansa diri. Nambahka nya, kelas belajarka leka main enggau pekit nyadaka tauka nganaka leka main patut digaga ninting taun.

Apai indai patut nyadi chunto ke bala anak angkunka leka main asal. Ambika banding, meransang bala anak **rindu** ninga tauka meda bantai leka main asal ngena mayuh macham media. Kitai mega tau nguluka bala anak nyadaka tauka nganaka leka main lebu di **rumah**. Kitai enda patut nangi sereta belampung ati ngasuh bala anak ngemeranka pengerindu ke leka main asal. Diatu kitai patut berubah lalu angkunka leka main.

Kita ke nemiak mesti ingat sereta betatika pekara tu laban nadai orang bukai agi dikearpka niti nali sereta nampung nyambung pengawa kami ke tuai ba hal ngintu, ngadu enggau ngetanka leka main asal bansa Iban. Kita mih ti dikearpka ngintu, ngemata sereta nyaga adat enggau budaya bansa. Keterubah, ulah kita mesti berubah. Dalam runding kita mesti ngembuan set pikir ke angkunka identiti enggau budaya bansa diri. Kita patut nitihka jalai sida ke tuai sereta nunda pengawa sida ke lama udah meras daya beabis kira ngetanka leka main enggau budaya bansa. Kita patut nguna pengelebi teknologi moden diatu maya mansik, belajar, nyimpan sereta ngerembaika leka main asal bansa. “Begau nitihka terantang, berayah nitihka gendang”.

Nambahka nya, mensia mayuh enggau Gerempung Ukai Perintah tauka *Non Government Organization* (NGO) mega beempu tanggung pengawa ngetanka main asal bansa. NGO enggau gerempung kelebih agi ke bekaul enggau budaya bansa Dayak mesti nyadi penyanding ngagai aktiviti ngetan sereta ngerembaika leka main bansa. Ambika chunto, ngatur bengkel, jurai enggau simposium pasal leka main asal bansa. Nengah program tauka pengawa nya, aktiviti ke patut dikemeratka iya nya tuju ngetan, chara tauka jalai ngetan sereta penerang pasal pemesai reti leka main asal dalam sosiobudaya bansa Iban. Nambahka nya, mensia mayuh enggau NGO mega patut bisi inisiatif bukai dikena ngerembaika leka main bansa Iban. Sida tau meri geran ngagai orang tauka gerempung ti bejalaika aktiviti ke bekaul enggau pengawa ngetanka budaya. Sukung ke tegap ari individu tauka NGO deka ngenataika empas ke positif ngagai pengawa ngetanka leka main asal Iban.

Bala pengajar, apai indai enggau nemiak ti dipebasa,

Pekara ti deka disebut tu agi bisi bendar tang jam tu nyau serekat. Dikena aku nyimpul penemu, pengawa ngetan enggau ngintu leka main Iban ukai semina dilempaika ngagai siku-siku individu tauka sesebengkah institusyen enggau gerempung tang patut nyadi tanggung pengawa semua raban enggau mensia mayuh. Langgur enggau **atur** pengawa ke sistematik sereta praktikal patut dipejalaika awakka ulih ngenataika asil ti dikearpka. Enti bisi pengelebi kitai sama besaup nyeleti. Enti bisi penusah kitai sama ngesah. Kitai sama anang mantul ngapa ngetan sereta ngangkatka main asal bansa kitai. Kitai patut ingatka jaku tuai dikelala buah ari langgu, dikelala bansa ari jaku. Terima kasih.

Chunto jaku tunggal dalam teks:

Jaku Adjektif Tunggal

- **rindu**

Jaku Pengawa Tunggal

- **atur**

Jaku Nama Tunggal

- **rumah**



Tibang Penemu

Jaku Tunggal

Jaku tunggal nya tujuk jaku ti datai ari urat jaku lalu nadai nerima penambah tauka sukung ari urat jaku bukai.



Aktiviti

1. Padahka batang pekara dalam teks licha nya.
2. Padahka chara bukai dikena ngetanka leka main asal kelimpah ari dalam teks.
3. Rintaika guna leka main asal dalam pengidup bansa lban.
4. Ba runding nuan, nama kebuah kitai patut ngetanka leka main asal kitai?
5. Tembuka pitak di baruh.

Leka main beperindang	Leka main invokasyen
pantun	pengap
...	...
...	...
...	...
...	...

6. Tembuka kar runding di baruh.

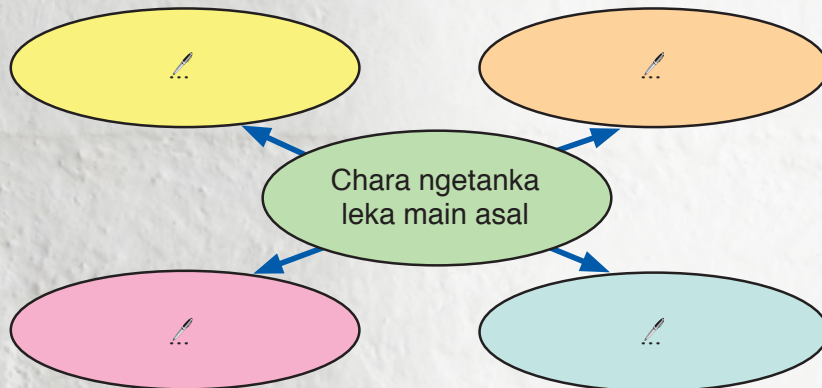

7. Terangka kebuah pekit nyadaka leka main lban patut diatur.
8. Tembuka kar runding di baruh tu.

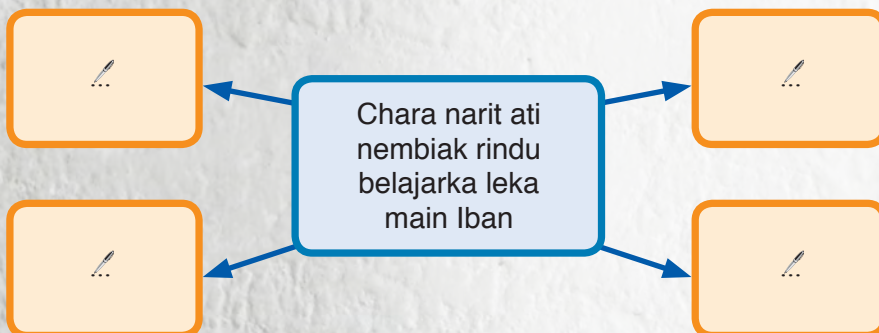

9. Pejuraika siti leka main asal lban ti ulih dikena beperindang.



Latih

1. Tembuka grafik di baruh.

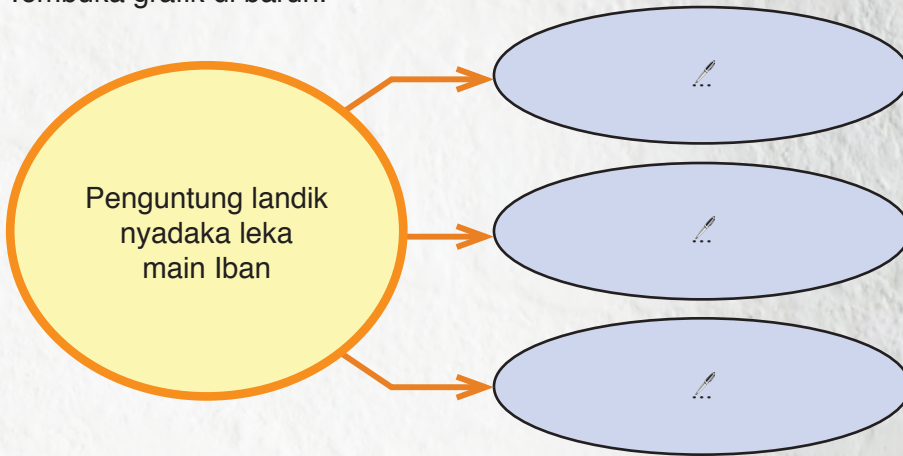

2. Rintaika jaku tunggal ti bisi dalam teks licha nitihka raban iya.

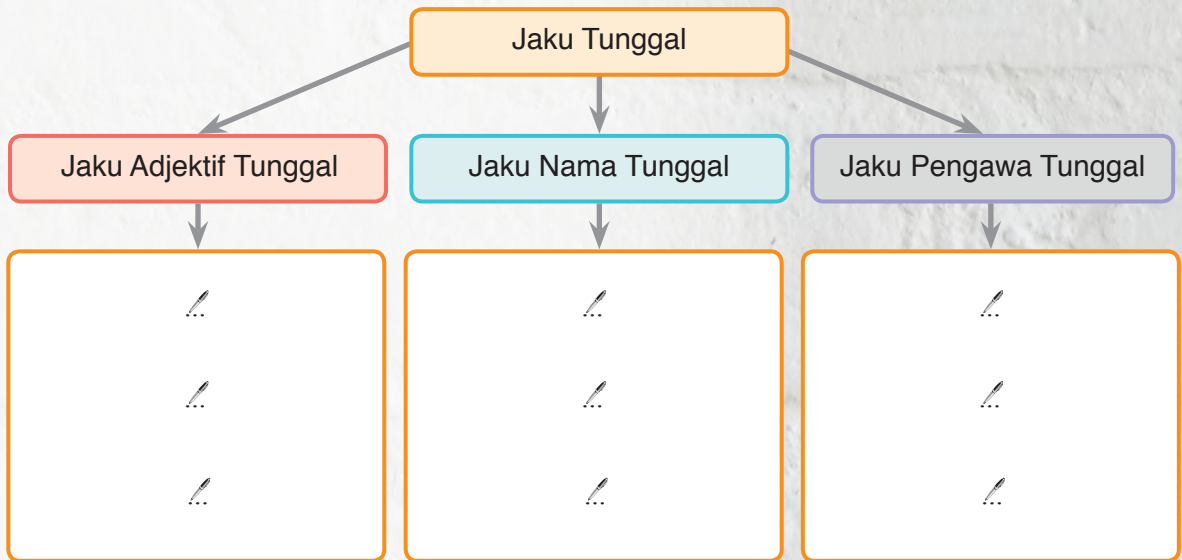

3. Kelab Jaku Iban SMK Munggu Perawan deka ngatur pekit beramban. Gaga siti keretas sadang.

Langkar Keretas Sadang Pekit Beramban

- Haribulan
- Tuju
- Orang ke enggau (nembiak tauka pengajar)
- Kos



Bacha teks di baruh.

Pengawa Lemambang

Dalam raban bansa Iban lemambang nya individu tebangkar ba sesebengkah leka main. Ambika chunto, lemambang renung, lemambang pantun, lemambang dungai, lemambang jawang, lemambang pengap enggau mayuh agi. Kelimpah ari ke nemu nyada, sida mega chukup apal ke leka main bidang diri sereta mega ulih nengkebang leka main nya. Ukai semina nya aja, lemambang mega tebalan alai mensia mayuh nukuka pekara ti bekaul enggau adat sereta atur ngereja pengawa rama, penti pemali enggau pengawa beburung. Nya kebuah, lemambang beempu tanggung pengawa ke besai dalam budaya raban bansa Iban.

Lemambang ngeraika orang sakit. Lemambang ke spesifik ba leka main invokasyen baka biau, renung sakit, sugi sakit, sabak, timang, pengap enggau ke bukai endang dianggap mensia ke semak enggau Petara. Kebuah pia, nengah leka main ke dikanaka tauka disadaka sida ulih bekomunikasyen enggau Petara. Nitihka pengarap asal raban bansa Iban, lebu nganaka tauka nyadaka leka main, lemambang ulih ngenataika peminta ngagai Petara. Sekeda peminta ke selalu dikenataika lemambang iya nya ngeraika penyakit, nabarka mimpi, muai sial, minta penyenang enggau mayuh agi. Semina lemambang aja nemu pekara tu laban sida endang ngembuan turai, kala nuntut dalam tarak enggau atam ba bidang diri empu.

Pia mega, lemambang seruran nyadika chuan sereta lalau ba pengawa berumah. Lemambang nemu semua pekara ti bekaul enggau atur sereta penti pemali pengawa nirika rumah panjai sereta nguan rumah panjai. Ambika chunto, lebu nganjung **tambak burung** ngagai tanah ke ditaga alai berumah, lemambang deka nguluka sida serumah ngiga **nendak kanan dua** enggau **nendak kiba siku**. Pengawa tu mesti sebedau sida neruska ngagai pengawa **ngerembang**. Tiga bulan udah ngerembang, ramu mesti nuntung ba endur ke deka alai berumah. Mayuh agi rurun atur enggau penti pemali bukai ke patut diteladan nyentuk ke rumah tembu. Nangkanka nya, lemambang mega atam bendar ke penti pemali ti patut dititihka mensia ti nguan rumah panjai. Nya kebuah, enti bisi pekara baka pengawa rabat, sakit enggau ulah changka ke nyadi ba rumah panjai, lemambang deka nyadi orang keterubah endur tuai enggau nemiak redak betanya. Nya baru adat ngintu enggau tunggu deka diletak tauka dipejalaika.

Nangkanka nya, lemambang mega individu ke tebangkar senentang atur enggau penti pemali bumai betaun. Ambika chunto, lemambang suah alai betuku sebedau mensia mayuh ba rumah panjai belabuhka pengawa bumai. Kitai sama bela nemu pengawa bumai tu siti ari daya idup raban bansa Iban ari menya. Nya kebuah, lemambang deka nangkan sida pasal atur enggau chara ke patut dititihka sebedau, maya enggau pengudah bumai. Ambika chunto, bulan labuh panggul, bulan nasau enggau rurun bulan bukai patut ditemu sereta dititihka. Pekara tu chukup beguna laban enti salah pengengkah sereta silap chara tau nyadi ketegal padi enda nyadi lalu ngujungka lapar pungkang.

Ukai semina nya aja, lemambang mega nyadi pemerindang dalam raban bansa Iban agi menya. Pekara tu endang amat laban mayuh bendar leka main asal pemerindang dalam raban bansa Iban. Ambika chunto, renung semain, sugi semain, ramban, pantun, dungai, jawang enggau mayuh agi. Lemambang deka nyadaka leka main tu ngena chara ke chukup ngerinduka ati. Nya kebuah lemambang mesti bepenteba ulih merindang, ngembuan sada nyawa ke manah, patah sebut ke terang enggau nemu nyaga pemanah kelis selangkuh tubuh diri. Ukai semina nya aja, sida mega mesti landik nengkebang leka main bepelasarka faktor pemanah leka jaku, audiens enggau situasyen pengawa tauka pengerami.

Nya kebuah enti diperatika ari semua sukut, lemambang ngembuan tanggung pengawa ke chukup besai ngagai budaya enggau daya idup raban bansa Iban. Sekeda ari pekara tu agi relevan sereta ulih diserap ngagai chara enggau gaya idup moden. Nya alai, nadai kebuah kitai enda ngetanka pengawa lemambang tu dalam raban bansa Iban.



Aktiviti

1. Nama kebuah lemambang tau disebut individu ke tebangkar ba sesebengkah leka main?
2. Baka ni chara lemambang ulih bekomunikasyen enggau Petara?
3. Ngena jaku nuan empu, beri penerang pasal leka main invokasyen.
4. Terangka pekara di baruh nitihka konteks budaya bansa Iban.
 - a. Ngerembang
 - b. Tambak burung
 - c. Nendak kanan dua
 - d. Nendak kiba siku
5. Padahka sekeda peminta ke suah dikenataika lemambang ngagai Petara.
6. Gaga ayat ari leka jaku di baruh.

Leka Jaku	Ayat
turai	/..
tarak	/..
rabat	/..
nasau	/..
tunggu	/..
nuntung	/..
changka	/..



7. Tembuka kar runding di baruh.

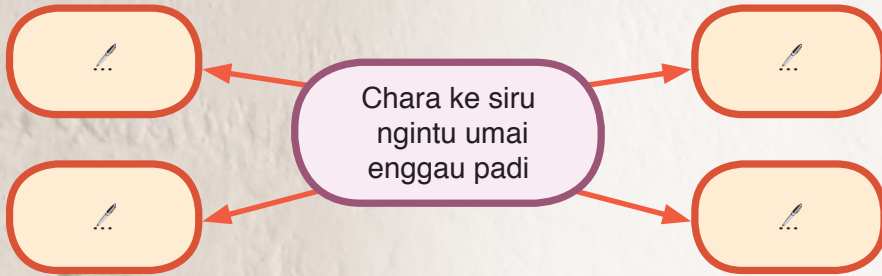

Latih

1. Gaga ayat ngena jaku turu di baruh.

Jaku Turu	Ayat
patah sebut	...
sada nyawa	...
penti pemali	...
bumai betaun	...
nembiak redak	...
tambak burung	...
lapar pungkang	...

2. Nama kebuah lemambang tu dianggap orang ke semak enggau Petara?
3. Relevan tauka enda lemambang ba jeman moden? Beri kebuah.
4. Nama kebuah tanggung pengawa lemambang chukup besai ba pengawa bumai?
5. Tembuka kar runding di baruh.

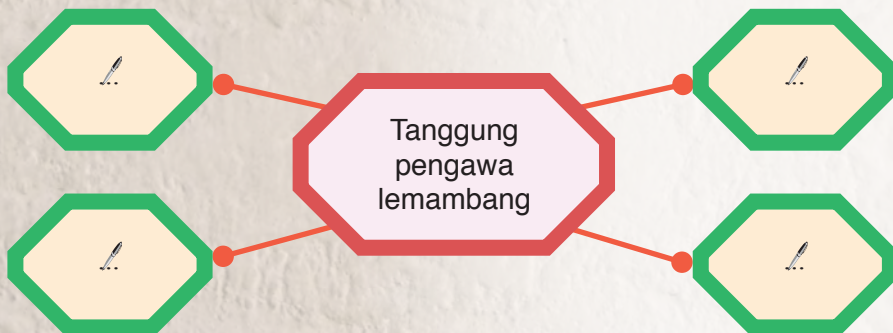

6. Tulis karang pasal siti pengerami gawai.





Seridi

Isi endur puang ngena jaku pengawa tunggal, jaku adjektif tunggal enggau jaku nama tunggal di baruh.

rumah, pulai, rindu, rapas, tungkat, perau, diau

- Nyawa lemambang ke berenung nya nyau $\frac{\text{...}}{\text{...}}$ didinga.
- Bala raban lemambang sama ngentakka $\frac{\text{...}}{\text{...}}$ lebu mengap.
- Bala nemiak nya $\frac{\text{...}}{\text{...}}$ bendar ninga orang ke beramban ba ruai.
- Sida serumah bela berintai ba tengah laman lebu ngaluka pengabang niki ke $\frac{\text{...}}{\text{...}}$.
- Lebu ke ngereja pengawa bumai, kitai menya suah begunaka $\frac{\text{...}}{\text{...}}$ lebu nurun ke umai.
- Sepengudah ngampun, bala nemiak redak diasuh $\frac{\text{...}}{\text{...}}$ di rumah aja dalam kandang tiga hari.
- Kami serumah ke bekereja ba nengeri $\frac{\text{...}}{\text{...}}$ magang maya pengerami Gawai Mangkung Tiang.



Pengaya

Beri penambah ke urat jaku di baruh ngambika nyadi jaku nama tumbuh lalu gaga ayat.

Leka Jaku	Jaku Nama Tumbuh	Ayat
sapu	penyapu	Penyapu nya udah disimpan iya ba belakang pintu.
ajar	$\frac{\text{...}}{\text{...}}$	$\frac{\text{...}}{\text{...}}$
jaku	$\frac{\text{...}}{\text{...}}$	$\frac{\text{...}}{\text{...}}$
temu	$\frac{\text{...}}{\text{...}}$	$\frac{\text{...}}{\text{...}}$
gerai	$\frac{\text{...}}{\text{...}}$	$\frac{\text{...}}{\text{...}}$
dinga	$\frac{\text{...}}{\text{...}}$	$\frac{\text{...}}{\text{...}}$
bacha	$\frac{\text{...}}{\text{...}}$	$\frac{\text{...}}{\text{...}}$



Tisih

- Tengkebang segenteran renung dikena muji pemanah rampa sekula kita.
- Kelab Jaku Iban sekula nuan deka ngatur pekit berenung. Gaga siti jaku gerah pasal pengawa nya. Jaku gerah nuan mesti bisi ngundan pekara baka pengatur pekit, tuju pekit, palan bepekit, haribulan, jam, atur pekit enggau tema renung.
- Bandingka ngena kar gelembung gandin tanggung pengawa lemambang enggau doktor ngubat orang ti sakit.

Unit
6

BASA NGELALUKA TEMUAI



Ngajat ngelaluka pengabang



Ngelaluka penatai temuai

Dalam adat bansa Iban, penatai temuai ke rumah panjai dilalu sereta diintu enggau chukup basa. Nemu nuan adat masa temuai?



Betabuh ngelaluka temuai



Aram Mending enggau Bejaku

Perati lalu kerandauka penerang di baruh.

Adat Basa

Adat basa ngagai temuai ulih dipandangka ngena mayuh macham chara.

UNIT 6

Tema 3



Ngambat temuai



Mela temuai

Basa enggau adat endang dikemeranka kitai kenyou ari kelia. Bala anak diajar bebasaka orang kelebih agi diri serumah tauka ngagai temuai ti bisi datai ke rumah. Bebasanya ukai semina dipandangka nengah jaku ti siru tang mega gaya sereta ulah ti manah enggau orang bukai.



Aktiviti

1. Kelimpah ari pengawa dalam gambar nya tadi, padahka chara bukai kitai masa temuai.
2. Beri penemu nuan senentang pekara di baruh.
 - a. Maya temuai datai, sida endang patut dibela enggau naka penyiru.
 - b. Kitai patut bejaku siru sereta nyaga ulah.
 - c. Kitai enda tau changka lebuch bejaku enggaika orang ti ninga nyima ati.
3. Rintaika jaku pengawa tumbuh ti bekait enggau adat sereta basa kitai enggau temuai.

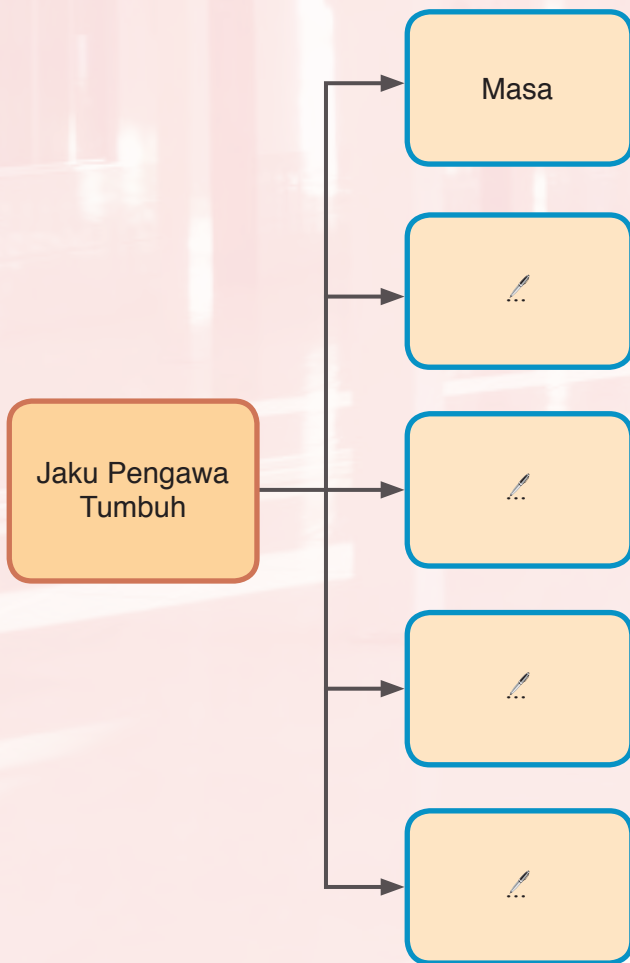

Tibang Penemu

Jaku Pengawa Tumbuh

- Jaku pengawa tumbuh nyadi ari proses meri penambah ngagai urat jaku ti ukai semina ari raban jaku pengawa tang tau mega berasal ari raban jaku nama tauka jaku adjektif.
- Sekeda ari penambah ti nukar kelas jaku ngagai jaku pengawa iya nya baka: b-, be-, bel, ber, bete-, di-, dike-, dipe-, m-, enggau ti bukai.

4. Gaga ayat ari leka jaku ti udah dirintaika nuan dalam aktiviti 3.
5. Tulis karang belalauka gambar ngelaluka temuai enggau mela temuai nya.





Latih

1. Tembuka kar di baruh.



2. Rintaika rambai jaku nama enggau rambai jaku adjektif ti bekaul enggau adat sereta basa kitai enggau temuai.

Rambai Jaku Nama	Rambai Jaku Adjektif
rumah panjai	mentas amat



Timbang Penemu

Rambai Jaku Nama

Rambai jaku nama (RJN) tau dipenyadi ari seleka jaku nama tauka lebih. Enti iya digaga ari dua tauka lebih leka jaku, rambai jaku nama ngundan elemen pugu enggau penerang.

Chunto: orang Iban, anak indu

Rambai Jaku Adjektif

Rambai jaku adjektif (RJA) bepunka leka jaku adjektif. RJA tau digaga ari seleka jaku tauka lebih. Pekara ti dipejuraika nya pasal guna rambai jaku adjektif ti nyadi penerang sereta elemen penerang dalam predikat.

Chunto: terang bendar, landik bejaku

3. Gaga ayat sebut bepelasarka rambai jaku ba latih 2.





Bacha teks di baruh.

Adat Basa enggau Temuai

Bansa Iban balat tebilang ketegal ti beradat enggau bebas. Sida udu megai adat basa laban nya endang udah tebalan ba sida. Bansa Iban bebasaka semua orang enda ngira tuai tauka biak, diri sebilik tauka orang bukai ke datai nemuai ngagai sida. Sida siru bejaku lalu bebendar nyaga ulah diri. Bala nemiak endang udah dilalau pasal pengelikon enggau pemanah ulah. Pengawa ti baka tu endang terang bendar diayanka ngena rambai jaku “bejalai betungkatka adat, tindak bepanggalka pengingat”.

Adat enggau basa nyadika lalau pendiau bansa Iban. Baka nya mega penyiru ngagai temuai. Di rumah panjai, bala tuai ke ngempung perabung endang betungkatka adat enggau sempekat ke dipegai sereta dikeingatkan. Enti temuai bisi mansa pengkalan tauka kaki tangga, temuai nya endang dilaluka niki ke rumah. Uдах temuai niki, orang ke empu rumah nya enda tegenung ngapa tang bela ngelaluka iya duduk. Orang ke empu ruai pan lalu kemaya nya nganchau tikai ke manah agi endur temuai iya duduk. Baku sarang pinang mega disediaka lalu disurung ngagai iya. Pengawa ngenahka temuai pinang nya endang tabi basa bansa Iban ngagai orang ke duduk ba ruai tauka bilik sida. Kelimpah ari nya, enti temuai datai udah tengah hari, orang ke alai iya datai nya enda tau enda nanyaka pengudah iya bebela. Enti sema iya bedau mela diri, orang ke indu endang patut awas lalu berapi ke iya. Pia mega, enti temuai niki udah baruh hari, endang adat iya lalu ditanka bemalam enggaika iya tusah merau tauka bedarat ngelaban petang.

Menya, enti nitihka ajar orang tuai, temuai ke biak patut duduk ngalih ruai. Reti nya iya patut nyandih ba tiang, mua iya nunga ke pantar lalu berandau enggau orang ke datai ngulu. Kebuah pia, awakka iya ulih ngelalaika mua enggau ati diri ari sida ke dara enti sida bisi bejalai niti tempuan. Nyema temuai nya besai tuai, endang adat iya diasuh orang ke empu ruai nya duduk ngalih ari pantar nunga ke ruai lalu iya deka digulu orang. Nambahka nya, enti temuai ke biak bemalam lebu nemuai, baru iya tau berandau enggau orang ti empu rumah. Enti orang ti ngulu iya semina naka bungah enggau iya, jaku bungah mega patut dikena iya nyaut orang laban iya agi biak. Taja pia, enti orang bendar nanyaka rita iya, iya patut enggau naka ulih nyaut tanya nya. Enti temuai ke tuai bemalam, nya baru randau orang ke empu rumah lebat enggau iya. Iya endang diadang orang ke mayuh penemu laban suah mindah jauh sereta udah mayuh peneleba.

Orang ke tuai dulu menya balat ngemeranka adat enggau basa enggau temuai. Temuai lelaki ke enda dikelala sereta agi biak deka dikangauka ngena nama kangau igat, dom tauka wat. Temuai ke sama umur enggau orang ke bejaku deka dikangauka unggal tang enti temuai nya tuai agi, iya dikangauka aya. Nyema temuai nya tuai bendar, iya lalu dikumbai aki. Kelimpah ari nya, enti temuai nya indu, iya deka dikangauka endu, endun, wai, ibu tauka ini nitihka penuai umur iya.

Adat enggau basa bansa Iban tu patut dikemeranka. Pekara ti baka tu mih mandangka pendiau siku-siku nya dikelala ari gaya pendiau tauka ulah iya ngagai orang bukai kelebihan agi basa ngagai temuai. Jaku tuai madahka, “dikelala bungai ari kayu, dikelala buah ari langgu, dikelala bansa ari jaku, dikelala basa ari penyiru”.

(Dibali ari: *Tusun Pendiau*, Benedict Sandin, 1966, Borneo Literature Bureau)



1. Baca lalu padahka batang pekara ti diterangka dalam teks nya.
2. Terangka pengawa ti patut digaga orang empu rumah lebuh temuai bisi mansa rumah sida.
3. Nama kebuah pinang dinahka ngagai temuai?
4. Nama pengawa ke digaga orang ti empu rumah enti sema temuai nya datai udah tengah hari?
5. Terangka bida penuduk temuai ke biak enggau penuduk temuai ke besai tuai nitihka penerang dalam teks lalu padahka kebuah.
6. Pejuraika kebuah kitai patut masa temuai.
7. Rintaika jaku nama tumbuh ti bisi dikena dalam teks bepelasarka grafik di baruh.

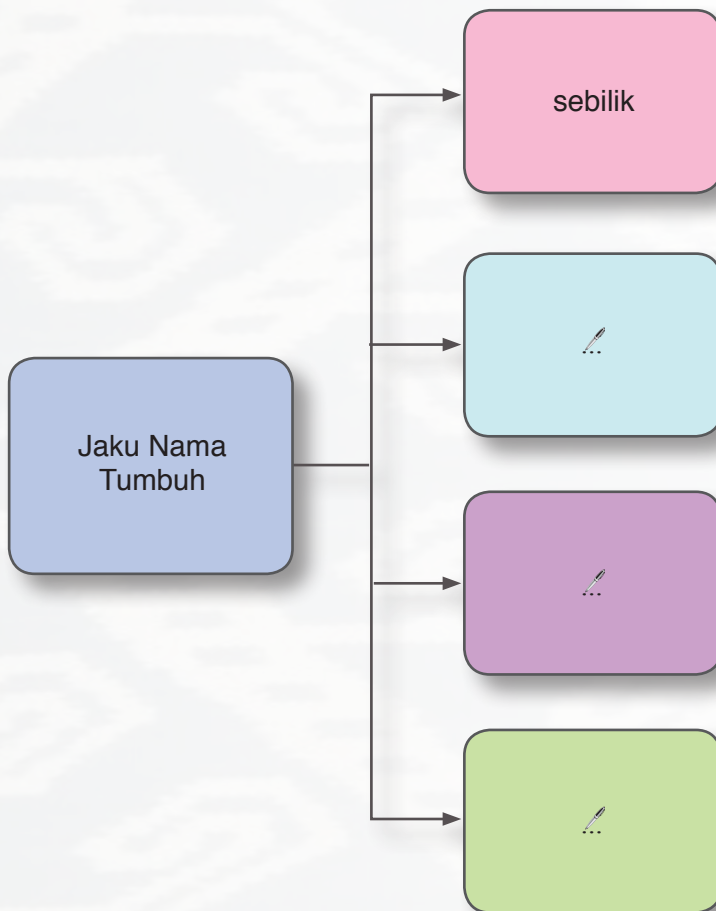

Tibang Penemu

Jaku Nama Tumbuh

- Jaku nama tumbuh nya jaku nama ti nyadi ari proses meri penambah ngagai urat jaku.
- Sekeda ari penambah ti nukar kelas jaku ngagai jaku nama iya nya baka penambah peN-, ke- enggau se-.



1. Kerandauka sekeda chara bansa lban masa temuai ti bisi dalam teks. Uдах nya, rintaika chara bukai ti ditemu nuan.

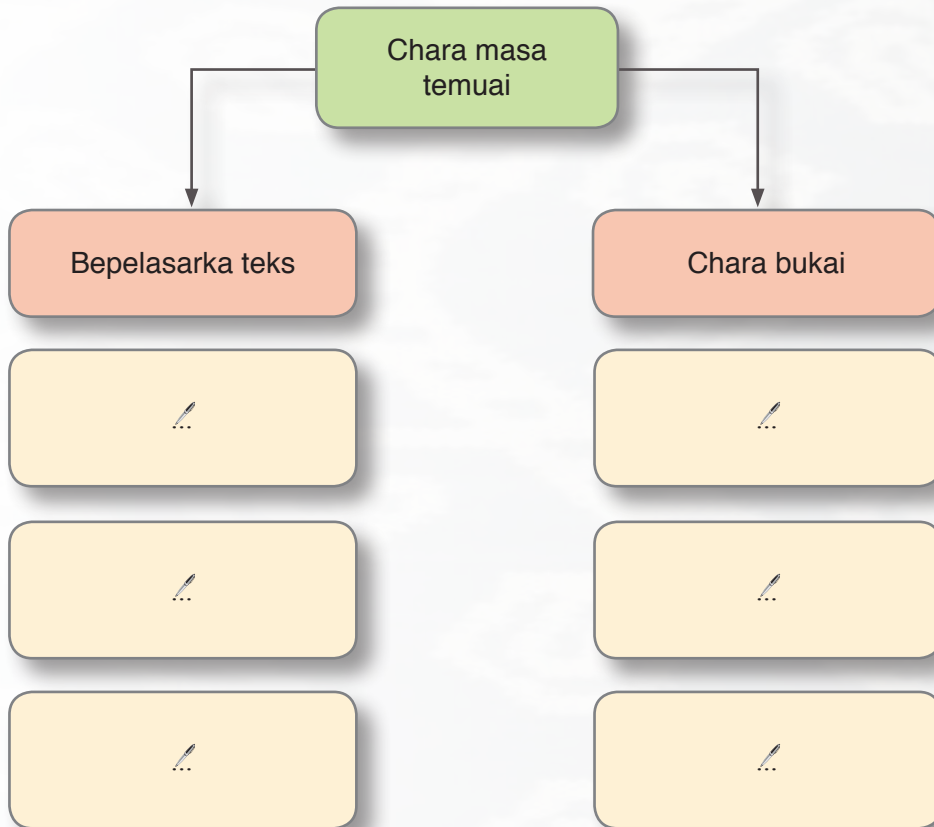

2. Tembuka grafik di baruh.

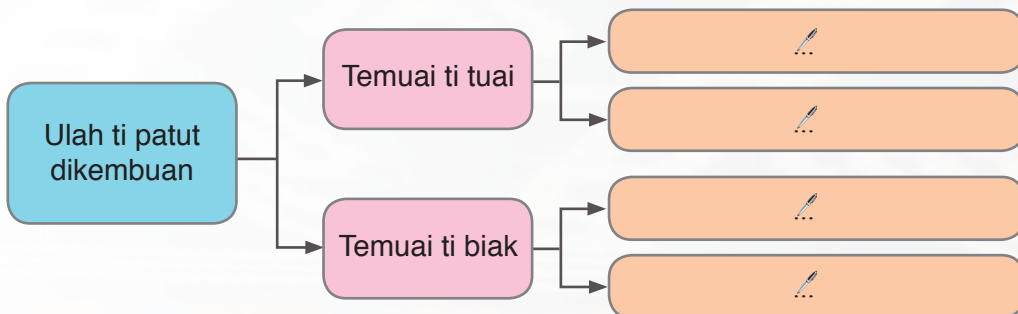



Dingaka audio Nanka Kuta enggau Muka Kuta tu.

Nanka Kuta Basa

Uji tentang nuan aya,
Enggau **pebulang** leka mata,
Redai punggai ampang mensuga
engkami tu,
Ke bebua mua pemanah,
Mansau mirah, manchur jera,
Seleka nadai lapang.

Nya alai, tisi pua lebur api,
Nya digagaka orang gambar lua lumbi,
Betapa bisi jari, bengeli bisi gigi,
Ke bepala bisi daie,
Enti nyerumba linda lemari hari,
Ke benyawa **chaie-chaie**,
Ngibun kunchi puchuk kuta.

Menya, pua tu dikena sida iya,
Nyerayung pandang anak pegeri adi
tajau menaga,
Dikena medung ngunung kandung leka
gemala ke cherira tampak terang,
Tang sehari tu dikena kami ngurung
perabung rumah raya,
Meda kita ke betubuh mua pemayuh
mai bala,
Ke sereta betambak singkang.

Kita tu ke disemaka aku ngagai jeliu
betutu ikan juara,
Nangkap di bunga pasang nyegang,
Laban aku nyangka kita,
Endang jelik di gemurik mata ngelala,

Lansik nampai orang ke di nanga
Muara Limbang.

Nya alai, tu mih ke dikumbai kami,
Wung ke beranggung dua besendi,
Enti malam iya benyawa guntam-guntam,
Ke beriam balat berebeni,
Lebuh siang begelinggang balat tinggi,
Kaki bekenji enda alah tiki,
Ngasuh lumbi kita lagi basah gari,
Enda teambika alai sangkai,
Nanchangka berangai.

Nya, buka kita, tu aya,
Enggau tempenga dabung landai,
Enti kita enda tebukaka tu enggau tempenga
dabung landai,
Ngerara iya enggau sempama jaku tuai,
Ka pan enda kita nikal pulai,
Lundai bejalai surut undang.



Tibang Penemu

Nanka Kuta

Leka main dikena masa pengabang niki ke rumah panjai maya bisi pengerami. Pengabang diambat ba peniki rumah panjai. Pua kumbu tauka menira digantung nyadika kuta.

(Dibali ari: *Jaku dikena Nanka enggau Muka Kuta Basa Lebuh Nikah*, Janang Anak Ensiring, 2018)

Muka Kuta Basa

Nya alai, tak mua pengesal aku
tu lemambang,
Di jungkal **kandang beradung**,
Tepedaka utai tu dipelintangka kita ditu,
Nagang kami tu nyingkang,
mansang besurung,
Kami ke mansang deka begulaika peratai
bungai munung,
Enggi sa jengayang bujang rengayang
enggau teruna dara lempung,
Kada enda asai tu ati enggi Patinggi Aie
Tunku Bagung menya,
Lebuh jayak ke ngatur punchak jala bumbung.

Ku iya deka dikena iya ngulihka jeliu betutu
ikan adung,
Di silak awak Nanga Sadong tang tak enda
mukai-mukai dih,
Lebuh ditibar lundai tempalung,
Semuti tekurungka jelatung puting titi.

Tang taja pia lemambang, bisi ga ati tu
nyambil gaga ria,
Segang pengabang mayuh bebala,
Laban **ambat** engkita tu badas amat sereta
basa chukup gaya,
Tak naka pemanah atur engkita serumah tu,
Ke udah berengkah ngatur kereja.

Gemala ke segenda lua beluai,
Ngedu di buku semambu nyuntai,

Betapa nyaruk **gelana** bulan mingkai,
Nya pesaka tuai, ubat besai,
Endang disadang kami dikena nyilak,
Ara tengkebang ampang bedejai engkita,
Tang lagi lebuh udah disua kami di tapa,
Anang kita ngeleka sengapa pia buai
sebarang alai,
Mesti diterima lalu dipegai,
Lalu dikerayapka kita di singkap
pinggai pemakai,
Nya ga guna bisa, ubat besai,
Kena tembai kita,
Tebantai nyadi tuai, padu penghulu.

Terima kasih.



Timbang Penemu

Muka Kuta

Leka main dikena siku ari pengari
pengabang nimbak jaku pengari ari
rumah nya. Dalam leka main tu,
pengari nya madahka pengaga ati
sida ti datai lalu berterima kasih ngagai
orang ke empu rumah nya ketegal
pemanah basa sida ke udah nyambut
penatai bala pengabang.

(Dibali ari: *Jaku dikena Nanka enggau Muka Kuta Basa Lebuh Nikah*, Janang Anak Ensiring, 2018)



Aktiviti

1. Ngena chara beraban, sadaka leka main tadi ngena intonasyen ti engkeman.
2. Bepelasarka leka main nya, saut tanya di baruh.
 - a. Leka main nanka kuta:
 - i. Padahka chura pua enggau gaya pua ti disebut lemambang.
 - ii. Padahka nama jelu ti bisi disebut dalam teks.
 - iii. Padahka nama menua ti bisi disebut dalam teks.
 - iv. Terangka bida guna pua kumbu kelia enggau kemaya hari tu.

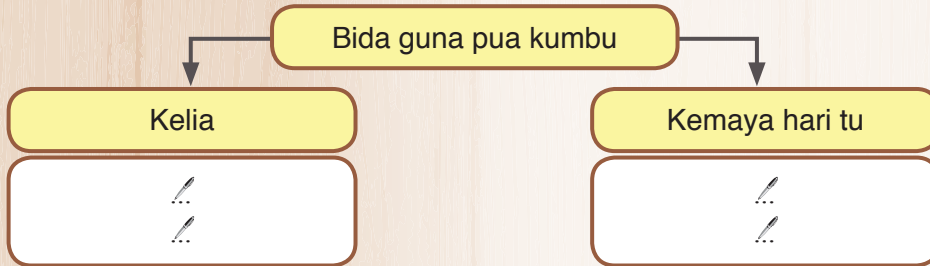

- v. Terangka ngena ayat nuan empu reti tibak ti bechelak gadung dalam teks leka main nanka kuta.
- b. Leka main muka kuta:
 - i. Padahka kebuah penyada leka main nya berasai kesal.
 - ii. Nama kebuah penyada leka main nya berasai gaga?
 - iii. Tulis bagi ayat dalam tibak leka main ti madahka tuju penatai sida ngagai rumah panjai orang ke empu pengawa nya.
 - iv. Tembuka grafik di baruh bepelasarka teks leka main muka kuta nya.



Tibang Penemu

Rambai Jaku Pengawa

Rambai jaku pengawa nya rambai jaku ti bepunka jaku pengawa. Rambai jaku pengawa nyadi ari seleka tauka lebih leka jaku dalam konteks ayat jaku Iban. Rambai jaku pengawa tu iya nya jaku pengawa intransitif tauka jaku pengawa transitif.

Chunto: nyilup tikai, masa temuai



3. Tembuka grafik di baruh bepelasarka teks.

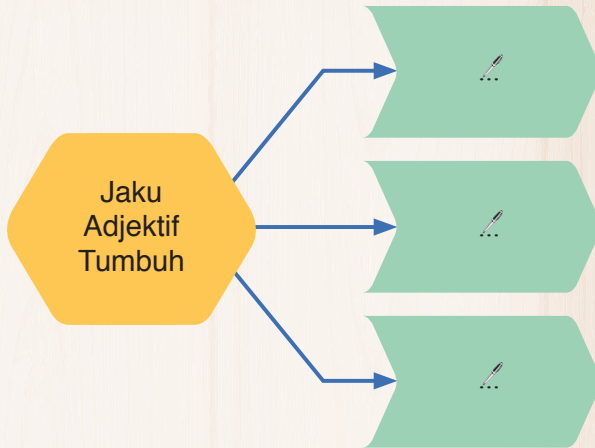

Jaku Adjektif Tumbuh

Tibang Penemu

- Jaku adjektif tumbuh nyadi ari urat jaku ti diberi penambah.
- Penambah nge-, se-, sepe-
- Chunto: selumpung, ngesesai, sepenikau, ngeninggi

4. Tengkebang siti tibak leka main muka kuta.



Latih

1. Terangka reti leka jaku tauka rambai jaku di baruh.

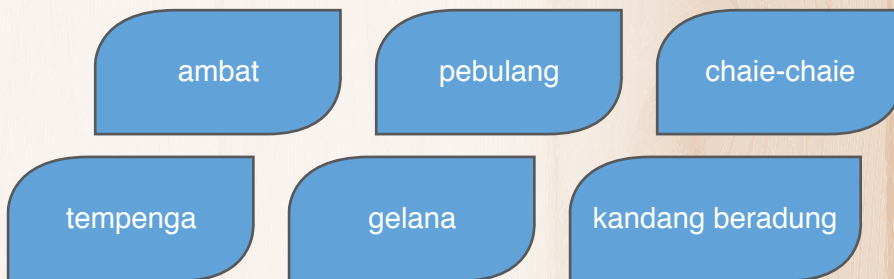

2. Gaga ayat ngena leka jaku enggau rambai jaku bepelasarka latih 1.

3. Belalauka teks leka main, tembuka grafik di baruh.

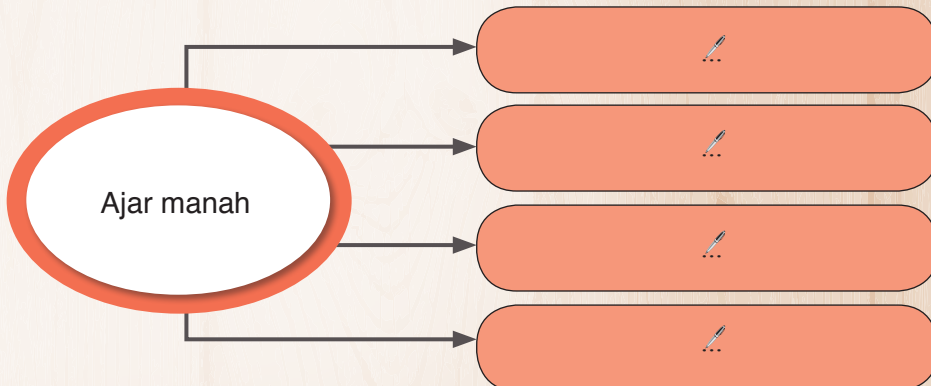



Seridi

Pejuraika guna leka main maya ngintu pengerami.

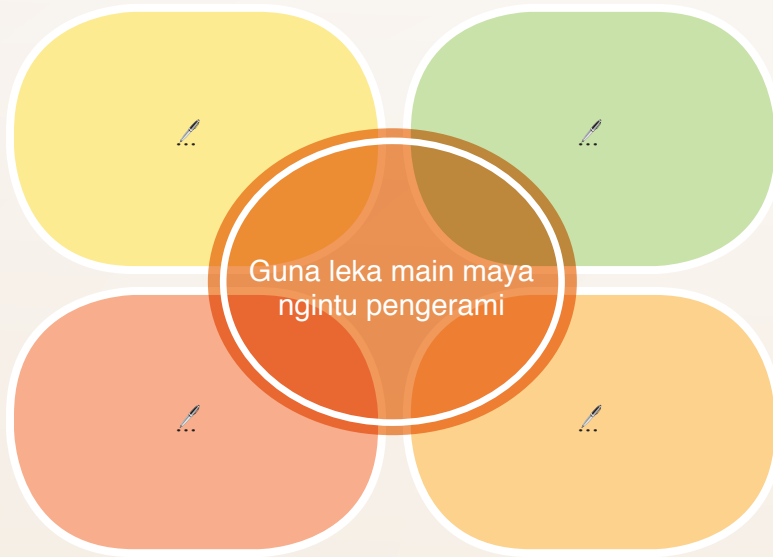

UNIT 6

Tema 3



Pengaya

Isi endur puang ngena leka jaku nama tumbuh bepelasarka urat jaku di baruh.

bendar

gerai

mujur

licha

arap

idup

pulai

- Pemandai ulih ngubah 𐀀 mensia nyadi menyana.
- Nembiak sekula deka bulih 𐀀 enti sida belajar bebendar.
- Sida ke pasar laban deka ngambat 𐀀 lгат John ari menua tasik.
- Semua nembiak patut minta 𐀀 dulu enti sida deka tama ngagai librari.
- Juluk ati Azimah deka nyadi 𐀀 ba palan Institusyen Pelajar Tinggi (IPT).
- Semua raban bansa enda ngira jalai 𐀀 dipinta datai ngabang maya pengerami Gawai Dayak.
- Lebuh meri licha kemari, Dr. Alex ngelalau semua nembiak sekula nyaga 𐀀 diri empu enggaika kena rampit penyakit.



Tisih

1. Beri penambah peN-, ke- tauka se- ngagai urat jaku ti bisi kurung dalam teks. Tulis baru teks nya lalu kena penambah ti betul.

Hari Gawai Dayak tu siti ari (rami) ti diintu di Malaysia kena 1 Jun ninting taun. Hari Gawai Dayak tu udah nyadi siti (gawa) ti mai reti besai ngagai raban bansa Dayak lalu diintu enda ngira dini-dini endur diau. Hari Gawai Dayak dikena ngelai musin (udah) ngetau. Iya diintu enggau chukup (gaga) sekalika ba rumah panjai, genturung (diau) tauka rumah nyembuah-nyembuah. Maya nya, ketebal agi raban bansa Dayak ke gawa di menua orang sereta ke diau di negeri ngambi peluang pulai ke rumah panjai sama ngerami Hari Gawai Dayak enggau diri (bilik). Sida ti diau di negeri tauka di menua pesisir mega kisuk ngelaluka (datai) temuai tauka (ngabang) ti datai besun-sun.

2. Gaga ayat ngena rambai jaku di baruh.

Rambai Jaku	Ayat
malam hari	...
tuai nemiak	...
meresi laman	...
chukup tebilang	...
landik bepantun	...
ngepan tradisional	...

Unit
7

RAMPA MENUA PUNCHA PENGERAJA

Menua kitai kaya enggau pengeraja asal.
Nemu nuan pengeraja asal menua kitai?

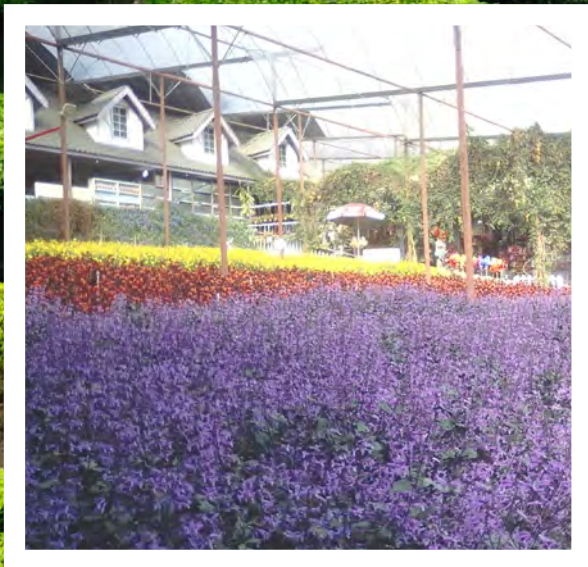



Cameron Highlands bisa ngeluarka produk asil utai tanam ke tebilang. Nemu nuan nama produk nya?





Cameron Highlands ngembuan rampa menua ti manah sereta tebilang enggau pengawa betanam betupi. Dingaka audio tu.

Kebun teh

Cameron Highlands mayuh palan ti manah endur ngelantangka ati baka ladang teh. Bala temuai rindu ngirup teh ke baru diambi ari ladang disempulang endur nya bebukit, angin iya beresi sereta chelap. Kelimpah ari nya, bala temuai mega ulih bejalai-jalai ngelingi kebun teh sambil meda pemanah menua dia.

Kebun sayur

Cameron Highlands siti ari endur di Malaysia ti ngeluarka sayur baka kubis enggau luba ke guna di menua tu. Sayur ari Cameron Highlands mega dieksport ke menua bukai. Cameron Highlands nyadi siti palan ti tebilang ditapatka bala pekebun ke betanamka mayuh bengkah bansa sayur. Orang ari endur bukai bebai-bai betanamka sayur di Cameron Highlands.

Kebun bungai

Cameron Highlands mega bisi kebun enggau matang bungai ti tebilang. Mayuh macham bungai bisi ditanam dia.

Sekeda bungai ti tebilang di Cameron Highlands iya nya, bungai orkid enggau bungai ros. Orang ke datai ngagai endur nya nyau telenga lilih meda pemanah bungai dia.

Kebun strawberi

Cameron Highlands mega mayuh ngeluarka buah baka strawberi. Entara kebun strawberi ke bisi di Cameron Highlands iya nya Taman Agro Al-Mashoor, Healthy Strawberry Farm enggau Blueberry Earthouse.

Rampa menua

Cameron Highlands mega ngembuan rampa menua ti chukup manah sereta mayuh macham flora enggau fauna ti chukup ngerinduka ati. Kelimpah ari nya, pengawa nupi renyuan enggau manyi mega dipejalaika sechara komersial. Tuju nupi manyi enggau renyuan dikena ngulihka madu. Bala temuai rindu bendar meda chara orang di Cameron Highlands nupi manyi enggau renyuan.



Aktiviti

1. Baka ni pengawa betanam sayur di Cameron Highlands ulih nyungkak ekonomi?
2. Rintaika nama sayur enggau bungai ke bisi ditanam di Cameron Highlands.
3. Nama kebuah Cameron Highlands ulih endur nanam strawberi?
4. Terangka dua kebuah orang rindu nemuai ngagai Cameron Highlands.
5. Pengawa betanam sayur di menua kitai ulih dikemansangka agi. Beri penemu nuan.
6. Giga jaku nama dalam teks lalu gaga ayat ngena jaku nama nya.

Jaku Nama	Ayat
menua	Cameron Highlands nya siti ari menua ti mayuh ngeluarka sayur di Malaysia.
/..	/..
/..	/..
/..	/..
/..	/..
/..	/..

7. Kategorika leka jaku di baruh ngagai jaku nama tetap enggau jaku nama rama.

Cameron Highlands, Healthy Strawberry Farm, kebun, bungai, Taman Agro Al-Mashoor, angin, kubis, luba

Jaku Nama Rama
/.. /.. /.. /.. /..

Jaku Nama Tetap
/.. /.. /..

8. Tentuka penerang di baruh betul tauka salah belalauka teks.

- a Temuai rindu ngirup teh di Cameron Highlands.
- b Cameron Highlands ngembuan rampa menua ti chukup manah.
- c Semina orang asal aja ti betanam sayur di Cameron Highlands.
- d Sayur ti ditanam di Cameron Highlands dieksport ke menua bukai.
- e Di Cameron Highlands nadai orang nupi renyuan dikena ngulihka madu.



Latih

1. Bepelasarka teks, kelala tiga jaku pengawa betandu lalu gaga ayat.

Jaku Pengawa Betandu	Ayat
bebai-bai	Bala sida sebuat bebai-bai nemuai ngagai Cameron Highlands.
...	...
...	...

2. Gaga siti keretas sadang projek nemuai ngagai siti palan ke ngembuan rampa menua ti manah. Bantaika keretas sadang projek nya ngagai pangan nuan.



Tibang Penemu

Jaku Pengawa Betandu

Jaku pengawa betandu tau dibagi ngagai dua bansa iya nya jaku pengawa betandu penuh enggau jaku pengawa betandu sebagi.

- a. Jaku Pengawa Betandu Penuh
Chunto: gilik-gilik
- b. Jaku Pengawa Betandu Chunto: sebagi, bebai-bai

Langkar Keretas Sadang Projek

- Haribulan
- Tuju
- Orang ke enggau (nembiak/pengajar)
- Kos



Aram Macha



Dingaka entelah tu.

Lalai:

Dinga ngemisai penatai bala ribai,
Disangka nyerang numpangka menua,
Nemu nya sida pindah rumah,
Nadai mai reta,
Nadai mai tengkira,
Semina mai senyata nyangking belakang.

Sida rajin bekerejasama,

Maya hari pagi nyentuk ke lemai sinja,
Ngangkut keresa enda belepa,
Disimpan dalam segiau tajau menaga,
Ditutup rapat ngena gung rantung ra,
Disimpan dalam bungan buluh bala,
Enggaika naya tesiu telbelunggang.

Sida kereja ngelaban ujan naya,
Ribut kudi hari jai enda dikira,
Tau ke chuan teladan kitai semua,
Rajin bekereja ukai semina maya hari siang,
Udu pengaga ati bala sida sebala,
Maya pesedan bulan perenama,
Reta sida iya penuh pelabuh rumah raya.

Tak enda mukai-mukai,
Datai bala antu raya,
Muru ngebuka sida iya,
Ari penyakai rumah raya,
Ngena asap melap menuhka menua,
Ngerubuh pelabuh rumah raya,
Lalu naban ngerinan reta pengeraja,
Nyadi **perepasan pepadu berguna,**
Nyadi ubat penawar bisa,
Taja asai enda pait tang manis baka gula,
Ulih ngubat mayuh macham penyakit,
Nyaga pengerai anak mensia,
Ngujungka bala anak mensia,
Gerai nyamai, senang lantang nguan menua,
Laban penyakit sida iya udah bisi tipang.

Menua:

Menua lama: Di puchuk kayu diuan jugu
menaul banda,
Di puchuk tapang diuan
lang indu rembia.

Menua baru: Di kebun bungai rumah
manah baka meligai digaga
kitai anak mensia,
Di kedai besai pasar raya.

Ulu lungga: Malu mandi.

(Ditengkebang: *Helen Manjan*, 2019)

Asonansyen

Aliterasyen

Simile



Tibang Penemu

Aliterasyen

Munyi konsonan ke betandu ba siti-siti ayat dalam karya.

Asonansyen

Munyi vokal ke betandu ba siti-siti ayat dalam karya.

Simile

Jaku sema banding ti ngena leka jaku asai, baka, mesai enggau ke bukai.



Aktiviti

1. Dalam raban, bacha entelah nitihka intonasyen ti engkeman. Giga lalai entelah.
2. Giga elemen aliterasyen enggau asonansyen ti bisi dalam leka main.

Aliterasyen	Asonansyen
ditutup rapat enggau gung rantung ra	ribut kudi hari jai enda dikira
<i>...</i>	<i>...</i>

3. Nama reti “perepasan pemadu beguna”?
4. Terangka kebuah anak mensia bisi pengerai sereta pengelantang dalam pengidup.
5. Padahka ajar manah ke bisi dalam teks entelah.
6. Padahka nama kayu ke suah endur manyi besarang.
7. Dalam raban, tembuka grafik di baruh.

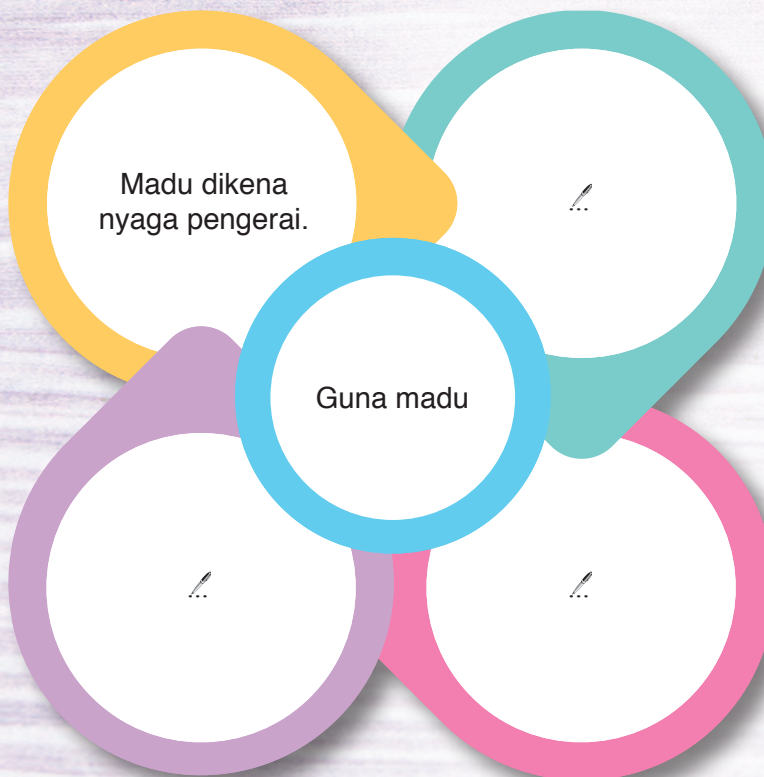



Latih

1. Terangka reti leka jaku di baruh nitihka guna iya dalam teks.

Leka Jaku	Reti	Ayat
perepasan	madu	Madu renyuan bisi dijual di pasar raya.
naya	/...	/...
chuan	/...	/...
tipang	/...	/...
pelabuh	/...	/...
perenama	/...	/...
tebelunggang	/...	/...

2. Rintaika guna entelah.

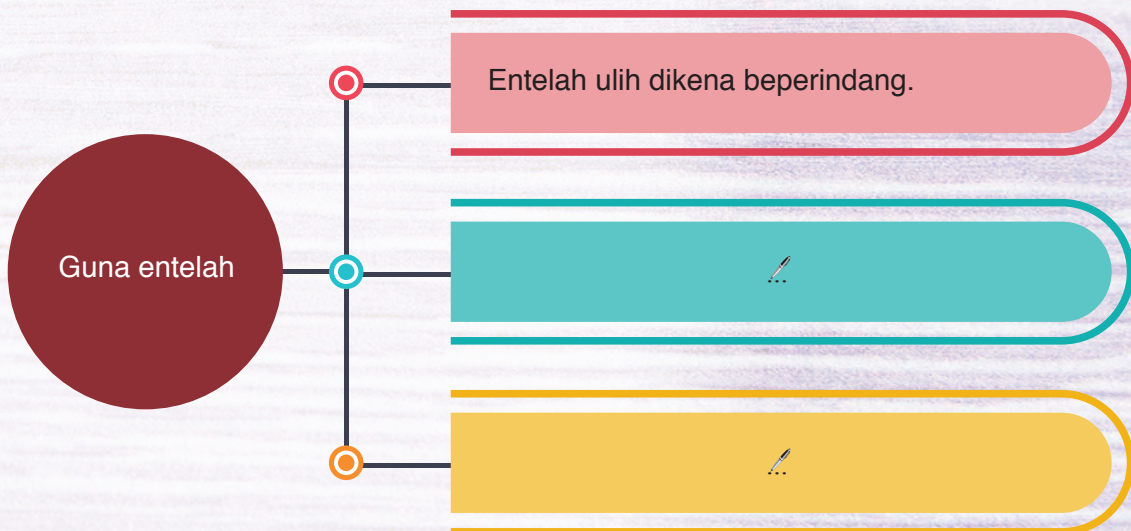

3. Padahka tiga elemen ke mesti bisi maya nengkebang entelah.
4. Tengkebang siti entelah ke betemaka rampa menua.





Ripot Penemuai Ngagai Semenggoh Wildlife Centre

Topik

Kena 27 Jun 2020, Kelab Rampa Menua sekula kami bisi ngatur penemuai ngagai Semenggoh Wildlife Centre. Penyampau nemiak ke enggau sepuluh iku lalu pengajar lima iku. Penemuai tu diatur sepengelama dua hari.

Mayuh agi ari bala nemiak ke nemuai sekali tu endang empai kala ngagai Semenggoh Wildlife Centre. Tuju penemuai tu iya nya dikena nambahka penemu senentang gaya rampa menua di Semenggoh Wildlife Centre. Kelimpah ari nya, nemiak mega deka meda chara ngintu sereta nyaga jelu baka mayas.

Pagi nya, kami nemuai ngagai endur orang nerenakka mayuh macham tambak kayu kampung. Udah nya, kami bejalai-jalai niti jalai ngelingi kampung galau ke bisi dia. Rampa menua di endur nya manah amat laban menua enggau utai idup ba endur nya dijaga enggau manah. Sekeda kayu kampung enggau utai tumbuh udah ditanda enggau nama saintifik iya. Bala nemiak bepeluang belajarka nama kayu dia.

Tembu merarau, nemiak bejalai beraban-raban ngelawa endur nengkani raban jelu mayas. Bala temuai ngenjing bekejeluh nganti penatai raban jelu mayas pansut ari dalam kampung. Kira pukul tiga lemai, raban jelu mayas pan datai betunda-udi ngelawa tempara endur ngengkahka pemakai sida. Pemakai jelu mayas ke diengkahka ba tempara nya baka buah pisang, buah semangka, buah nanas enggau mayuh agi iya ke bukai. Kami ngambar jelu mayas ke duduk bekedugau makai ba atas tempara enggau ba sebelah dan kayu.

Semenggoh Wildlife Centre ngembuan atur dikena nyaga pemeresi enggau pengelikon bala temuai. Bala nemiak enggau temuai ke bukai ditagang semak jelu mayas ke benung makai. Kami mega enda diasuh meri ruti tauka pemakai bukai ngagai jelu mayas. Bala temuai ditagang muai uras di sebarang endur sekumbang ke nemuai ngagai endur nya. Sebedau mulaika diri ari endur nya, kami begambar bebala mayuh ke tanda udah nemuai kia.

Malam nya, bisi diatur sesyen refleksyen senentang penemuai ke Semenggoh Wildlife Centre. Semua nemiak ke enggau madahka pemuas ati diri. Bala nemiak madahka diri bulih mayuh penemu baru maya nemuai ngagai Semenggoh Wildlife Centre. Hari siti, kami mulaika diri ke sekula ngena bas. Taja pan lelak tang ati kami gaga sereta rindu.

Ditulis ulih,

 (MERINGAI ANAK SALI)
 Sekretari,
 Kelab Rampa Menua,
 SMK Munggu Perawan.

Tanda jari, nama enggau
 tanggung pengawa orang
 ti nulis

Haribulan

1 Julai 2020

Isi



Aktiviti

1. Padahka tuju penemuai Kelab Rampa Menua ke Semenggoh Wildlife Centre.
2. Baka ni chara nemiak belajarka nama kayu enggau utai tumbuh di Semenggoh Wildlife Centre?
3. Beri dua empas positif nemuai sambil belajar.
4. Bepelasarka teks, tulis leka jaku betandu lalu gaga ayat ke tiap leka jaku nya.

Leka Jaku Betandu	Ayat
beturut-turut	Iya datai macha bup ke librari tiga hari beturut-turut.
...	...
...	...
...	...

5. Ayat di baruh bisi penyalah tanda bacha. Kemetulka.
 - a. Hari siti sida pulai nepan bilun ke Kuching.
 - b. Aum nya deka digaga nitihka atur di baruh.
 - i. Haribulan 12 Mei 2020
 - ii. Maya pukul 2:00 lemai
 - iii. Tempat balai raya munggu perawan
 - c. Belayung berasal ari menua munggu perawan.
 - d. Pagi siti sebedau pansut ari hotel sida bisi ngatur sesyen refleksyen.
 - e. Akai pedis amat kaki aku udah bermain bol ngelaban bala kita kemari.
 - f. Ruin ke pasar meli lima guni baja tiga guni jagung enggau dua kambut ruti.
 - g. Enti aku udah kaya ila aku ulih nulung orang ti miskin ku iya bejaku dalam ati diri.
 - h. Iya mujur dalam pengawa betanam betupi laban bulih tulung ari opis betanam betupi.
 - i. Kelimpah ari nanam lada iya mega bisi nanam sayur nupi kambin manuk enggau itit.
 - j. Guna peluang ke bisi dikena ngereja pengawa ke badas ku Pengajar Unsie ngajar nemiak iya.



Latih

1. Gaga ayat ngena jaku betandu di baruh.

Jaku Betandu	Ayat
retuk-retuk	lya retuk-retuk netak kayu ngena duku di ujung tanju.
setik-setik	...
jelas-jelas	...
besai-besai	...
serap-serap	...
regup-regup	...
kating-kating	...
segau-segau	...
rentum-rentum	...

2. Tembuka kar segala rata.

Chara ngintu
pemerisi rampa
menua

Kereban sanding: ...



3. Kelaska jaku adjektif betandu di baruh ngagai jaku adjektif betandu puntang enggau jaku adjektif betandu berima. Tembuka grafik di baruh.

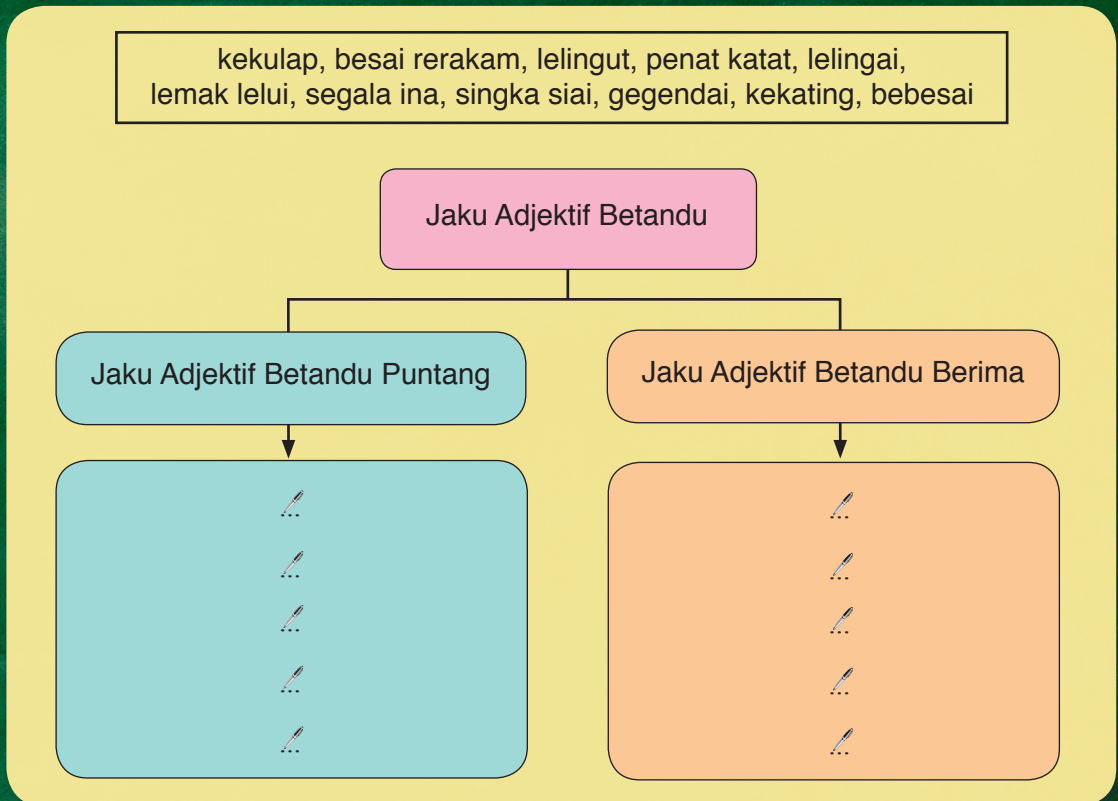

4. Isi endur puang ngena jaku betandu ti engkeman di baruh.

penat katat, gegendai, kekulap, bebesai, pepanjai

- Iya pulai ari pasar / nadai utai dibeli.
 - Sayur ti ditanam iya / laban chukup sum.
 - Api lampu kelita nya / laban deka abis minyak gas.
 - Buah rian ke dibeli iya ba pasar tamu kemari /.
 - Lauk ke dipanduk iya / laban enda digerami garam.
5. Kelab Jaku Iban sekula kita udah mujur ngatur Minggu Jaku Iban. Tulis siti ripot pasal pekara nya.



Tibang Penemu

Jaku Adjektif Betandu

Jaku adjektif betandu tau nyadi ari tiga chara, iya nya jaku betandu penuh, jaku betandu puntang enggau jaku betandu berima. Kelimpah ari jaku betandu puntang, semua raban jaku betandu bukai patut diberi tanda sekang (-).

Chunto:

- Jaku Betandu Puntang
 - pepanjai
- Jaku Betandu Berima
 - sakit lengit





Seridi

Tulis jaku betandu bepelasarka penerang.

Penerang	Jaku Betandu
Munyi nyawa orang ke ngangau.	chiap-chiap
Munyi kaki orang ke bejalai niti ruai.	...
Munyi guntur di langit maya hari ujan.	...
Munyi anak manuk ke ngiga indai iya.	...
Munyi orang ti netak kayu ngena duku.	...
Munyi orang malu tempan ngena tukul besi.	...
Munyi sengayuh ke mangkung gandung perau.	...



Pengaya

1. Tembuka jaku berasuk di baruh.

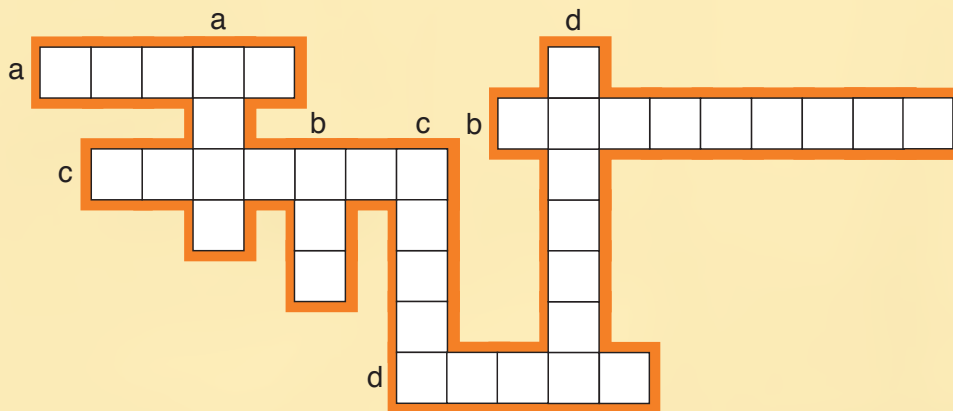

Melintang

- Bisi dijual ba Cameron Highlands.
- Enti naya di tasik iya ulih ngerusak pengelikon utai idup.
- Ngerusak rampa menua enti dibuai sebarang endur.
- Tambak kayu ke deka ditanam.

Unjur

- Ulih ngetanka tanah betebiang.
- Siti ari produk ti tebilang di Cameron Highlands.
- Perengka dikena ngetau.
- Utai idup ti ulih ngeluarka madu.

2. Giga gambar buah enggau bungai. Gaga siti bup skrap pasal gambar buah enggau bungai ti bisi di menua kitai. Beri nama saintifik ke tiap-tiap iti bungai enggau buah nya.



Tisih

1. Seruri tibak karang di baruh ngena tanda bacha enggau format ke betul.

Maya Pengajar Unsie nyingkangka kaki tama ngagai kelas Pom 4 Menaul, semua nemiak angkat berdiri lalu meri tabi, selamat pagi.

Nama berita kita pagi tu ku Pengajar Unsie nanya sambil merening bala nemiak ke tegi-tegi bediri

Manah pengajar ku sida sereta nyaut

Kita ulih duduk diatu ku pengajar Unsie ngasuh nemiak duduk

Nemiak pan lalu duduk sedia deka belajar.

Kati udah tembu pengawa ke diasuh aku gaga kita kemari ku Pengajar Unsie nanya baru. Pengawa aku udah tembu pengajar ku Ujai nyaut.

Engku udah mih pengajar ku Mendu nyaut jaku pengajar.

Antau enggau Jok enda tentu ninga utai ti disebut orang. Seduai iya lekik-lekik ketawa di belakang kelas.

Antau Jok nama utai ti diketawaka di belakang dia, ni pengawa seduai ku pengajar Unsie nanya.

Tu pengawa kami duai pengajar. Uдах tembu ku Antau enggau Jok nyaut.

Maya belajar anang enda mendingka jaku pengajar ku Pengajar Unsie nangkan seduai.

Au pengajar ku Antau enggau Jok sereta nyaut.

Seduai iya lalu nyuaka pengawa seduai iya ke udah tembu ngagai Pengajar Unsie.

2. Gaga ayat ngena leka jaku di baruh.

Leka Jaku	Ayat
kajat-kajat	Iya bejalai kajat-kajat laban kaki iya disengat semada.
jungki-jungki	...
kalik-kalik	...
junuk-junuk	...

3. Tulis siti karang pasal chara mutarka penanggul tanah tusur.

Unit 8

MENUA CHERIRA ATI LINA

Malaysia ngetanka rikod nyadi siti ari sepuluh menua ti tebilang ditapatka temuai nitihka ripot ari Euromonitor International, sebuah ejensi pemansik market global di London, United Kingdom 2018.



Kundasang

*Palan
ngelantangka
ati*



Gua Mulu



Pantai Damai



Gunung Kinabalu



Pulau Dayang Bunting



Pulau Tioman



Aram Mending enggau Bejaku



Dingaka audio randau Runin enggau Meringai.

- Meringai: Selamat pagi, Runin. Nama berita nuan?
Runin: Eh, nuan nya tadi Meringai! Manah berita aku, duduk mih.
Meringai: Terima kasih. Aku ninga nuan udah nemuai ngagai Pulau Langkawi. Amat nya?
Runin: Au, kami sebilik nemuai ngagai aya aku ke diau ba Pulau Langkawi din. Nuan dih Meringai, nama pengawa maya peremisi tangan taun tu tadi?
Meringai: Aku nadai mindah ke bukai Runin, semina nulung apai enggau indai aku ngumpul buah lada ke benung mansau maya nya. Pelaba aku, tentu rindu ati nuan maya peremisi empai lama.
Runin: Rindu amat Meringai, kami sebilik seminggu diau enggau aya aku ba Pulau Langkawi. Mayuh palan ke narit ati bala temuai dilawa kami sebilik maya nya. Peda nuan siti ari gambar kami sebilik lebu ke nemuai kin.
Meringai: Apu, besai amat Tugu Burung Lang nya! Dini palan nya Runin?
Runin: Palan tu dikumbai orang Dataran Lang. Tugu Burung Lang tu nyadi lambang Pulau Langkawi. Tugu tu mega siti ari utai ke narit ati bala temuai.
Meringai: Ah dih, sayau amat aku enda ulih nemuai ngagai Pulau Langkawi! Enti enda, ulih mega nemuai ngagai mayuh palan ke narit ati dia.
Runin: Nya mih, sayau nuan enda nemuai kin. Pulau Langkawi tu siti ari pulau ke pemadu manah endur nemuai ba Malaysia. Kelimpah ari endur ngelantangka ati, iya mega manah endur belelak.
Meringai: Uji cheritaka mimit sekeda palan ke bisi dilawa kita lebu nemuai kin Runin.
Runin: Kami sebilik bisi dibai aya aku nemuai ngagai Makam Mahsuri, Underwater World Langkawi, palan kerita kabel enggau Pantai Cenang. Kami rindu bemain ai ba Pantai Cenang nya.
Meringai: Akai rai, nyau memanah palan endur ngelantangka ati ke dilawa kita! Nama palan ke bukai dih?
Runin: Kami mega bisi nemuai ngagai stesyen kerita kabel ke bisi ba Gunung Mat Cincang. Uдах nya, kami nepan kerita kabel sambil meda pemanah rampa menua ba pulau nya.
Meringai: Eee, kesal ati aku ninga cherita nuan pasal kerita kabel! Aku ke rawan tu sigi enda ulih nepan utai bansa nya Runin.
Runin: Nya mih Meringai, mayuh agi palan ke manah endur nemuai ba menua kitai.
Meringai: Iya mih Runin, arapka bisi peluang dudi hari nemuai ngagai Pulau Langkawi.

Ayat Tekenyit



Aktiviti

1. Keluluka randau tadi ngena aksyen ti engkeman.
2. Nama lambang Pulau Langkawi?
3. Padahka batang pekara ke dikerandauka Runin enggau Meringai.
4. Pejuraika pengawa ke manah patut dikereja kitai lebuah maya peremisi sekula.
5. Pilih palan ngelantangka ati ti deka dilawa nuan. Padahka kebuah.
6. Rintaika ayat tekenyit ari teks ba lambar 100.

Ayat Tekenyit
...
...
...
...
...

7. Gaga ayat ngena jaku turu di baruh.

Jaku Turu	Ayat
dudi hari	...
buah lada	...
tengan taun	...
kerita kabel	...
rampa menua	...



Tibang Penemu

Ayat Tekenyit

Ayat tekenyit nya bansa ayat ti suah disebut maya kitai tekenyit, kesal ati, udu ringat, ngelanjur, iran ati meda utai kelalu nyelai, dikena ngayanka asai ati ti enda arap enggau ti bukai. Sekeda ari leka jaku ti suah dikena nanda ayat tekenyit baka apu, chis, akai rai, as, etb. Nambahka nya, ba ayat tulis, semua ayat tekenyit ditutup ngena tanda tekenyit (!) ba ujung ayat.





Latih

1. Tanda ayat tekenyit ke betul.

Ayat	Tanda (√)
a. Apu! enda kala aku meda pulau ngemanah nya.	
b. Akai rai lelak amat tulang tu bejalai ba tebing tasik!	
c. Is, nadai aku arapka nuan berani nepan kerita kabel nya!	
d. Apu, chelap amat ba tuchung bukit Cameron Highlands tu!	
e. Ah, niki kitu mih enti nuan berani nengah jematan gantung tu!	
f. Endai, sayau amat aku enda sempat niki Gunung Kinabalu nya!	

2. Tembuka kar runding di baruh.



3. Tembuka grafik di baruh.

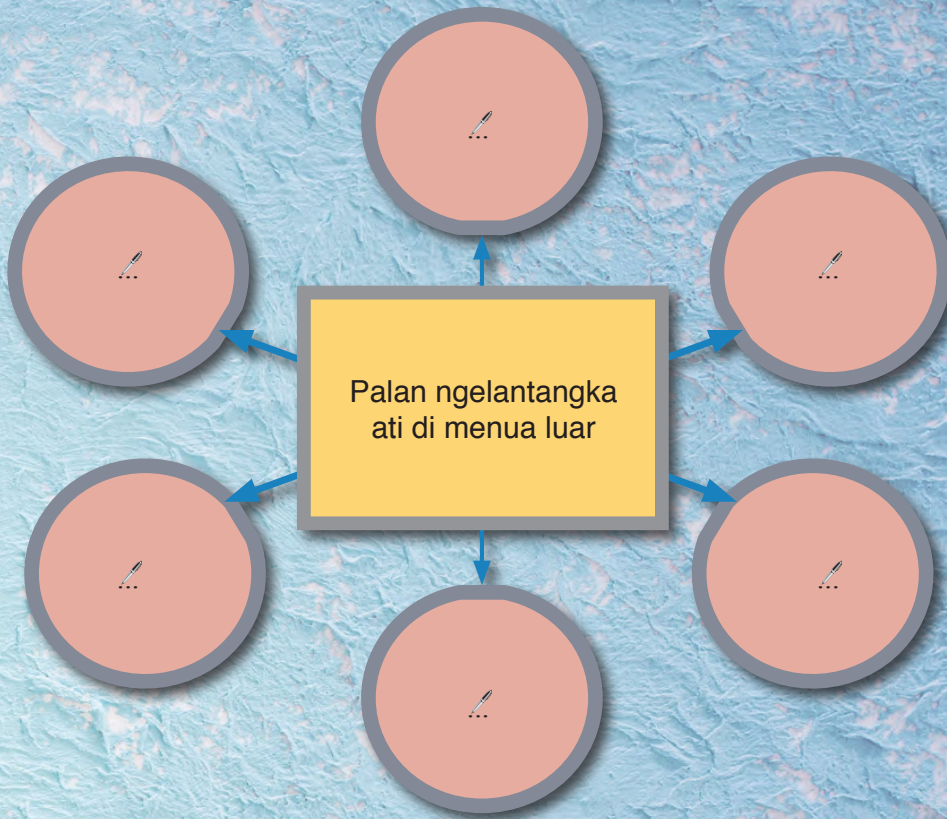

4. Uдах nuan ngerintaika palan ngelantangka ati nya tadi, pilih dua iti palan ba latih 3 lalu padahka ba mua mayuh pemanah iya.

5. Tembuka kar titi di baruh.

Palan pengelantang ati	Kundasang	
Pekara ti narit ati	Kebun bungai	

6. Gaga dialog ti ngundan enda kurang ari lima iti ayat tekenyit.



Bacha surat pekirim rasmi di baruh.

Kelab Geografi,
SMK Munggu Perawan,
99000 Tapang Berua.

a

b

kelabgeografismkmp@gmail.com

Prinsipal,
SMK Munggu Perawan,
99000 Tapang Berua.

c

d

25 JUN 2020

Tuan,

e

Minta Pemendar Nemuai Sambil Belajar ke Kuching

f

Enggau tabi basa aku Ujai Anak Ambing, sekretari Kelab Geografi, SMK Munggu Perawan deka minta pemendar nemuai sambil belajar ke Kuching.

g

2. Bepelasarka aum Kelab Geografi kena 25 Januari tu tadi, kami udah merambu ngaga siti aktiviti iya nya nemuai sambil belajar ungkup raban kelab aja. Pengelama kami nemuai ngagai Kuching iya nya empat hari tiga malam. Penyampau kami ke deka nemuai kin iya nya 30 iku lalu disempulang empat iku pengajar.

3. Ngambika tuan nemu enggau silik agi aktiviti kami, kami merambu deka nemuai sambil belajar ke Kuching iya nya maya peremisi tangan penggal kedua tu ila. Tuju penemuai raban kelab tu iya nya deka meda pemanah rampa menua ba sekeda palan ke manah endur nemuai di Kuching baka Taman Negara Bako, Gua Angin enggau Teluk Melano. Palan bukai ke deka dilawa kami baka Taman Negara Gunung Gading ke bisi ngembuan utai tumbuh baka bungai Rafflesia enggau puk yuk sereta jelu siga baka Rasong.

h

4. Mayuh penguntung raban kelab tu nyema diberi peluang nemuai ngagai palan ke manah tu. Siti ari penguntung iya nya ulih nerenakka pengerindu sayauka rampa menua ngagai bala nemiak. Kelimpah ari nya, nemiak mega bulih penemu pasal nyaga pemeresi sereta pemanah rampa menua.

5. Enti nyema tuan meri pemendar ngagai raban kelab tu nemuai, chairman kelab tu iya nya Empawie Anak Balang deka nulis surat pemendar ngagai pemesai palan ke deka dilawa kami.

6. Nya alai, besai pengarap kami enti sema tuan ulih meri pemendar ngagai raban kelab kami nemuai ke Kuching.

i

Nya aja. Terima kasih.

Aku ti bendar,

j

(UJAI ANAK AMBING)

k

Sekretari,

l

Kelab Geografi,
SMK Munggu Perawan.



Aktiviti

1. Nama tuju surat ke ditulis sekretari Kelab Geografi SMK Munggu Perawan?
2. Rintaika chunto pekara ke patut bisi dalam format surat pekirim rasmi.

a.		g.	
b.		h.	
c.		i.	
d.		j.	
e.		k.	
f.		l.	

3. Rintaika jaku nama tetap idup enggau jaku nama tetap ukai idup bepelasarka teks surat pekirim rasmi.

Jaku Nama Tetap	
Jaku Nama Tetap Idup	Jaku Nama Tetap Ukai Idup

4. Tembuka grafik di baruh.

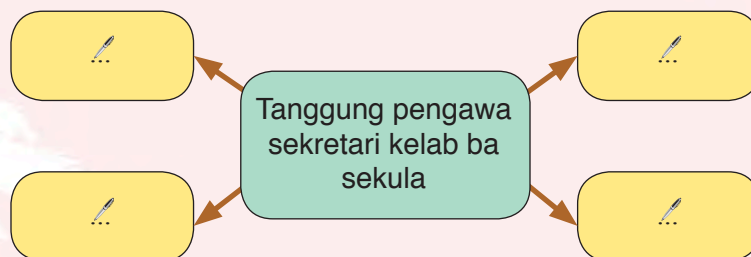



1. Padahka kebuah raban Kelab Geografi SMK Munggu Perawan milih nemuai ke Kuching.
2. Tembuka kar runding di baruh.

a.

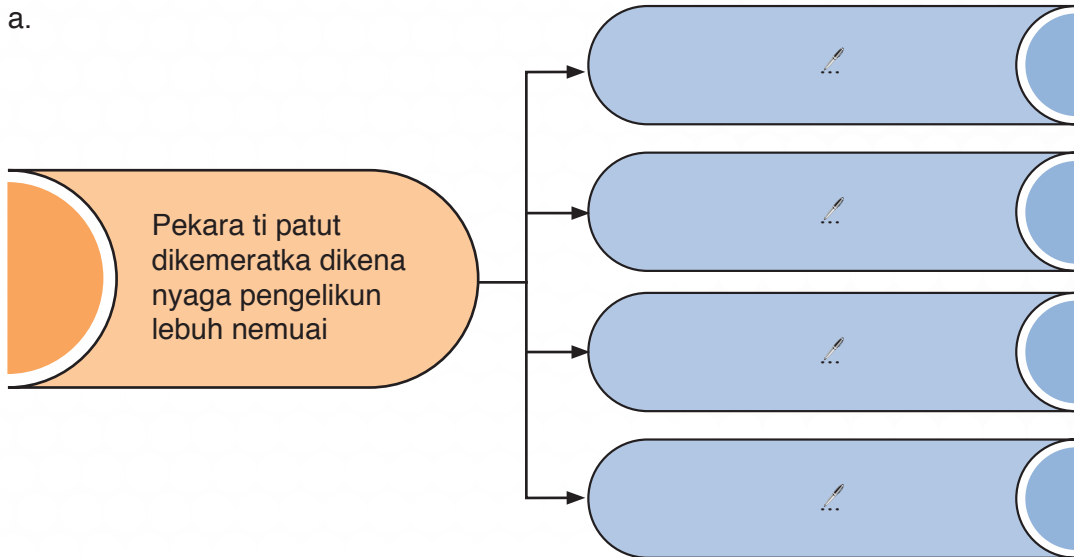

b.

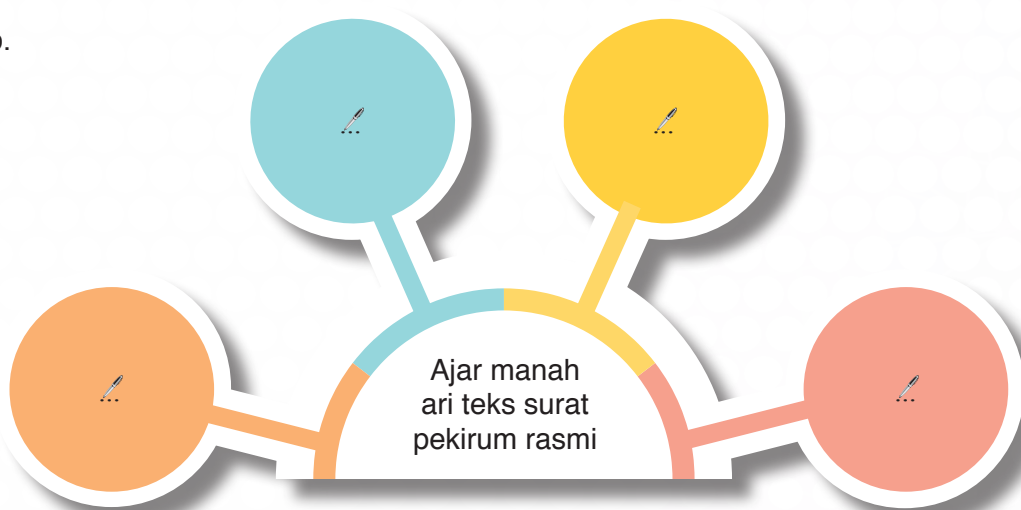

3. Cheritaka siti palan pengelantang ati ke bisi ba menua Sarawak.
4. Perambu siti tusun program penemuai ke Kuching.



Aram Nulis

Bacha surat pekirum rama di baruh.

Fraser Ave,
Perth WA 6005,
Australia.
27 Julai 2020

Tabi Lenjau,

Sebedau aku ngemanjaika berita diri, dulu aku nyampika nuan **gerai nyamai lantang senang** sereta mujur dalam semua pengawa. Nama berita nuan diatu? Aku diu gerai baka selama. Surat nuan udah dibacha aku lemai kemari. Terima kasih ke penatai surat nuan nya.

Dalam surat nuan nya, nuan minta tusuika aku pasal palan ke manah endur nemuai sereta endur ngelantangka ati ba menua kami di Australia diu. Ba menua kami diu mayuh palan **ke ayam mata mantupka sera**. Aku semina deka bekunsi sekeda palan ke manah ba nengeri Perth diu. **Kenyau ari enchelak mata**, kitai endang lalu meda gaya pemanah rampa menua diu. Nyangka nuan bisi ati deka nemuai ngagai Australia kitu lalu aku arapka pekara ke ditusui aku tu lagi tau nyadika malin nuan.

Sekeda palan ke manah endur nemuai iya nya tebing tasik ke dikumbai orang Ningaloo Reef ba barat Australia. Nebing tasik tu bisi batu karang ke besai ba Australia. Palan tu engkeman bendar endur orang ke rindu nyelam lalu meda spesit utai idup dalam tasik. Kelimpah ari nya, siti agi palan ke manah endur nemuai iya nya Cottesloe Beach. Palan tu manah endur memarin, bemain jet ski, nyemerai lalu nuan ulih meda matahari padam maya sabung silau. Bisi sekeda orang ke baru nemuai kitu nyau **telenga lilih baka ke nisih leka antah, nyau rerangap baka ke ninga tempap gendang rayah** sida meda pemanah gaya rampa menua diu.

Siti agi palan ke manah endur nemuai iya nya Rockingham Dolphins. Palan tu mayuh ikan lumba lumbi lalu palan tu manah endur orang ke rindu nyelam sambil meda mayuh raban ikan nyemerai ngelingi kitai. Kelimpah ari nya, nuan ulih meda jelu kanggaru, iya nya **sebansa jelu** ti bisi ba menua Australia. Nuan tau datai nemuai ngagai Pulau Heirisson. Kanggaru tu sebansa jelu ke laju sereta tegar belanda lalu tau disemaka **lasit baka kechit atung nyelalang**. Kelimpah ari nya, nuan tau nemuai ngagai Kings Park and Botanic Garden. Ba endur tu bisi nyediaka DNA Tower ke **lelegit muchuk langit, ke bebendang muchuk remang** endur kitai ulih meda pemanah rampa menua ngelingi nengeri Perth. Ba endur nya mega, mayuh bansa flora enggau fauna.

Nyema nuan deka meli barang, nuan tau nemuai ngagai Midland Gate Shopping Centre. Asai sepi aku lenak bendar pekara tu udah ditusui aku ngagai nuan. Taja pia, agi mayuh palan bukai ke manah endur ngelantangka ati ke enda ulih dicheritaka aku diu. Aku mega deka minta nuan nusui sekeda palan ke manah endur nemuai ba Malaysia dia. Nya aja, terima kasih.

Pangan nuan,
Paul

Jaku Berambai

Rambai Jaku Nama



Aktiviti

1. Nama batang pekara ke dikenataika Paul dalam surat?
2. Padahka pemanah bekelala enggau orang ari menua bukai.
3. Tembuka pitak di baruh.

Pengeleboh nemuai ba menua Malaysia	Pengeleboh nemuai ngagai menua Australia
Kita ulih ngurangka kos.	Kita ulih nambahka penemu.
...	...
...	...
...	...
...	...

4. Rintaika rambai jaku nama ti bisi dalam teks.

Rambai Jaku Nama		
Jaku Tiap	Pengenap Tesa	Jaku Nama
se	bansa	jelu
...
...
...

5. Gaga ayat ngena rambai jaku nama nya tadi.
6. Giga rambai jaku nama ba ayat di baruh tu.
 - a. Lika ngulihka dua pating bungai ba kebun nya.
 - b. Engkuli raras nya sebansa jelu ke diau ba puchuk kayu.
 - c. Tiga iku nembiak benung mansik pasal sejarah Gua Niah.
 - d. Dua batang sungai nya manah amat endur ngelantangka ati.
 - e. Seraban nembiak ari SMK Munggu Perawan udah nemuai sambil belajar ke Kuching.



Latih

1. Tipakka palan endur ngelantangka ati ba baruh tu enggau nengeri iya.

Palan ngelantangka ati	Nengeri
a. Batu Ferringhi	/...
b. Kota A Famosa	/...
c. Taman Negara Bako	/...
d. Tebing Tasik Cahaya Bulan	/...
e. Taman Negara Gunung Gading	/...

2. Pilih ayat ti nguna rambai jaku nama ti betul di baruh.

Ayat
Indai iya meli pengembai tepung dikena ngaga ruti.
Sida iya sebilik merarau semina belaukka ikan masin.
Menyadi iya benung manduk kacang bubur ba dapur.
Ikan kasam nya dibeli apai iya ba pasar tamu lemai kemari.
Tuchur pisang ti dibeli Pengajar Unsie udah abis diempa aku.

3. Beri reti jaku berambai belalauka surat nya tadi.

Jaku Berambai	Reti
a. lasit baka kechit atung nyelalang	kelalu laju
b. /...	/...
c. /...	/...
d. /...	/...
e. /...	/...
f. /...	/...



Timbang Penemu

Jaku Berambai

Jaku berambai tu suah dikena orang lebih agi nulis ensera ngambika gaya jaku ensera nya manah sereta rindu didinga.

4. Rintaika palan ba Malaysia enggau Australia lalu tulis pekara ti narit ati ba palan nya.

Malaysia		Australia	
Tempat	Penarit ati	Tempat	Penarit ati
Taman Negara Sepilok	mayas	Pulau Heirisson	kanggaru
/	/	/	/
/	/	/	/
/	/	/	/
/	/	/	/

5. Tembuka kar runding di baruh.

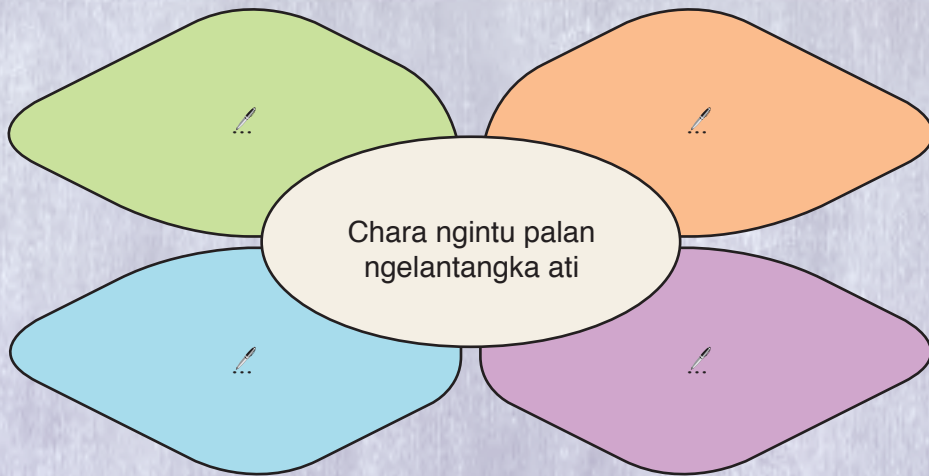

6. Keluluka diri nyadi Lenjau lalu balas surat Paul.



Seridi

Gaga ayat ngena jaku tekenyit di baruh.

Jaku Tekenyit	Ayat
o	/
is	/
ah	/
apu	/
endai	/
akai rai	/



Pengaya

1.

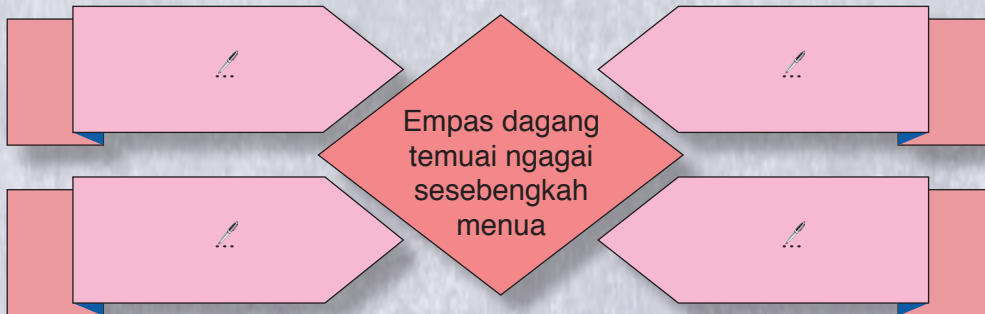

2. Gaga ayat ngena jaku berambai di baruh.

Jaku Berambai	Ayat
baruh perenama bulan mandang	/...
ba bilik besai baka balai raja dagang	/...
asi sekempuk enggau garam mesai tunjuk	/...
baka ke beguai betandai mansang nguang	/...
gali lading-lading baka tinting maring muang	/...



Tisih

1. Gaga ayat ngena rambai jaku nama di baruh.

Rambai Jaku Nama	Ayat
dua buah pulau	/...
sebatang sungai	/...
seraban jelu siga	/...
mayuh bansa ikan	/...
dua dandang ladang kelapa sawit	/...

2. Kelab Jaku Iban sekula kita deka nemuai sambil belajar ngagai siti palan ke manah endur ngelantangka ati ba menua kitai Malaysia. Nuan ke nyadi sekretari kelab nya, dipinta nulis surat ngagai Prinsipal minta pemendar. Tulis surat nya.

Unit

9

BETANAM NGENA TEKNOLOGI TINGGI

Nemu nuan pengeleebih ngena teknologi tinggi dalam betanam?



Teknik ngiri ai baja ngagai pun chabi ngena sistem fertigasyon



Pam dikena dalam sistem fertigasyon



Sayur ti ditanam ngena sistem fertigasyen



Sayur ti ditanam ngena teknik aquaponic tauka hydroponic



Peratika penerang di baruh.

Teknologi Tinggi dalam Sektor Betanam

Gambar di baruh mandangka sekeda pengawa ti bekaul enggau sektor betanam. Mayuh teknologi tinggi, kereban moden enggau teknik baru udah dikena ba sektor betanam.

UNIT 9

Tema 5



Drone dikena manjahka baja ngagai utai tanam



Trektor dikena ngetau padi



Pemanchit dikena manchitka rachun indu utai



Aplikasyen AgriMaths dikena ngerembaika informasyon pasal betanam



Aktiviti

1. Ngena chara mija segala, kerandauka gambar lalu gaga simpul penemu. Tulis simpul penemu kita nya lalu bantaika.
2. Tembuka grafik di baruh.

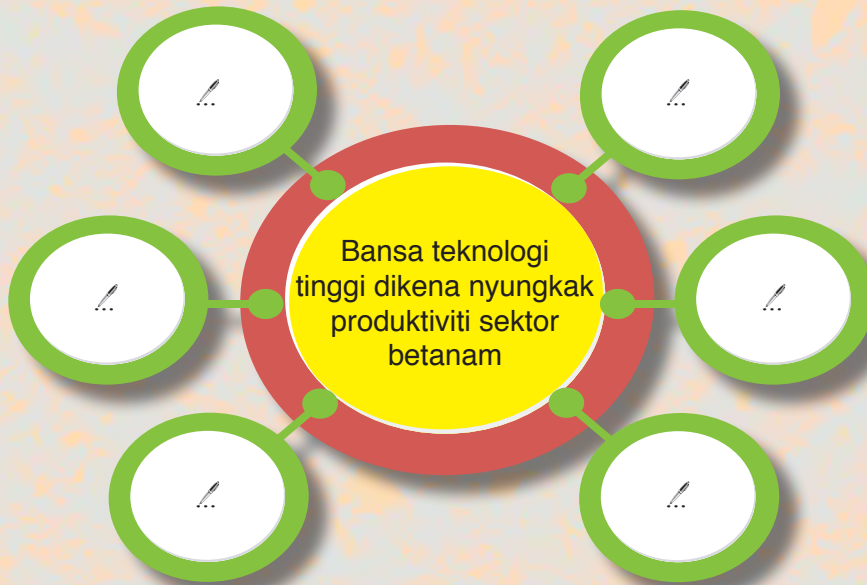

3. Gaga ayat penerang senentang pekara ti bekait enggau pengawa betanam.

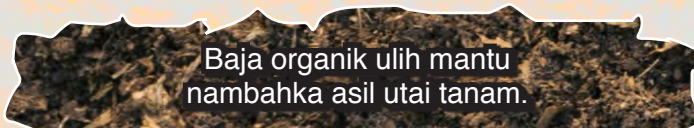

Ayat Penerang

Tibang Penemu

Ayat penerang nya ayat ti nerangka sesebengkah pekara. Suah mega iya dikumbai ayat berita.





Latih

1. Pejuraika penanggul ti agi nekul pemansang sektor betanam di menua tu.
2. Tembuka grafik di baruh.

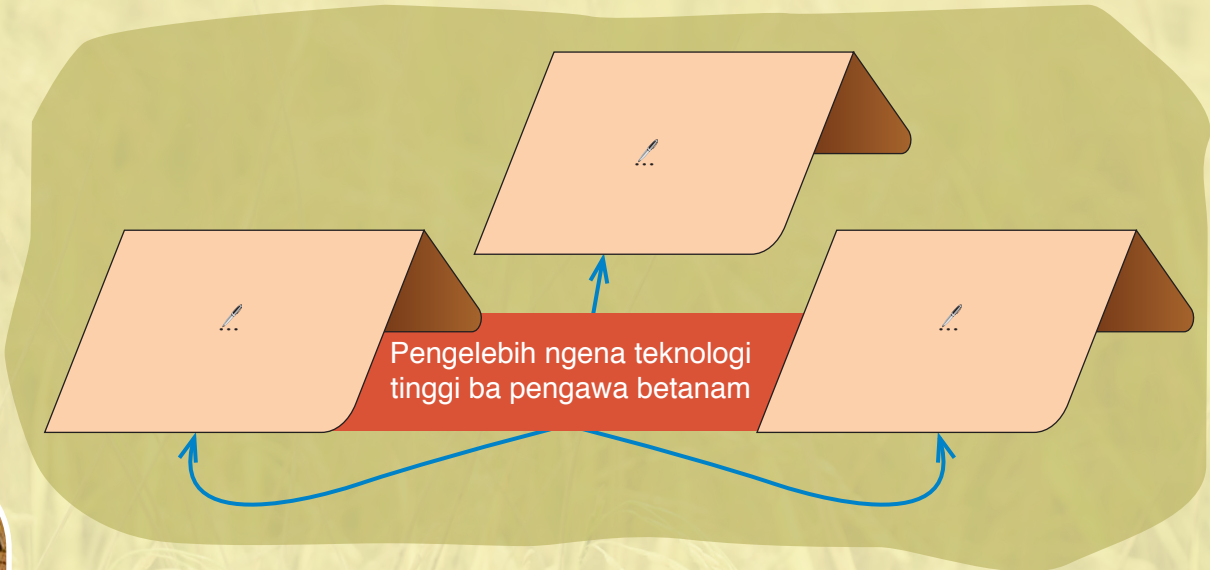

3. Tukar ayat selama di baruh nyadi ayat tunsang.

a. Pengawa betanam ulih nyungkak penatai pemisi ruang bilik.

b. Menua kitai udah tampak rita ketegal ti nyulut ba pengawa betanam betupi.

c. *Genetic Engineering* nya siti chara nyaga utai tanam ari kena rampit igi penyakit.

d. Perintah nyemetak bendar meransang pengereja pengawa betanam ngena teknologi tinggi.

e. Perengka moden ti dikena dalam sektor betanam ulih nambahka produktiviti sereta ngurangka penyampau orang gawa.

f. Opis Betanam Betupi Sarawak udah meransang orang betanam betupi ngasilka produk ti bekualiti tinggi enggau pemadu manah.

g. Aplikasyen dalam telefon pintar udah dikeluarka Opis Betanam Malaysia dikena ngerembaika informasyen sereta penemu dalam sektor betanam.





Dingaka audio biau tu.

Biau Betanam

Sa, dua, tiga, empat, lima, enam, tujuh,
Enda aku **busung** laya danjan,
Miau selanjau ijau Manuk Jelayan,
Laban aku tu nitihka riph adat Iban,
Ngangauka Petara ke ngemataka orang
bekereja umai enggau bekebun,
Mayuh macham bansa buah enggau
utai tanam.

O... ha,
Ni nuan Rangkang Kirai Raja Sua,
Pepat Pudak Bujang Sempulang Gana
enggau entua nuan Semerugah Raja
Tanah nguan menua?
Nyadi aku minta nuan meri ke kami
anak mensia,
Tanah ke gemu, tanah ke betelu,
Tanah ke **ami**, tanah ke perisi,
Awakka utai ke ditanam kami
galak betelesak,
Bumbun bedaun, nyadi **begili**,
Bungai becherira, bebuah lebat berinan.

O... ha,
Kami minta tulung minta **pandung**,
Minta sah, minta keluah,
Muru Antu Chit, Antu Pipit,
Antu Empangau, Antu Alau,
Antu Pasak, Antu Buntak,
Antu Bengas, Antu Papas.

O... ha,
Kami minta awakka tanah enda kusi,
enda ransi,
Rampa menua kami tetap dikemata,
Kami minta utai tanam kami tetap **meruan**,
**Taja pan chara betanam ngena teknologi
kemaya hari**,
Ngena mesin nguna baja,
Kami minta kasih minta berekat ari Petara,
Kami minta asil utai tanam
betugung bedurung,
Minta mayuh minta **bejumbuh** ari selama,
Kami minta hari ke manah,
Ujan enggau panas chukup serata,
Kami minta gerai minta nyamai,
Minta gayu minta guru,
Lantang senang kaya raja nguan menua.
O... ha.

(Ditengkebang: *Helen Manjan*, 2019)



Timbang Penemu

Biau

Leka sampi ti ngajihka pemanah,
pemuju enggau penenang ke
tau nyadi ba orang ke disampi.



Aktiviti

1. Sadaka biau ngena intonasyen ti betul.
2. Padahka tema sereta tuju biau nya.
3. Kelala elemen gaya jaku ti bisi dalam leka main.

a. Anafora

b. Aliterasyen

c. Asonansyen



Anafora

Leka jaku ti ditandu ba pun ayat ba leka main.

Timbang Penemu

Chunto:

Udah labuh peluh antuh,

Udah parai mensia lenyau nyawa.

4. Tembuka grafik di baruh.

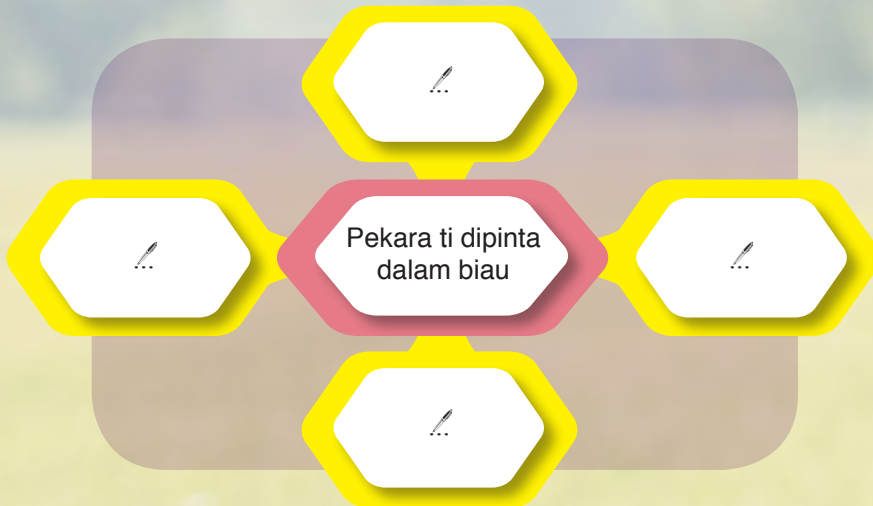

5. Tembuka grafik di baruh.

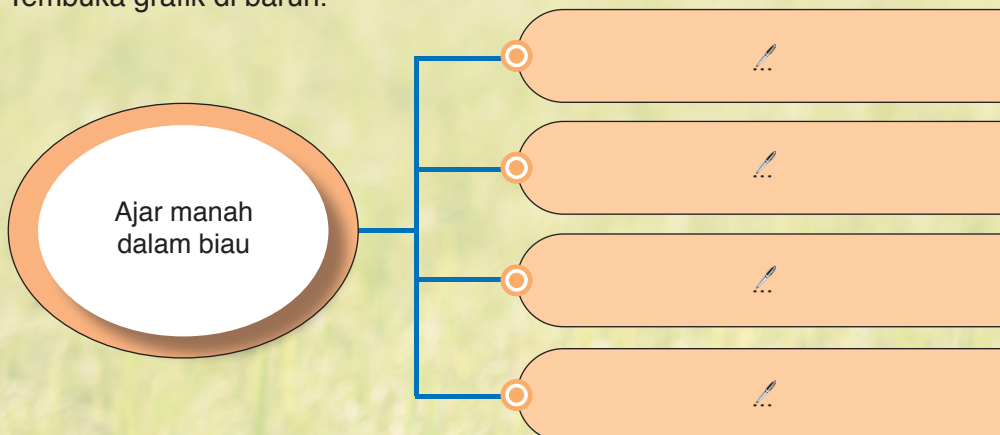



Latih

1. Padahka reti leka jaku di baruh bepelasarka teks.

Leka Jaku	Reti
ami	...
begili	...
busung	...
meruan	...
pandung	...
bejumbuh	...

2. Rintaika utai idup ti ulih ngerusak utai tanam ti bisi dalam biau.
3. Padahka kebuah orang ke bebiau nya minta hari ke manah.
4. Tembuka grafik di baruh.



5. Terangka reti tibak teks ti dichelak gadung ba lambar 117.



Dingaka audio tu.

Inovasyen Betanam Ngena Sistem Fertigasyen

Selamat pagi sereta meri tabi basa ngagai tuai Gerempung Komuniti Tapang Berua, bala tuai rumah enggau semua ke bisi ba balai baka ke pagi tu. Beserimbai enggau aum besai Gerempung Komuniti Tapang Berua ke sekali tu, aku pengari ari Opis Betanam Betupi deka meri licha senentang topik “Inovasyen Betanam Ngena Sistem Fertigasyen”.

Bala mayuh ti dipebasa,

Kemaya hari tu, teknologi betanam nyau jauh berubah enti dibandingka enggau ke selama. Siti ari teknik ti begunaka teknologi betanam nya dikumbai sistem fertigasyen. Leka jaku fertigasyen nya nyadi ari leka jaku *fertilizer* (baja) enggau *irrigation* (proses ngirika ai baja). Ngena teknik tu, kitai ulih **ngelimat** baja laban baja diberi terus ngagai utai tanam. Teknik tu ulih ngemuntang sereta ngemudahka pengawa betanam lalu ulih nyungkak asil. Berindik ari nya, **kos** bebayarka gaji orang ke gawa nya mega ulih dikurangka laban betanam ngena sistem fertigasyen tu enda begunaka mayuh pekereja. Sistem fertigasyen tu mih siti chara ti chukup semitan lalu nengah sistem tu, pengerusak rampa menua mega ulih diseliahka.

Mayuh pengelembek bekenaka sistem fertigasyen tu enti dibandingka enggau teknik betanam konvensional. Nutrien ulih diberi ngagai utai tanam nitihka bansa sereta tikas penumbuh iya kelimpah ari ti nyeliahka penanggung baka **tanah kusi**. Medium sereta endur nanam nya mega beresi lalu nyeliahka utai tanam ari kena **serang penyakit**. Asil ti dipansutka utai tanam mega ngeluh 85 peratus ari selama laban sistem fertigasyen tu mih siti sistem ti ulih ngatur penumbuh utai tanam awakka sistematik agi.

Bala mayuh ti dipebasa,

Sistem fertigasyen tu mega siti ari sistem ti semitan dikena nanam sayur buah baka tomato, rampu jipun, chabi, terung enggau ti bukai. Mayuh bengkah medium dikena nganti tanah baka *cocopeat*, *rootwool*, *perlite* enggau *vermiculate* ke beguna bendar dalam sistem fertigasyen. Taja pia, *cocopeat* ke mayuh dikena laban rega iya murah, lempung sereta tinggi kualiti. Penyampau baja ti diguna nya endang nitihka formula enggau bansa utai tanam.

Kelimpah ari nya, utai ti ditanam nengah teknik tu suah agi ditanam ba palan ti berungkup dikena nyeliah ujan, kena kachau indu utai tauka kulat. Chunto kulat ke tau ngerusak utai tanam iya nya baka *Pythium*, *Fusarium*, *Rhizoton* enggau bakteria. Kereban sereta komponen ti dikena bejalaika sistem fertigasyen tu iya nya baka tangki, tong ti ngembuan stok nutrien, pam, paip poli tauka paip *polymerizing vinyl chloride* (pvc), penitik, tiub mini enggau penaga jam. Kereban ti dikena nyekat ai enggau baja mega patut dikena awakka baja ti diungkup nitihka penyampau ti betul dalam timpuh tiga

ngagai enam kali sehari lima ngagai sepuluh minit. Taja pia, teknik tu mega bepanggih ba gaya hari sereta endur.

Bala peninga ti bisi datai,

Industri betanam endang patut bisi ngembuan **transformasyon** awakka sektor tu ulih nambahka servis ti sofistiked sereta dinamik. Bala mayuh, nya mih tadi penerang senentang sistem fertigasyon ti ulih dikunsika aku enggau kita baka ke sekali tu. Aku arapka penerang ti dikunsika aku nya ulih nambahka penemu kita senentang teknik betanam chara moden beteknologi tinggi ti majak dikena kemaya hari tu. Terima kasih.



Aktiviti

1. Terangka asal leka jaku fertigasyon.
2. Padahka medium ke suah dikena nganti tanah dalam sistem fertigasyon.
3. Nama kebuah pengawa meri baja ngena sistem fertigasyon tu enda ngerua baja?
4. Tembuka grafik di baruh.



3.1.1 | 5.2.2
3.4.1 | 5.3.1
3.4.2

5. Tembuka grafik di baruh.

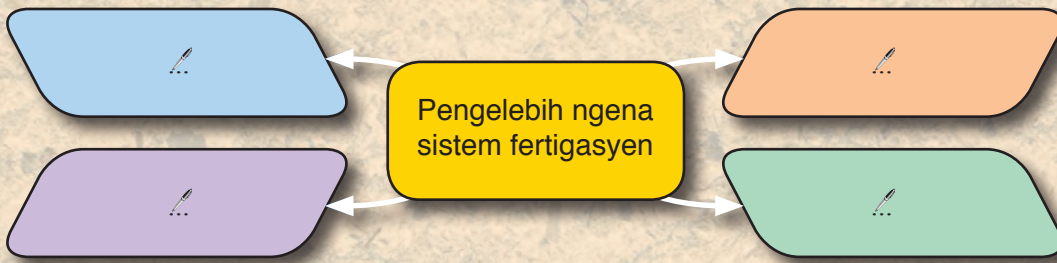

Latih

1. Rintaika lima iti ayat penerang ari teks.
2. Kelala bagi subjek enggau predikat ti bisi dalam ayat ba latih 1.

Subjek	Predikat
...	...
...	...
...	...
...	...
...	...

3. Terangka reti rambai jaku di baruh bepelasarka teks.

Rambai Jaku	Reti
kos	...
ngelimat	...
tanah kusi	...
transformasyon	...
serang penyakit	...

4. Gaga ayat penerang ari leka jaku tauka rambai jaku dalam latih 3.
5. Gaga ayat tanya bepelasarka ayat penerang ti udah digaga nuan ba latih 4.
6. Tembuka grafik di baruh.

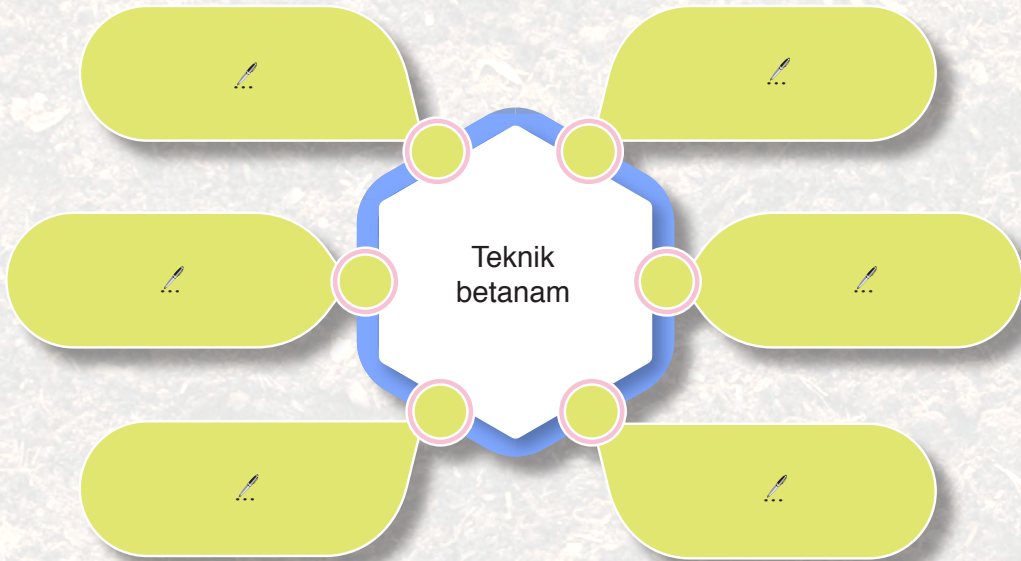

7. Tembuka grafik di baruh.

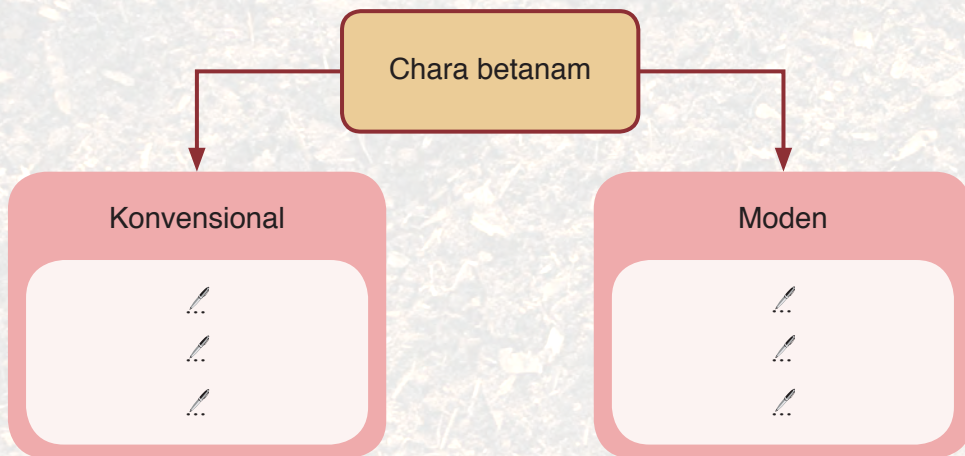

8. Kedutka teks ba lambar 120-121 ngena ayat nuan empu.



Timbang Penemu

Ayat Tanya

Ayat tanya nya ayat ti dikena nanyaka pasal sesebengkah pekara. Ba jaku sebut, ayat tanya ditanda ngena munyi sebut ti tinggi ba ujung ayat. Ba jaku tulis, semua ayat tanya mesti ditutup ngena tanda tanya (?).

Chunto jaku tanya: nama, sapa, lapa, berapa, dini, kemaya, baka ni, kini, enggau ti bukai.



Tembuka grafik di baruh.



Pengaya

Kelala bagi ayat penerang, ayat tanya tauka ayat tekenyit di baruh. Uдах nya, gaga ayat nuan empu.

- Apu, nyampau ga ikan ulih sida aya!. (/)
- Akai rai Meringai, kumbai aku alah kita tadi! (/)
- Jalai ngagai menua Tapang Berua diatu udah manah. (/)
- Hari ujan sangat amat maya sida Runai pulai sekula kemari. (/)
- Nembiak indu ke ngena baju biru nyin nembiak pom berapa? (/)
- Perintah menua tu bebendar ngangkatka tikas pendiau pengidup rayat. (/)
- Nama kebuah kitai patut ngemansangka industri betanam ba menua tu? (/)
- Nama batang pekara ti dikenataika tuai rumah maya aum malam kemari? (/)
- Ulih nuan madahka nama laman web ti ulih dikena ngiga penerang senentang mayuh bansa padi? (/)



Tisih

1. Tembuka ayat tanya enggau ayat penerang dalam randau di baruh.

Randau Meringai enggau Pemesai ari Opis Betanam Betupi

- Meringai: Selamat pagi, Mr. Mugan. Aku ngarika kami sekelas deka ngiga penerang ari nuan senentang pengawa betanamka sayur enggau buah ba menua kitai tu. Baka ni chara \angle ?
- Mr. Mugan: Kemaya hari tu, mayuh kereban teknologi moden sereta penemu baru ti mesti dikena kitai ngemansangka industri betanam ba menua kitai tu.
- Meringai: Nama sistem \angle ?
- Mr. Mugan: Pengawa betanamka sayur ulih ngena sistem fertigasyen. Sistem tu begunaka teknik ngiri ai baja terus ngagai utai tanam. \angle teknik tu iya nya iya ngemuntang sereta ngemudahka pengawa betanam lalu ulih nyungkak asil.
- Meringai: Nama \angle ?
- Mr. Mugan: Strategi bukai ti dikena Opis Betanam Betupi nyengkaum ngaga sempekat enggau kompeni besai awakka ulih nyingkang ngagai sektor betanam ti moden ngena chara nambahka produktiviti. Tambah mega, kompeni besai ulih mantu ari sukut market. Nengah kaul tu, kami ari Opis Betanam Betupi deka meransang pekebun mit enggau pekebun jalan pemesai masuk ngagai market tu awakka asil utai tanam sida ulih diproses lalu dijual. Kelimpah ari nya, kami endang ngansak orang mayuh betanamka sayur enggau buah laban iya meri mayuh penguntung.
- Meringai: Manah amat pengawa nya. Ulih nuan nerangka \angle ?
- Mr. Mugan: Mayuh penguntung kitai betanamka sayur kelebih agi enti nanam sayur ke diri empu. Kitai ulih \angle .
- Meringai: Terima kasih ke penerang ti chukup silik nya, Mr. Mugan.

2. Gaga ayat tanya bepelasarka ayat penerang di baruh.

- a. Indai Durie enggau Indai Anna nyau ke tamu pagi tadi.
- b. Ini aku nadai ba rumah kemari laban udah nurun ke umai.
- c. Surat ti dikirumka Donny kemari nuju menyadi aku ke tuai.
- d. Penatai temuai ke bebaju mirah nyin ari Munggu Parawan.
- e. Apai enggau indai aku pulai ari Pulau Langkawi pagi ensanus.
- f. Sepengudah datai ba Sibu ila, tua ulih betemu ba stesyen bas.
- g. Utai ke dalam kutak besai nya semua utai kayam anak mit nya.
- h. Tuai nemiak nya ulih madahka chara ngisi pom tu ngagai nuan.
- i. Rega baja ti udah dibeli aku ba kedai Kimbing tadi nya RM50.00.

3. Tengkebang biau ti betemaka Pemansang Sains enggau Teknologi.
4. Nuan dipinta meri licha ngagai nemiak sekula pasal “Chara Nyungkak Industri Betanam Betupi”. Tulis teks nuan nya.

Unit 10

TEKNOLOGI GADUNG



Empas ari pengangat dunya, inovasyen ke bekaul enggau teknologi gadung majak dikemeratka. Nemu nuan reti teknologi gadung?





AR CODE



Kerita hibrid nya siti ari inovasyon dikena ngurangka guna puncha energi asal. Nemu nuan inovasyon bukai ke ulih ngelimat puncha energi asal?





Kelab Teknologi Gadung SMK Munggu Perawan deka ngatur Minggu Teknologi Gadung. Runin dipaduka meri licha pasal teknologi gadung. Nya kebuah iya betanya ngagai Pengajar Grace, pengajar Sains sekula sida.

Dingaka audio randau nya.

Runin: Selamat pagi, pengajar. Meri besai terima kasih ngagai nuan laban ulih limpang ngagai randau tu. Aku Runin ari Pom 4 Menaul. Beserimbai enggau Minggu Teknologi Gadung ke bisi diatur di sekula kitai minggu ke deka datai, aku udah dipaduka meri licha pasal teknologi gadung. Nya alai, aku enggau basa ti besai minta penerang senentang teknologi nya.

Pengajar: Selamat pagi, Runin. Nadai penanggung ba aku laban nya endang siti ari tanggung pengawa kami pengajar.

Runin: Pengajar, penemu enggi aku pasal pekara tu tak semina beseling kain aja. Nya alai, aku deka nemu pasal pemanah aplikasyon teknologi nya.

Pengajar: Aplikasyon teknologi gadung dalam pengidup besehari-sehari deka ngurangka biuh negatif ngagai rampa menua. Iya ulih nanka stabiliti ekosistem, nyaga pengelikon rencham bansa utai idup ba sesebengkah habitat, nambahka kualiti pemeresi kandang ai enggau angin sereta nyaga puncha asal.

Runin: Au, pia nih pengajar. Kedua tu pengajar, nama penyadi ngagai mensia jemah ila enti kitai semina nguna puncha energi ti datai ari minyak petroleum aja dih?

Pengajar: Penyampau populasyon ke majak nambah deka ngujungka pinta ngagai kereban beridup nambah. Gaya idup mensia ke dekaka tikas pengidup ke lebih manah baka ngembuan rumah, nguna elektrik enggau ai, meli kerita enggau pekara bukai ngujungka pinta ngagai puncha asal majak niki. Pengujung iya ila, puncha energi asal deka majak kurang.

Runin: Nama penyadi enti mensia enda besekat ngena energi ari puncha asal, pengajar?

Pengajar: Ari sukut guna energi, teknologi gadung dikearapka ulih meri alternatif beimpak besai ngagai pengawa bekenaka energi. Mensia enda tau bepanggai ba energi ari puncha asal. Nya kebuah, alternatif guna energi dalam teknologi gadung tu dikerekai ngagai puncha energi ke ulih dikena baru baka ari angin.

Runin: Nama empas enti mensia mayuh enda ngemeranka teknologi gadung?

Pengajar: Pengawa mina puncha asal ke enda teatur baka betebangka kayu nadai bepentin, ngereja tanah sechara aktif, ngeluarka gas karbon dioksida ke atmosfera enggau bebuaika teda kereban solid sepeneka ati deka ngenataika empas negatif ngagai pemeresi rampa menua. Pekara ke baka tu patut dipentin sereta diperatika enggau bebendar.

Runin: Badas amat penemu nuan pengajar. Mayuh penemu enggau penerang ke diterima aku. Terima kasih.



Aktiviti

1. Keluluka randau nya tadi ngena intonasyen ti engkeman.
2. Dalam raban tembuka grafik di baruh.

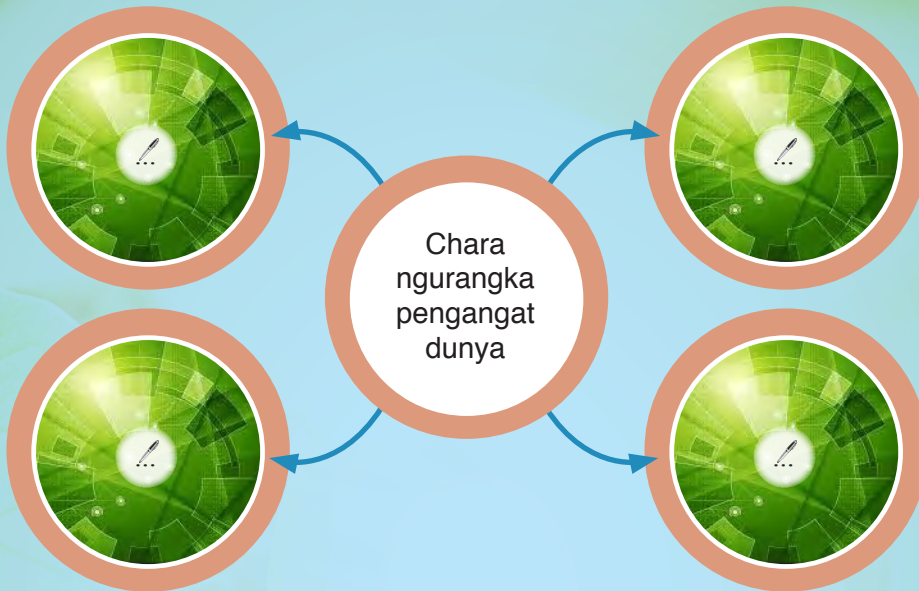

3. Tembuka grafik di baruh.



4. Kelala empat iti ayat selama dalam teks.

Ayat Selama

Pekara ke baka tu patut dipentin sereta diperatika enggau bebendar.

...

...

...

...

Tusun Ayat Selama

Dalam tusun ayat selama, konstituen subjek diengkah dulu ari konstituen predikat.

Tusun Ayat Tunsang

Tusun ayat tunsang ngenuluka predikat. Proses mindahka predikat ngagai pun ayat dikumbai ngenuluka predikat.

5. Tukar ayat selama dalam latih 4 nyadi ayat tunsang.
6. Tusun penerang di baruh ngena kar rurun. Terangka pekara nya.

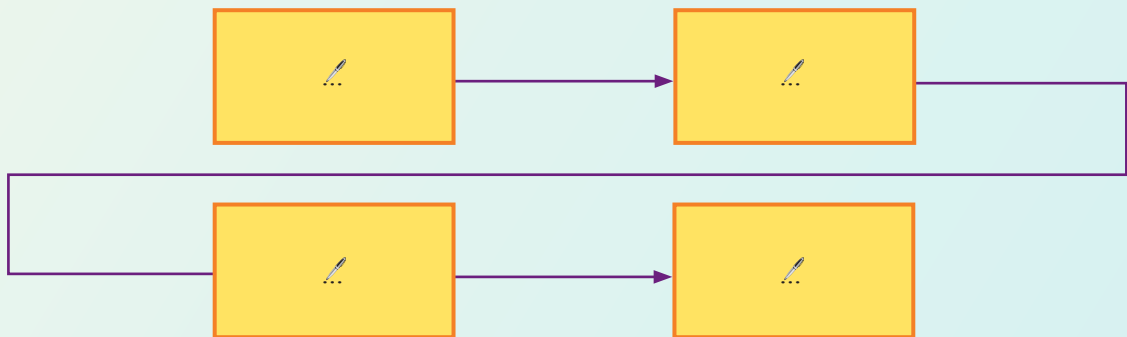

7. Kerandauka chara dikena ngerembaika teknologi gadung lalu bantaika asil randau nya.



Latih

1. Terangka kebuah lapis ozon majak mipis.
2. Tembuka grafik di baruh.

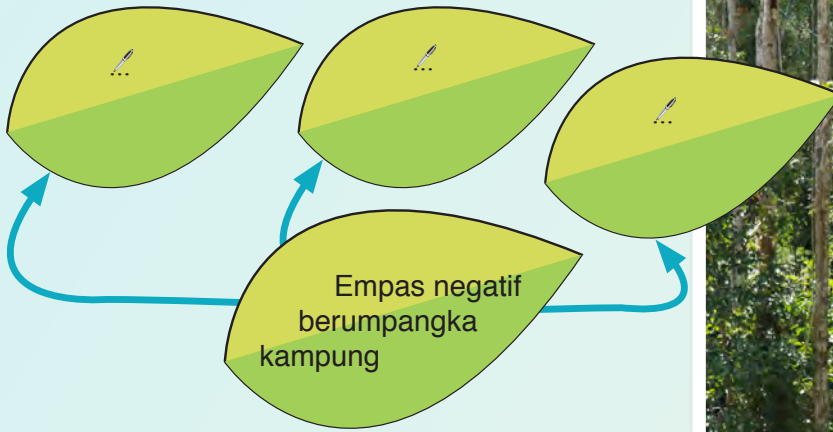

3. Peratika chunto ayat ti ngembuan rambai jaku pengawa siti objek di baruh. Uдах nya, gaga lima iti ayat ti bukai.



Subjek	Rambai Jaku Pengawa Siti Objek	
	Jaku Pengawa	Objek
a. Ujai	nengkebang	cherita nya.
b. /..	/..	/..
c. /..	/..	/..
d. /..	/..	/..
e. /..	/..	/..
f. /..	/..	/..
g. /..	/..	/..



Tibang Penemu

Rambai Jaku Pengawa

Rambai jaku pengawa nya rambai jaku ti bepunka jaku pengawa. Rambai jaku pengawa nyadi ari seleka tauka lebih leka jaku dalam konteks ayat jaku Iban.





Bacha teks di baruh.

Teknologi gadung nya sebengkah aplikasyen sains rampa menua. Teknologi tu ditagaka dikena mutarka impak negatif ari pengawa mensia baka pemansut asap chelum ari kilang, kereban pengangkut ti ngerusak rampa menua, ngamahka kandang sungai, ngelepaska karbon ngagai atmosfera enggau ke bukai. Kereban enggau sistem ke bisi dikena dalam teknologi gadung dikeandalka ulih ngurangka **degradasyen** kualiti rampa menua, ngurangka pemansut gas rumah gadung, likun dikena lalu nanka rampa menua ke beresi, **ngelimat energi** enggau puncha asal sereta **meransang mensia** ngena puncha ke ulih dikena baru. Nya kebuah, pengawa ngena teknologi gadung patut diperansang sereta **dikerembai** ngagai mensia mayuh.

Mensia mayuh mesti nyaga rampa menua. Kitai patut nemu pasal pemesai reti ngintu sereta nyaga kampung menua. Sekeda ari chara ke patut dipejalaika dikena ngiri penemu ngagai mensia mayuh senentang hal tu iya nya **ngatur kimpin**, simposium, seminar enggau aum pasal pemesai guna nyaga sereta ngintu kandang menua. Batang pekara ke patut dikemeratka dalam pengawa tu iya nya penerang pasal pun pengerusak rampa menua, empas negatif pengerusak rampa menua enggau pemesai guna nyaga sereta ngintu ekosistem. Pia mega, mensia mayuh ke **ngulu program** tu mesti diterangka tanggung enggau tangkup pengawa ke patut diperati sereta dikereja dikena ngintu enggau nyaga rampa menua. Atur pengawa enggau aktiviti ke bisi dipejalaika sepemanjai kimpin, simposium, seminar enggau aum ulih ngiri pemereti ati ngagai mensia mayuh.

Aktiviti tauka ulah ke tebalan bendar ngeluarka gas rumah gadung ngagai kandang atmosfera mega patut dipentin. Nya kebuah, mensia mesti sanggup **ngubah pikir** diri awakka sama ulih ngerembaika aplikasyen teknologi gadung. Ambika chunto, mensia mayuh patut bekunsi kerita dikena ngurangka gas monoksida ti dikeluarka kereban pengangkut enggau masang penyarap dikena nekat gas kamah pansut ari kilang. Berindik ari nya, gas kamah baka karbon dioksida, kloroflorokarbon, metana enggau nitrous oksida deka diminimumka pansut ke kandang angin.

Ukai nya aja, penyedar enggau pemereti ati pasal pemesai implikasyen teknologi gadung patut berengkah ari sekula. Nya kebuah, silibus enggau turai pelajar di sekula patut diseruri sereta ditegapka agi. Raban ti **tebangkar** patut ngasilka buah penemu ti praktikal. Asil penemu sida tu patut dipasuk ngagai silibus pelajar di sekula. Elemen ke patut dikemeratka dalam sistem pelajar sekula iya nya implikasyen, objektif enggau kaul iya ngagai pengerai enggau pengelikon kitai di dunya tu. Nya kebuah, raban pemekuh pengawa pelajar baka bala pengajar mesti megai prinsip **berayang dua mata** lebu ke ngajar nemiak. Sida patut mujur ngasilka nemiak ke teulihka pemutus peresa ke lati sereta **nempa individu** ke ngembuan ulah ke sereba genap senentang teknologi gadung.

Pia mega, raban tauka individu ke **mekuhka** teknologi gadung patut diberi insentif. Pekara tu patut nyadi tangkup pengawa perintah. Inisiatif ke disediaka pemerintah patut ulih meri motivasyen ngagai pemain teknologi gadung. Ambika chunto, siti ari inisiatif ke bisi disediaka pemerintah dikena nyungkek pengeransing raban pemain industri gadung iya nya, Skim Belanja Teknologi Gadung enggau meri Setipikit MyHIJAU ngagai raban pengemeran teknologi gadung. Pekara senentang inisiatif tu patut dikerembaika dalam mayuh bengkah bansa media bechelak enggau elektronik. Kerembai ke dipejalaika

nengah media deka meri pemereti ati ngagai raban pemain teknologi pasal juluk ati nasional senentang pengawa ngemerat sereta ngemeranka teknologi gadung.

Stabiliti ekosistem rampa asal nyadi elemen pemadu beguna dikena nanka kandang menua ke likun sereta manah diuan. Berindik ari nya, pengawa ngena teknologi gadung lebuh bejalaika pengawa besehari-sehari patut dikerembaika. Nya kebuah, pengawa ke bekenaka energi gadung patut diperansang ba mensia mayuh. Pekara tu deka ngenataika implikasyen ba pemansang global sereta kualiti pengidup generasyen jemah ila sereta mutarka penanggul rampa menua nyengkaum pengangat global, empas rumah gadung enggau ubah klimet.



Aktiviti

1. Rintaika lima pekara ke dikenang dalam teks nya.

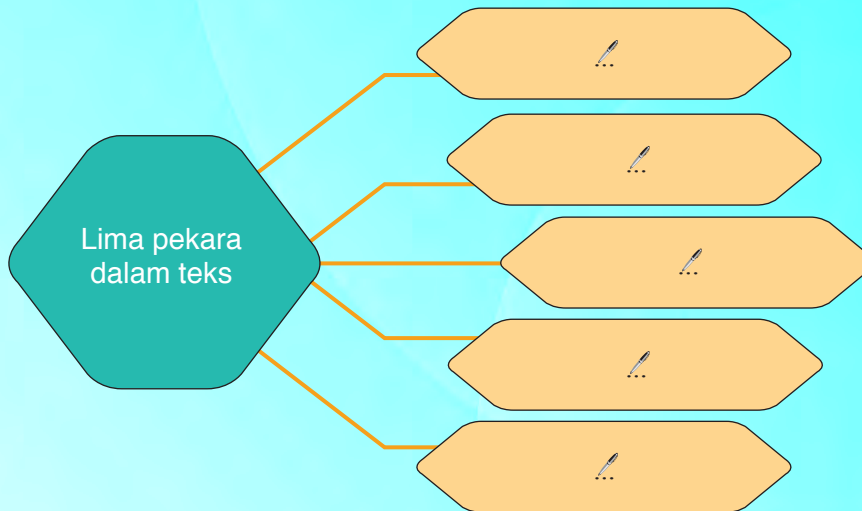

2. Terangka reti leka jaku ti bechelak biru nitihka guna dalam teks.

Leka Jaku	Reti
a. tebalan	/...
b. kandang	/...
c. nyungkak	/...
d. tebangkar	/...
e. dikerembai	/...
f. degradasyen	/...



3. Gaga ayat ngena rambai jaku pengawa di baruh bepelasarka konteks dalam teks.

ngatur kimpin

ngubah pikir

ngelimat energi

ngulu program

meransang mensia

nempa individu



Latih

1. Tembuka grafik di baruh.

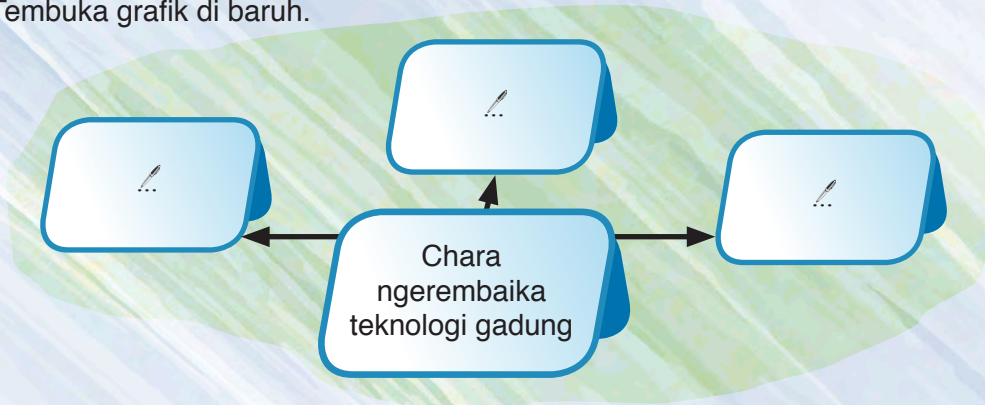

2. Gaga ayat ti ngembuan jaku pengawa intransitif bepenembuka jaku adjektif.

- a. Gaya pemeresi angin di menua kitai udah belinsur manah.
- b.
- c.
- d.



Ayat Aktif Transitif

Timbang Penemu

Ayat aktif transitif tau digaga ari:

- i. Ayat aktif transitif mai siti objek.
- ii. Ayat aktif transitif mai objek terus enggau objek sangking.
- iii. Ayat aktif transitif mai objek terus enggau rambai jaku penempat nyadi penerang.

3. Kelala lalu rintaika ayat aktif transitif bepelasarka teks.

- a.
- b.
- c.





Raban Kelab Jaku Iban SMK Munggu Perawan udah baum pasal aktiviti Minggu Teknologi Gadung. Bacha minit aum nya.

Minit Aum Minggu Teknologi Gadung Kelab Jaku Iban SMK Munggu Perawan

Haribulan: 21 Jun 2020

Jam: 2:00 lemai

Endur: Librari, SMK Munggu Perawan

Orang ti datai: Pengajar Unsie, Pengajar Grace, Lika, Ujai, Runin, Mendu, Lema, Empawie

1.0 Jaku Pengelalu Chairman Aum

1.1 Chairman ngelaluka penatai bala pengajar enggau nemiak ngagai aum lalu ngarapka agenda aum dipejurai enggau mujur.

1.2 Batang pekara ke deka dipejurai iya nya aktiviti dikena nyukung program teknologi gadung tikas sekula.

2.0 Aktiviti Maya Minggu Teknologi Gadung

2.1 Pekit Licha

2.1.1 Topik Licha: "Penguntung enggau Pemanah Ngulihka Kuasa Solar."

2.2 Pekit Nero Poster

2.2.1 Tema "Teknologi Gadung Nyelamatkanka Dunia"

2.2.2 Pekit dibuka ngagai nemiak pom empat enggau pom lima SMK Munggu Perawan

2.2.3 Perais Pekit

i. Lumur satu: RM250.00, trofi enggau setipikit.

ii. Lumur dua: RM200.00, trofi enggau setipikit.

iii. Lumur tiga: RM150.00, trofi enggau setipikit.

iv. Tiga iti perais sagu ati: RM50.00 trofi enggau setipikit.

3.0 Komiti Pengereja Pengawa

3.1 Lima iku raban Kelab Jaku Iban nyadi komiti ke tiap iti program ke disebut di atas.

3.2 Tuduh penemu ke dibantaika Pengajar Rekan diterima semua ke bisi datai baum.

4.0 Hal-hal Bukai

4.1 Pengajar Limbai meransang nemiak sampal datai maya Minggu Teknologi Gadung. Iya madah nengah aktiviti kelab tu nemiak ulih belajarka mayuh pekara senentang jaku Iban. Iya nyimpulka penemu ngena jaku tuai "buah dikelala ari langgu, bansa dikelala ari jaku, basa dikelala ari penyiru."

5.0 Aum tembu diatur pukul 3:30 lemai.

Minit ditulis,

(EMPAWIE ANAK BALANG)

Sekretari,

Kelab Jaku Iban,

SMK Munggu Perawan.



Aktiviti

1. Pejuraika batang pekara ke ditulis dalam minit aum nya.
2. Terangka pemanah nemiak aktif dalam aktiviti kokurikulum.
3. Ba penemu nuan, nama aktiviti bukai ke ulih digaga maya Minggu Teknologi Gadung?
4. Tukar ayat aktif di baruh ngagai ayat pasif.

Chunto:

Iya macha bup pasal inovasyon teknologi gadung.
Bup pasal inovasyon teknologi gadung dibacha iya.

a. Iya masang panel solar di atas perabung rumah.



b. Pengajar Grace ngajar topik polisi teknologi gadung.



c. Iya ngiga penerang pasal aplikasyon teknologi gadung.



d. Asun bisi ngembuan kerita hibrid ti dibeli ari menua luar.



e. Sida iya nyaga pemeresi ngelingi rumah ke endur sida diau.



5. Tembuka kar runding di baruh.





Latih

1. Tembuka grafik di baruh.

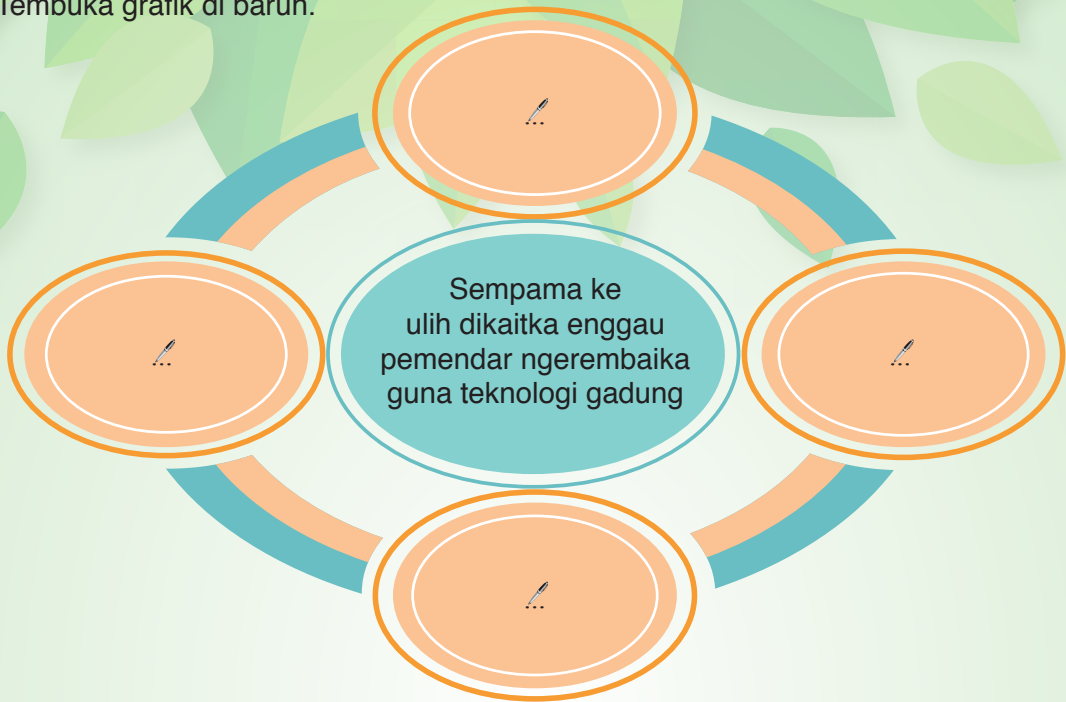

2. Gaga ayat ngena sempama ba latih 1.
3. Dalam raban, pejuraika reti jaku tuai di baruh.

“Buah dikelala ari langgu, damun dikelala ari kayu, bansa dikelala ari jaku, basa dikelala ari penyiru.”

4. Tulis siti karang belalauka jaku tuai nya.



Langkar karang:
a. Pemuka karang
b. Isi karang
c. Penutup karang



5. Gaga dua ayat ti beujungka rambai jaku adjektif, rambai jaku penempat enggau rambai jaku nama.

Ayat ti beujungka rambai jaku adjektif	Chunto: Sida iya numbakka teda ti betoksik.
	...
	...
Ayat ti beujungka rambai jaku penempat	...
	...
	...
Ayat ti beujungka rambai jaku nama	...
	...
	...



Jaku Pengawa Intransitif

Tibang Penemu

Jaku pengawa intransitif mesti bisi penembu nya baru iya bisi reti menyana. Elemen penembu tu ukai objek laban iya ngundan elemen ti enda ulih ditukar nyadi ayat pasif. Elemen ti nyadi penembu jaku pengawa nya, bisi tiga bengkah:
 i. Jaku Adjektif
 ii. Jaku Penempat

6. Isi endur puang ngena rambai jaku nama ti engkeman di baruh.

rampa menua

ladang kelapa sawit

puncha asal

kandang menua

kayu kampung

teknologi gadung

kereban sanding

- Temuai rindu meda ... enggau jelu siga ke bisi di menua tu.
- Mayuh kayu kampung udah ditebang endur ngaga ... bedandang.
- Pengajar Mujan meransang nemiak ngerembaika penemu pasal ...
- Betebangka ... ulih ngerusak habitat jelu siga enggau utai idup ke bukai.
- Teknologi gadung ulih ngurangka empas negatif bekenaka energi ari ...
- Pemeresi ... patut dijaga dikena narit ati bala temuai datai ngagai menua tu.
- Pengajar Meling nerangka polisi teknologi gadung ngagai bala nemiak ngena ...



7. Tipakka sempama enggau reti iya.

Sempama	Reti
Ragak riang, enti dipansuh enda bulih seputung munti.	Orang ti ngereja pengawa nitihka jaku iya empu.
Lelabu enda bula ke peputan, tukul enda bula ke tempan.	Orang ti nadai ngaga penanggul lebu datai ba siti-siti tempat.
Datai dipeda mua, pulai dipeda belakang.	Orang ti ngempu asil kereja ti enda ngipakka seregah diri.
Mansai sungai ngena tapa, nebang tapang ngena lungga.	Orang ti ngereja pengawa ke temu enda ulih dikereja.
Baka dampa ngumbaka langkau, baka tangga ngumbaka lalau.	Asil kereja ti nitihka perangai enggau gaya orang ti ngereja pengawa nya.

8. Tembuka grafik di baruh.

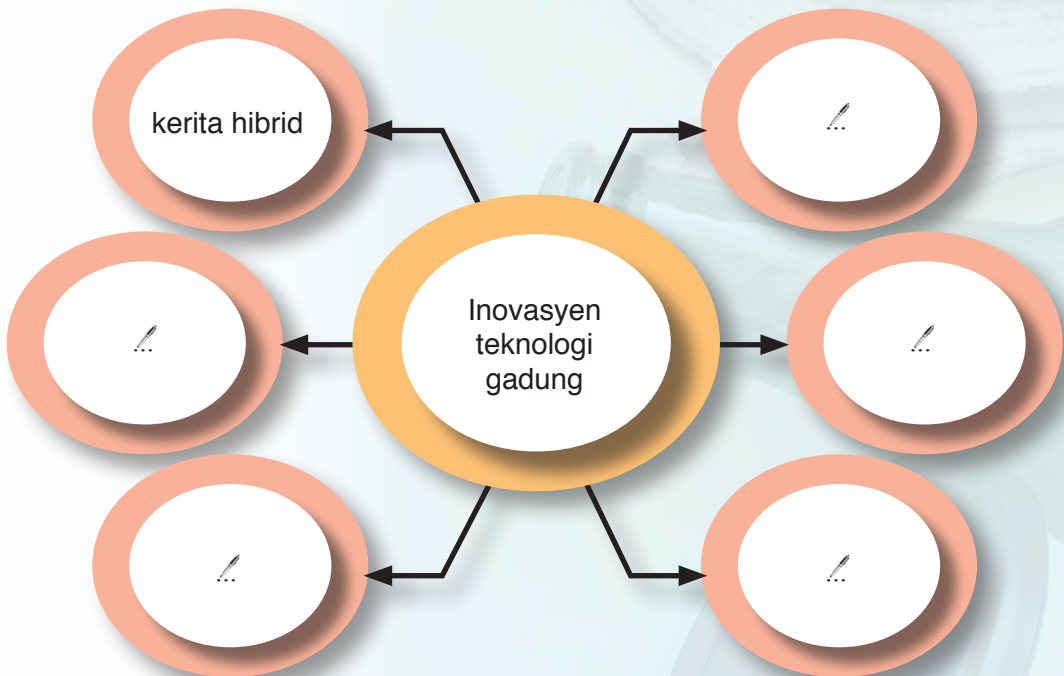



Isi endur lapang ngena leka jaku ti disediaka.

pasar, toksik, kilang, menua, atmosfera, kimpin, solar, barang, asap

- a. Tiap pagi iya ke / meli sayur ngena basikal.
- b. Injin rumput ke baru dibeli iya ngena kuasa / .
- c. Pengawa nguna baru / lama nyukung teknologi gadung.
- d. Lori ke baru dibeli apai Lily nya kurang ngeluarka / kamah.
- e. Pengangat ti enda ulih keluar ari / ngujungka pemanas global.
- f. Teda / ti dibuai ba sebarang endur ulih ngerusak rampa menua.
- g. Kitai patut selalu ngaga / meransang inovasyen dalam teknologi gadung.
- h. Asap ke dikeluarka / enggau kereban pengangkut puncha pengamah angin.
- i. Pemansang ti digaga ngena chara ti enda sistematik ulih ngerusak rampa / .



Pengaya

1. Tembuka grafik di baruh.



- 2. Gaga bup skrap pasal bansa kayu kampung ke bisi di menua kitai bemalinka pekara di baruh.
 - a. Nama kayu dalam jaku Iban
 - b. Nama saintifik kayu
 - c. Gambar kayu
 - d. Guna kayu



1. Tipakka situasyen di baruh ngena sempama ti engkeman.

Situasyen	Sempama
Apai Munting endang siku orang kaya ti mentas, nelap sereta enda sayau ke utai.	Idung antara mata, dilah antara nyawa.
Tuai Rumah Meling ngatur laya orang enda ngarika ari sepiak lalu enda mega ngeringka ari sepiak.	Gerah jari.
Taja pan di menua tu mayuh endur bekereja ke meri gaji besai tang iya keran deka ngiga kereja di menua ke jauh taja pan di menua tu agi meri gaji ti besai.	Orang di ili mungsi tubu, orang di ulu dibalut miang.
Iya diukum ketegal ngereja penyalah ti ukai digaga iya. Orang ke ngereja penyalah nya lepas.	Belah rutan.
<i>Team</i> Kumpang Pali enggau <i>Team</i> Munggu Perawan seri maya pekit bemain bol kemari.	Kunchit di tisi langit deka ditunu, rusa di kaki tangga enda diemparu.

2. Tulis siti karang pasal penguntung ngena teknologi gadung.

Unit 11

NYUNGKAK PENGIDUP NGENA DAGANG

Nama bansa dagang ke bisi
dipejalaika ba genturung
pendiau nuan?





Nemu kita reti pasar tamu?
Kala kita ngelawa pasar tamu
lalu meli barang dia?



Aram Mending enggau Bejaku



AR CODE

Bacha penerang pasal nupi engkelulut di baruh.

1 Engkelulut tauka *Stingless Bees* nya sebansa manyi ke ulih ngasilka madu. Lebih 500 spesies engkelulut ba serata dunya. Bansa engkelulut ke dikena ngasilka madu iya nya *Heterotrigona Itama*, *Geniotrigona Thoracica* enggau *Lepidotrigona Terminata*.

2 Engkelulut tu suah agi besarang ba batang kayu panjai tauka tunggul kayu dalam kampung. Orang ke nupi engkelulut tu ngambi sarang iya tauka lumpung sarang tu ba kampung. Kayu ti endur engkelulut besarang dilumpung pandak lalu dibai ngagai palan nupi engkelulut. Kadang-kadang, orang ke nupi engkelulut nya meli sarang engkelulut nya ari orang ke sigi begigaka sarang tu ba kampung.

3

Lumpung sarang engkelulut nya digagaka kutak baru ti diengkah ba atas iya. Kutak nya tadi bisi lubang ti besambung enggau sarang engkelulut ba lumpung kayu. Kutak nya mega ditutup ngena plastik tauka utai bukai ngambika sarang engkelulut enda basah tauka dikachau jelu bukai. Kutak nya mih endur engkelulut ngaga idang ti ngundan madu. Kayu ke engkeman dikena ngaga kutak nya iya nya kayu ke bisi kelasau ngambika enda diempa derung. Palan ke manah endur nupi engkelulut iya nya endur ke mayuh utai tumbuh ke bebungai sepemanjai taun. Bungai kayu nya mega mesti mayuh nektar ke guna engkelulut ngasilka madu. Sekeda kayu enggau bansa bungai ke manah ditanam ba palan nupi engkelulut baka, Isau, *Chain of Love*, *Japanese Rose* enggau *Goldenrod*.





4

Proses ngambi madu engkelulut mayuh bengkah. Keterubah iya, ambi kutak iya ke udah bisi madu. Udah nya, tutup lubang ba lumpung sarang nya ngena gelas tauka utai bukai dikena nyeliahka indu engkelulut lari. Nangkanka nya, buka plastik ba atas kutak nya begadai-gadai. Kambut madu nya, ditebuk mit dikena nyirut madu iya ngena pam penyirut madu. Udah tembu, tutup baru kutak nya ngena penutup lalu engkah baru kutak iya ba sarang tauka ba lumpung asal nya tadi.



5

Madu engkelulut ke udah diambi disimpan dalam butul tauka pek plastik lalu tau dijual. Asai madu engkelulut bebida ari madu manyi. Rega madu engkelulut tu mega bebida nitihka kualiti iya. Madu engkelulut tu mayuh guna sereta manah ke pengerai.



Tibang Penemu

Pekara ke patut ditemu nuan sebedau nupi engkelulut:

1. Nemu bida engkelulut enggau indu manyi.
2. Nemu chara ngelumpung sarang enggau ngaga kutak engkelulut ti betul.
3. Pansik palan nupi engkelulut enggau spesies ke ulih ngeluarka madu.
4. Chara proses enggau nyual madu engkelulut.
5. Ngulu kus sereta nemuai ngagai kebun engkelulut bukai.

(Sumber: *Nyanjau Anak Gajah*, 2019)



Aktiviti

1. Kerandauka dalam raban batang pekara ari penerang nya.
2. Rintaika rurun chara nupi engkelulut.

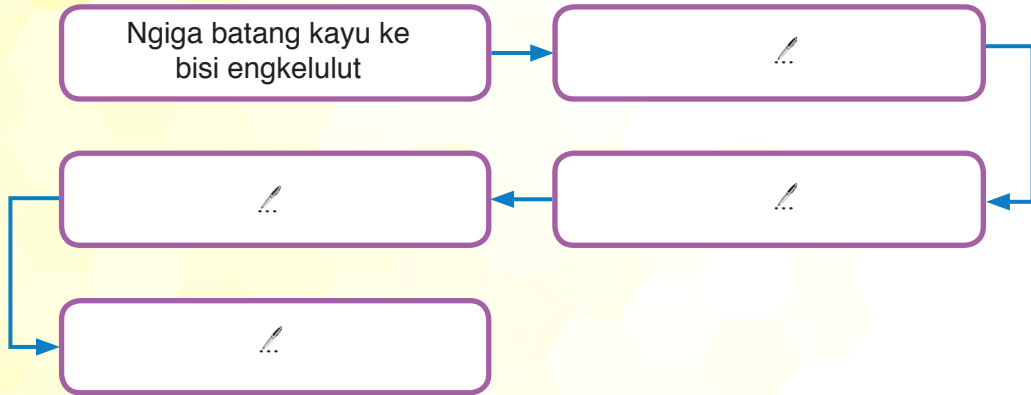

3. Ba runding nuan, padahka endur ke manah alai nupi engkelulut. Beri kebuah.
4. Tembuka kar runding di baruh.

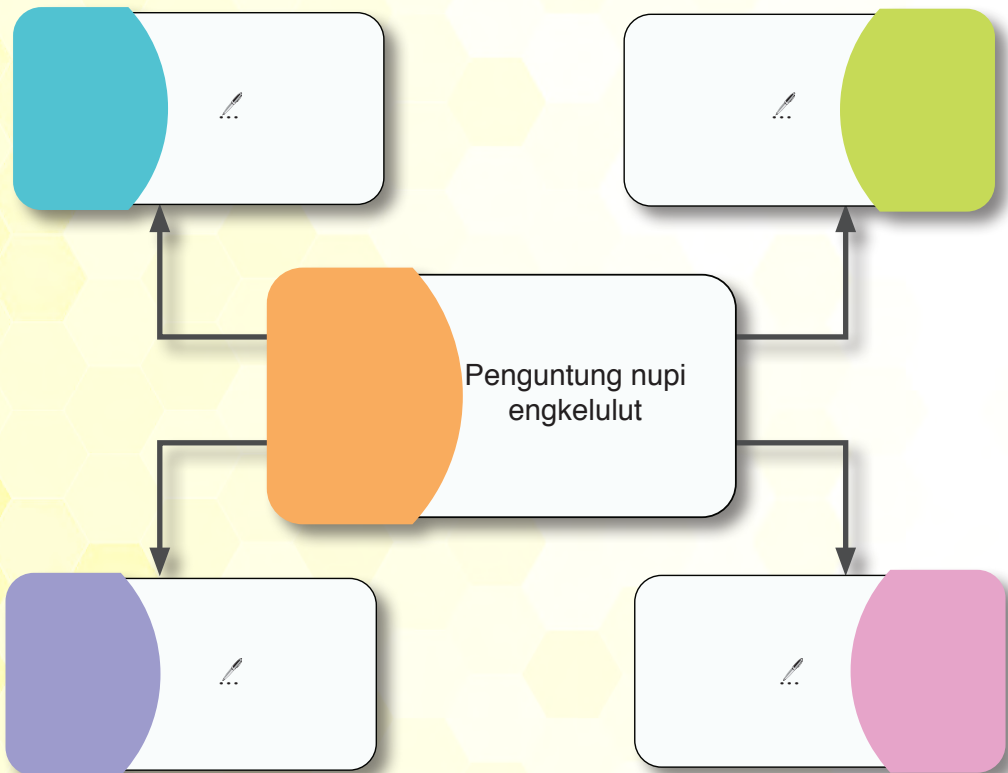



Latih

1. Tembuka kar runding di baruh.

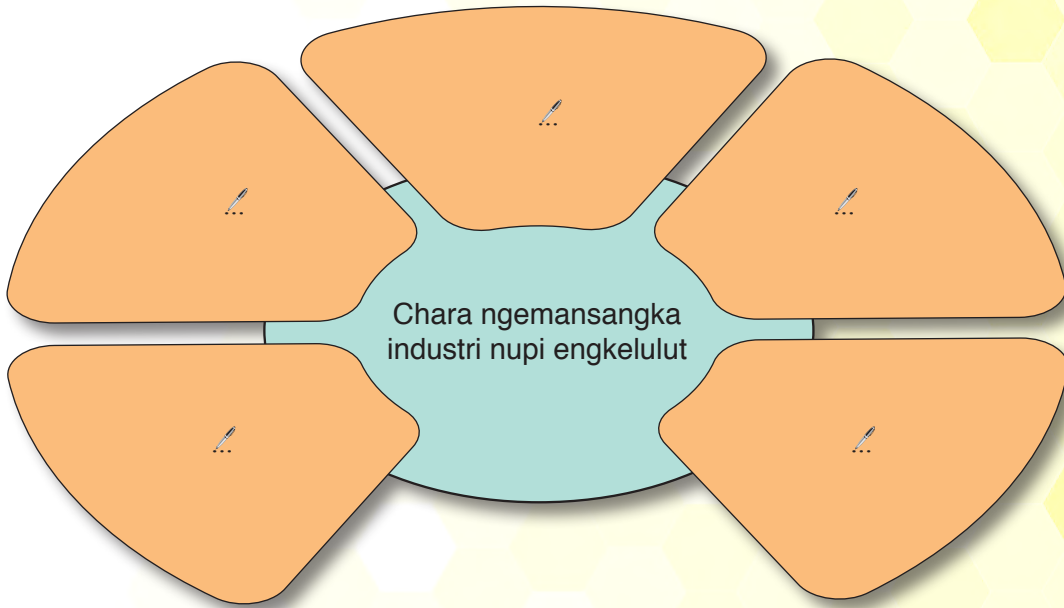

2. Gaga poster dikena ngelakuka madu engkelulut. Poster nuan patut ngundan sulu jaku pasal pemanah madu engkelulut.
3. Tembuka pitak di baruh.

Penerang	Guna
kutak kayu	...
kambut madu	...
madu engkelulut	...
pam penyirut madu	...
lumpung sarang engkelulut	...

4. Gaga ayat ngena leka jaku di baruh.

Leka Jaku	Ayat
nyirut	...
idang	...
kelasau	...
madang	...
besarang	...



Bacha teks di baruh.

Pasar Tamu

Nama pasar tamu nya datai ari dua leka jaku iya nya “pasar” ti mai reti palan endur orang bejual enggau “tamu” iya nya orang ke datai meli barang. Asal iya pasar tamu tu dulu suba nyadi palan orang berikan, betanam enggau betupi nyual asil tauka barang sida. Pasar tamu digaga ba palan ke udah ditagaka perintah. Pasar tamu tu suah dibuka maya ujung minggu. Maya tu mensia mayuh datai besun-sun laban deka meli mayuh macham produk ti bisi dijual dia. Ba sekeda menua, pasar tamu dibuka tiap-tiap hari. Sekeda sida ti bejual nya udah lama bedaja lalu sida bisi ngaga langkau endur bejual mayuh macham asil kampung baka sayur babas, upa enggau buah.

Bansa sayur ke bisi dijual ba pasar tamu baka daun sabung, daun kesindu, paku, kemiding enggau ke bukai. Kelimpah ari nya, asil kampung ke bukai ke bisi dijual ba pasar tamu iya nya baka upa pantu, upa lalis, upa kechala enggau ke bukai agi. Mayuh macham bansa buah kampung mega bisi dijual ba pasar tamu baka buah maram, buah ridan, buah lemayung, buah lempaung enggau buah ti bukai. Asil pengelandik jari mega bisi dijual ba pasar tamu baka bakul, tikai, sengkalan, raga, pua kumbu, bansa asil marik enggau ke bukai agi. Ba pasar tamu mega bisi dijual asil utai tupi baka ikan, dagin jelu tupi, madu engkelulut, madu manyi enggau ke bukai agi. Asil sayur mega bisi dijual ba pasar tamu baka buah entimun, buah labu, sayur kuchai, ensabi enggau ke bukai.

Orang ke bejual ba pasar tamu nya nyual barang tauka produk sida ba palan ke udah diungkupka. Pasar tamu tu mayuh mai penguntung ngagai rayat. Iya mega ulih meri peluang ngagai sida bejual ba pasar tamu. Kelimpah ari nya, produk ke dijual ba pasar tamu ngembuan kualiti ke manah sereta agi baru. Produk tu tadi endang dibai terus ari kebun. Pasar tamu tu tau dikumbai kitai palan dagang mikro laban iya ngayanka interaksyen sosial rayat menua ke mayuh pupu raban bansa ke datai ngagai palan nya baka bansa Iban, Melayu, China, Kayan, Punan, Kenyah, Melanau enggau mayuh agi bansa bukai. [Sida rindu ngelawa pasar tamu](#). Ari nya, pengawa ke bansa tu tau ngerapatka agi kaul rayat menua tu ke diuan mayuh pupu raban bansa. Nyau deka tiap-tiap bansa bisi enggau orang bejual ba pasar tamu. Aktiviti baka tu manah amat laban ulih nyungkak penatai pemisi kelebihan agi rayat ke diau ba menua pesisir. Nya alai, mayuh infrastruktur ti genap patut digaga ba pasar tamu ngambi ngemudahka agi mensia ke bejual enggau orang ke datai ngulu pasar tamu nya.

Ayat Pelasar



Aktiviti

1. Kerandauka pekara dalam teks nya.
2. Nama penguntung enti bisi pasar tamu?
3. Tembuka pitak di baruh.

Bansa Rambai Jaku			
Rambai Jaku Nama	Rambai Jaku Adjektif	Rambai Jaku Pengawa	Rambai Jaku Penempat
pasar tamu	lama bedagang	ngaga langkau	ba menua pesisir
...
...
...

4. Gaga ayat ngena rambai jaku ti udah dirintaika dalam aktiviti 3.
5. Tembuka grafik di baruh.

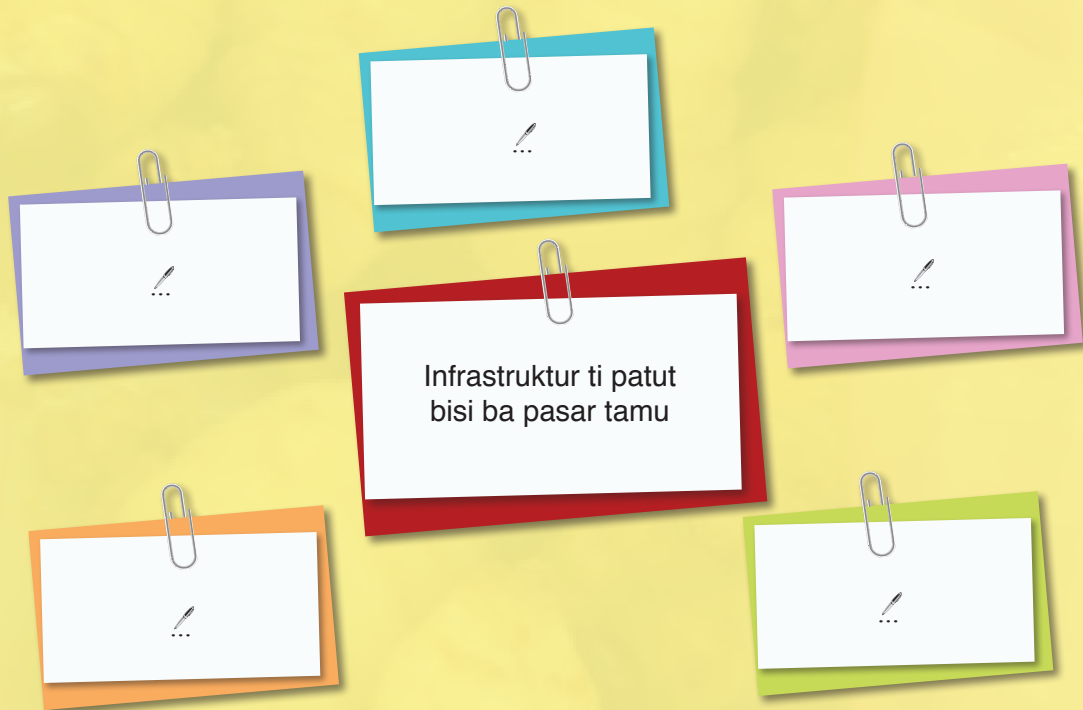

6. Dalam raban, kerandauka chara pengawa dagang nyungkak tikas pengidup kitai. Bantaika asil randau kita nya ba mua kelas.





Latih

1. Giga lalu tulis ayat pelasar dalam teks nya tadi.

a. Sida rindu ngelawa pasar tamu.	...
	...
	...

2. Tembuka kar runding di baruh.

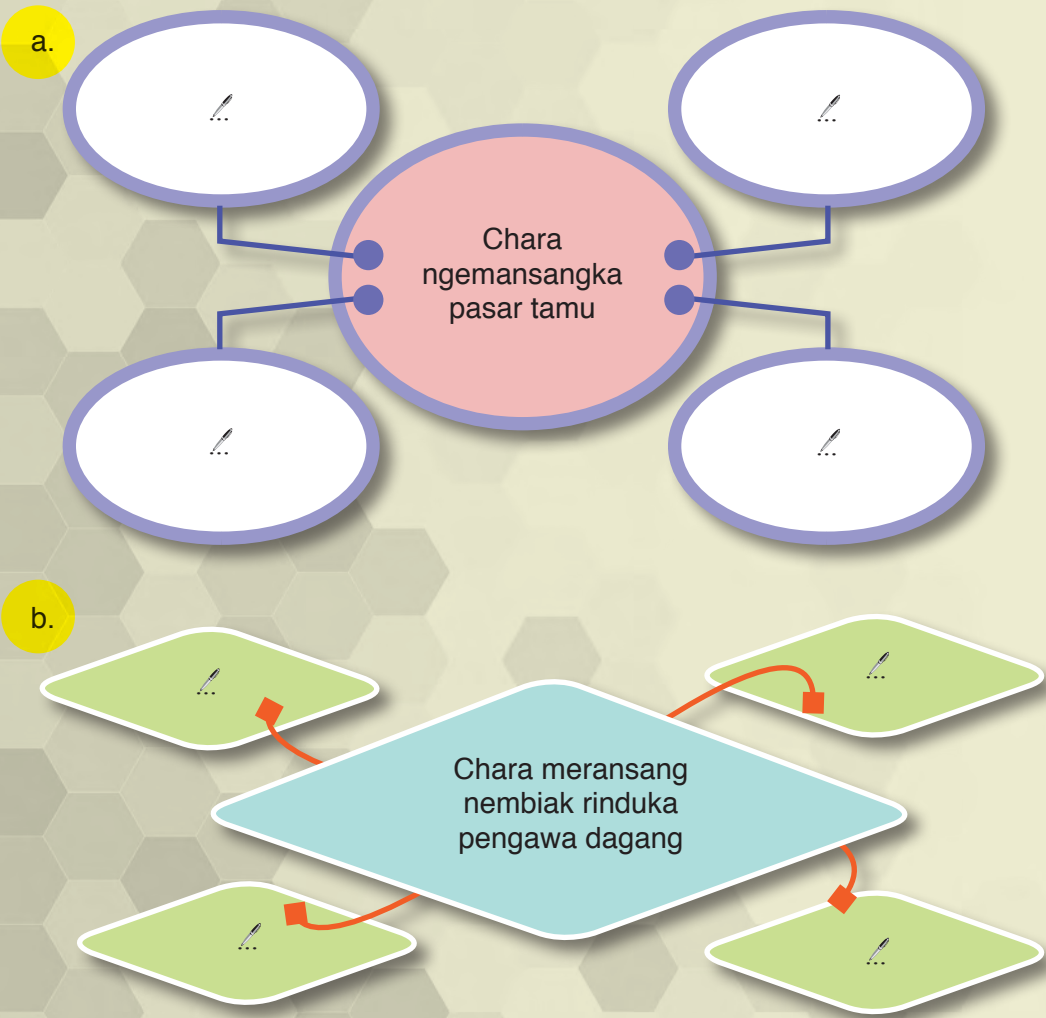

3. Padahka chara dikena nuan ngelakuka barang.

4. Gaga ayat pelasar nitihka pola iya bepelasarka pitak di baruh.

Rambai Jaku Nama (RJN)	Rambai Jaku Nama (RJN)
...	...
Rambai Jaku Nama (RJN)	Rambai Jaku Adjektif (RJA)
...	...
Rambai Jaku Nama (RJN)	Rambai Jaku Pengawa (RJP)
...	...
Rambai Jaku Nama (RJN)	Rambai Jaku Penempat (RJPt)
...	...

5. Sambung ayat tunggal di baruh awakka nyadi ayat turu.

Ayat Tunggal	Ayat Turu
a. Indai iya ke pasar tamu. b. Indai iya meli ikan empurau.	...
a. Buah rian sida iya lunak. b. Buah nyekak sida Meringai lusing.	...
a. Kami enda nyadi nurun ke pasar. b. Hari ujan nyau munyi ke diruruk.	...
a. Menyadi iya enggai makai ikan keli. b. Menyadi iya enggai makai tinduh.	...
a. Indai Dom ngalu ke pasar tamu. b. Indai Dom meli ikan enggau sayur babas.	...
a. Ba pasar tamu mayuh orang bejualka asil babas. b. Ba pasar tamu mayuh orang bejualka asil berikan.	...
a. Maya peremisi sekula Ujai bisi ngumpul buah rian. b. Maya peremisi sekula Ujai bisi ngumpul buah isu. c. Maya peremisi sekula Ujai bisi ngumpul buah pakan.	...



Jaku Penyambung

Timbang Penemu

Jaku penyambung nya sebengkah ari jaku tugas ti dikena nyambung dua tauka lebih ayat tunggal nyadi siti ayat turu.





Dingaka audio sanggai tu.

Peransang Orang Bedagang

Eh... dinga-dinga kita wai nangi aya laba,
Semua kitai ke indu lelaki sama,
Enda ngira iya tuai biak sebaka,
Aram mih kitai angkat sereta,
Serunyut nitihka pemansang ubah dunya,
Nyungkak ekonomi diri sebilik,
Awakka kitai enda suntuk belanja,
Wang sigi enda kurang.

Eh... dinga jaku siru,
Kami orang indu nuju semua,
Enti kelia menya,
Kitai ngintu umai tempalai,
Nangkal getah bekebun lada,
Ngintu bilik penaik reremba,
Tang diatu, kitai patut berubah,
Nitihka singkang pemansang dunya,
Tuai kitai bansa suah udah ngerah,
Meri licha nengah media massa,
Nesau kitai semua ngiga belanja,
Ngena chara bedagang.

Eh... dinga... dinga kita mawa bakih lindung,
Anang mih kita telunga,
Anang mih kita betinung,
Aram mih kitai ringga bedaja,
Anang kitai tinggal singkang,
Sama belumba kitai mansang,
Aram mih kitai bedagang,
Ati lantang bulih penguntung.

Eh... dinga kita nangi bakih main,
Pengerajin kunchi pengelantang kitai idup di dunya,
Pendiau kitai nyamai,
Pengidup kitai menyana,
Pemakai kitai bisi,
Sereba ada nadai kurang.

Eh... aram mih kitai mawa bakih nangi,
Sama mih kitai kereja mantu sida lelaki,
Kereja mih kitai ngena chara bedagang,
Anang kitai lembau,
Anang kitai tebelenga,
Jam enda nganti,
Dunya seruran bepusin belama,
Enti kitai rajin bekereja,
Penguntung betugung,
Penyamai deka diasai,
Reta pengeraja penuh temera,
Aram-aram mih bakih mawa,
Kitai semua sama-sama bedagang.

(Ditengkebang: *Helen Manjan*, 2019)



Tibang Penemu

Jaku Sebut

Jaku ke disebut pasal siti-siti pekara, nya alai jaku sebut lebih ngagai jaku randau tauka dialog.

Jaku Tusui

Jaku sebut ke ditulis baru ngagai ayat penerang. Ayat jaku tusui tu mega nadai ngena tanda pemuka enggau penutup jaku.



Tibang Penemu

Leka Main Invokasyon

Leka main ke disaguka ngagai Petara dalam pengarap lama.

Leka Main Adat Basa

Leka main ti fokus ngagai atur tradisional, lalau pendiau sereta basa ngagai temuai tauka orang mayuh lebu bisi pengawa tauka pengerami.

Leka Main Pemerindang

Leka main ke dikena beperindang, ngelantangka ati, ngaum, bungah, muji, ngelugi, ngelangkung tauka meransang orang.



Aktiviti

1. Sadaka sanggai nya.
2. Sapa orang ti diperansang bedagang dalam sanggai nya?
3. Terangka reti rambai jaku “pengerajin kunchi penyamai kitai idup di dunya”.
4. Lansa batang pekara ke dikenataika dalam leka main.
5. Terangka reti leka jaku di baruh belalauka teks leka main.

Leka Jaku	Reti
ringga	...
kunchi	...
temera	...
singkang	...
menyana	...
tebelenga	...

6. Nama kebuah orang ke besanggai sama bebai kereja mantu sida ke lelaki?
7. Tembuka grafik di baruh.

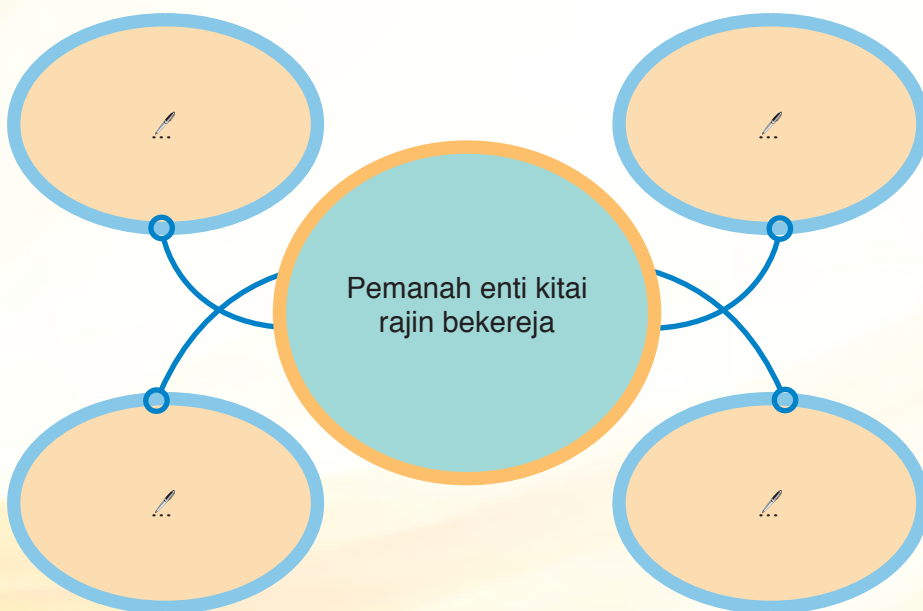

8. Gaga ayat ngena jaku bekaling sebut di baruh.

Jaku Bekaling Sebut	Ayat
tuai biak	↙
indu lelaki	↙
bilik penaik	↙
umai tempalai	↙
reta pengeraja	↙

9. Kalihka ayat selama ngagai ayat tunsang.

Ayat Selama	Ayat Tunsang
Kutak madu engkelulut nya ditutup iya ngena plastik.	↙
Mayuh sayur ke dijual ba tamu nya baru diambi ari kebun.	↙
Indai iya rajin bendar bedaja ba tamu maya ujung minggu.	↙
Singkang iya enda tentu panjai lebu ke ngema buah temedak.	↙
Apai Sigat benung mindahka sum lada nya ngagai langkau kebun iya.	↙
Indai Bajik suah diasuh orang nyadaka sanggai maya bisi pengerami.	↙

10. Tukar ayat jaku sebut ngagai ayat penerang.

Jaku Sebut	Ayat Penerang
Tang diatu kitai patut berubah.	Lemambang madahka kitai diatu patut berubah.
Sama belumba kitai mansang.	↙
Kitai semua sama-sama bedagang.	↙
Sama mih kitai kereja mantu sida lelaki.	↙
Kereja mih kitai ngena chara bedagang.	↙



Latih

1. Tembuka kar runding di baruh.

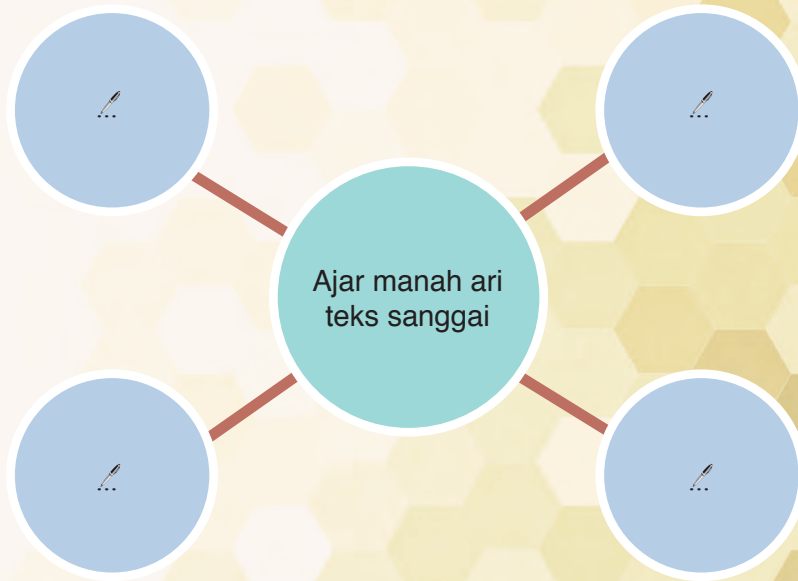

2. Tembuka pitak di baruh.

Jaku Sebut	Jaku Tusui
"Aram tua ngalu ke pasar tamu indai," ku Deanzly.	...
"Uji sadaka leka main sanggai nya Ujai," pinta Meringai.	...
"Tak agi belala ninga nuan besanggai Ujai," ku Empawie.	...
"Akai rai, amat manah patah nyawa nuan Ujai!" ku Runin.	...
"Dini nuan nyimpan lauk ke dibeli tadi?" tanya Sebi ngagai Usah.	...
"Tu chunto leka main sanggai digaga aku," terang Pengajar Unsie.	...
"Apu, landik amat pengajar nengkebang leka main sanggai!" puji Lika.	...

3. Baka ni pengawa dagang ulih nyungkak ekonomi diri sebilik?
4. Ba runding nuan, nama kebuah orang ke besanggai tu meransang orang bedagang?
5. Tulis siti karang pasal chara meransang nemiak bedagang.
6. Tengkebang siti sanggai pasal pengawa dagang.



Seridi

- Tukar jaku tusui di baruh ngagai jaku sebut.
 - Jok minta dua butul madu engkelulut ari Nyanjau.
 - Empawie nusui diri rindu berikan maya peremisi sekula.
 - Indai iya ngasuh Ujai meli sayur enggau ikan ba pasar tamu.
 - Pengajar Unsie nagang nemiak ngebakka kutak engkelulut nya.
 - Ujai madahka diri baru pulai nulung indai iya bejual ba pasar tamu.
 - Meringai mai bakih iya meda orang bepekit besanggai ba balai sekula.
- Tukar jaku sebut di baruh ngagai jaku tusui.
 - “Apu, besai amat kebun sayur apai nuan Meringai!” ku Jok.
 - “Ulih nuan nguluka kami ke pasar tamu Siew Fong?” tanya Runin.
 - “Dini palan kebun engkelulut nuan unggal,” ku Intoi nanya Amping.
 - “Uji ambika aku chabi mansau ba mija nya Lika,” ku menyadi iya ngasuh Lika.
 - “Anang guai nanam tambak sayur nya enggaika layu,” ku indai iya madahka Lenjau.
 - “Sapa kita ditu landik nyadaka sanggai?” ku Pengajar Unsie nanya bala nemiak iya.



Pengaya

- Gaga ayat ngena jaku penyambung berentayan di baruh.

Jaku Penyambung Berentayan	Ayat
taja pia	...
nya alai	...
udah nya	...
agi mega	...
ukai semina	...
entudika nya	...
keterubah iya	...

- Kita sekelas baru pulai nemuai sambil belajar ngagai siti palan nupi engkelulut ba pelilih menua kita. Gaga siti bup skrap pasal nupi engkelulut.

3. Tembuka genteran sanggai di baruh ngena leka jaku ke engkeman.

bumai, bedaja, bedagang, lenta, gajai, melempai

Eh... endang pama nuan Kumang,
 Ukai semina landik ... ,
 Tang landik nengkebang,
 Empenjungau jengang nabau ... ,
 Landik ngaga pua buah ... ,
 Eh... amat randa nuan ... ,
 Ukai semina deka ... ,
 Tang rajin ngereja pengawa bukai,
 Baka bekebun enggau



Tisih

- Nuan bisi berandau enggau siku orang ke nyual barang ba pasar tamu. Cheritaka baru randau seduai nya dalam siti genteran.
- Kalihka ayat tunsang di baruh ngagai ayat selama.
 - Bejual ba pasar tamu indai enggau menyadi iya.
 - Besai amat dandang ladang kelapa sawit apai Murugan.
 - Bekebun sayur enggau ngaga pegung ikan apai Ujai taun tu.
 - Lunak amat buah temedak ke dijual apai Jerib ba pasar tamu.
 - Lebuh maya musin bumai betaun kami serumah beduruk gawa.
 - Landik ngaga asil pengelandik jari ini tuai ke duduk di setak nyin.
 - Deka nemuai ngagai kebun engkelulut raban Kelab Rampa Menua.
- Padahka kebuah kitai patut nyaga pemeresi enggau pengelikon palan bedagang.

Kebuah nyaga pemeresi	Kebuah nyaga pengelikon
...	...
...	...
...	...
...	...
...	...

4. Kedutka teks ba lambar 148.

Unit 12

E-DAGANG

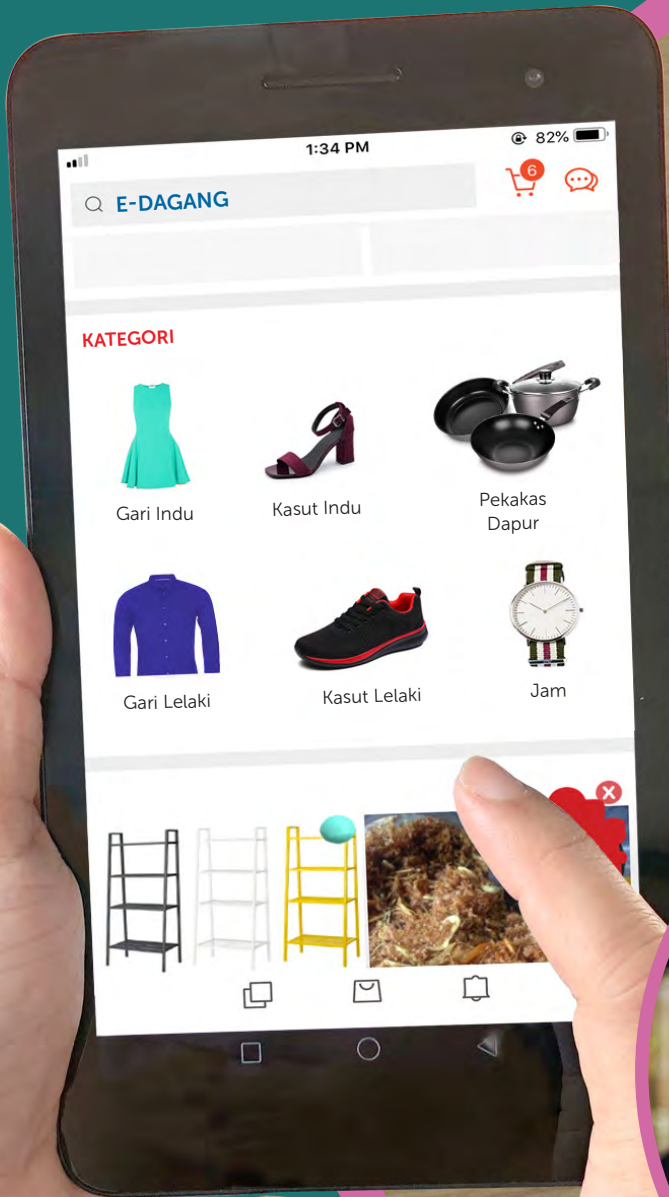

Nama ti dikumbai e-dagang?



**Nama bansa dagang ke ulih
dikereja nengah e-dagang?**





Aram Mending enggau Bejaku

Azimah deka meli beg ari Malisa ngena chara e-dagang. Peratika randau seduai iya nengah aplikasyon media sosial di baruh.

UNIT 12

Tema 6



Malisa
Online



Selamat pagi, Malisa. Aku Azimah. Aku udah **ngelawa** laman web kedai siber nuan lalu bisi tepedaka beg ti **narit ati**. Baka ni chara aku deka meli beg nya?

10:30 am ✓✓

Selamat pagi, Azimah. Terima kasih laban udah ngelawa laman web kedai siber aku nya. Muntang aja, nuan ulih mayar beg nya ngena kad kredit tauka kad debit. Kelimpah ari nya, nuan mega ulih ngaga **transaksyen** nengah *online banking* tauka *cash deposit machine*. Aku meri nuan lumur akaun. Udah nya, baru nuan ulih ngaga transaksyen. Sepengudah nuan mindahka duit ngena chara transaksyen ti dipilih nuan, evidens iya patut dianjung ngagai aku nengah media sosial tauka emel.

10:34 am

Manah endar penerang nya, Malisa. Aku deka mayar beg nya ngena transaksyen *online banking*.

10:37 am ✓✓

Nuan mega patut nganjung gambar beg ti dikerindu nya awakka aku nemu bagi chura sereta bansa beg ti dipilih nuan. Kos nganjung barang ti dibeli mega udah bisi diayanka dalam laman web.

10:40 am

Muntang aku meli barang ari nuan.

10:50 am ✓✓

Nya mih. Tambah mega chara tu jampat lalu ulih digaga ba sebarang maya. Nuan mega ulih meda **testimonial** tauka komen pemeli bukai ti udah meli barang ba kedai siber aku. Enti nuan bisi pekara bukai deka ditanya, anang **kakang ati** betanya ngagai aku ila.

11:00 am

Terima kasih ke penerang nuan ti chukup silik.

11:10 am ✓✓





Aktiviti

1. Keluluka randau Azimah enggau Malisa.
2. Pejuraika batang pekara dalam teks.
3. Terangka reti rambai jaku di baruh bepelasarka teks lalu gaga ayat ari nya.



Tibang Penemu

Rambai Jaku

Rambai jaku tau digaga ari seleka tauka lebih leka jaku ti nyadika konstituen dalam sesebengkah ayat.

Rambai Jaku	Reti	Ayat
narit ati
ngelawa
muntang
kakang ati
testimonial
transaksyen

4. Tembuka grafik di baruh.





5. Tukar ayat aktif di baruh ngagai ayat pasif.



Ayat Aktif

Ayat Pasif



 **a** Aku udah ngelawa laman web kedai siber nuan.

 



 **b** Ujang mayar barang ti dibeli iya ari kedai siber ngena chara *online banking*.

 



 **c** Azimah ngiga penerang pasal e-dagang nengah internet.

 **d** Nuan patut milih dulu beg ti dikerindu ba laman web.

 **e** Pemeli ulih nganjung evidens transaksiyen nengah media sosial tauka emel.



Tibang Penemu

Ayat Aktif

- Ayat aktif nya ayat ti ngundan jaku pengawa ke lebih ngemeratka subjek nyadi ke batang pekara ti diterangka.
- Chunto: Ajun udah ngaga semua pengawa sekula ti diasuh Pengajar Jimbai.

Ayat Pasif

- Ayat pasif nya ayat ti ngundan jaku pengawa ke lebih ngemeratka objek.
- Chunto: Semua pengawa sekula ti diasuh Pengajar Jimbai udah digaga Ajun.

6. Tembuka grafik di baruh.

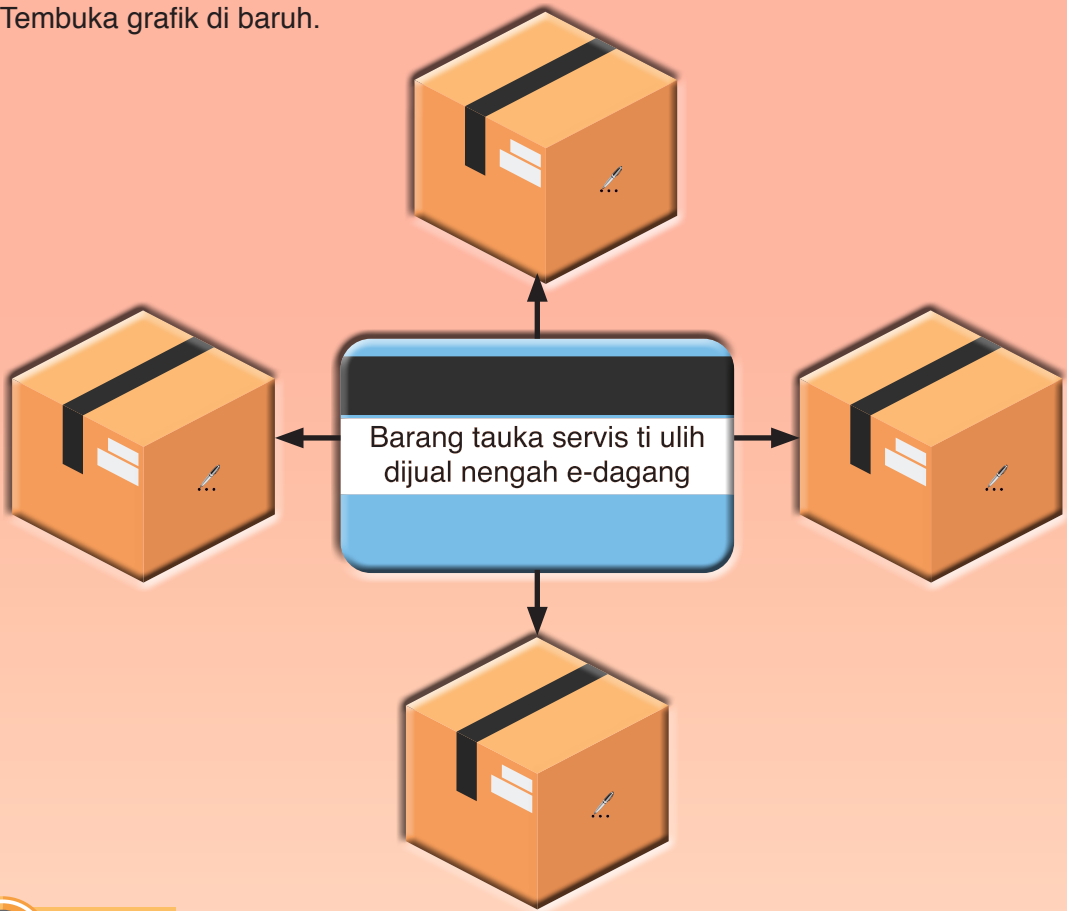

 **Latih**

1. Tembuka kar rurun di baruh tu pasal rurun pengawa meli barang tauka servis nengah *online* bepelasarka teks.

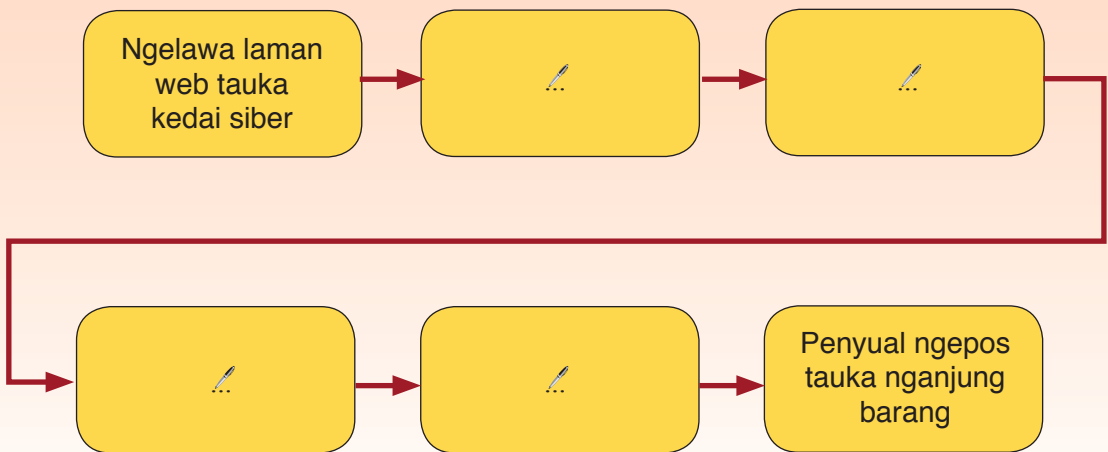

2. Tembuka ayat penerang di baruh ngena leka jaku tauka rambai jaku ti disediaka.

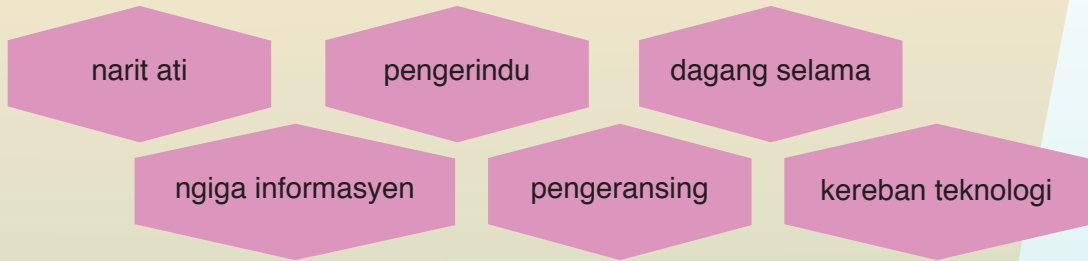

- a. Pengeliat enggau \therefore nya sebagai ari kualiti ti patut dikembuan orang dagang.
- b. Orang dagang diperansang nguna \therefore dikena ngerembaika pengawa dagang.
- c. E-dagang mayuh pengeleebih enti dibandingka enggau \therefore laban seagi bisi internet, produk agi ulih dijual.
- d. Nembiak sekula mega patut diajar pasal pengelandik dagang awakka ulih nerenak \therefore sida ke pengawa dagang.
- e. Internet nya siti medium bedagang dikena orang ke bejalaika pengawa e-dagang nambahka penemu, \therefore enggau ti bukai.
- f. Program pengawa dagang ba Institusyen Pelajar Tinggi (IPT) patut diatur dikena \therefore nembiak ke benung belajar ba IPT milih bidang tu.

3. Tembuka grafik di baruh.

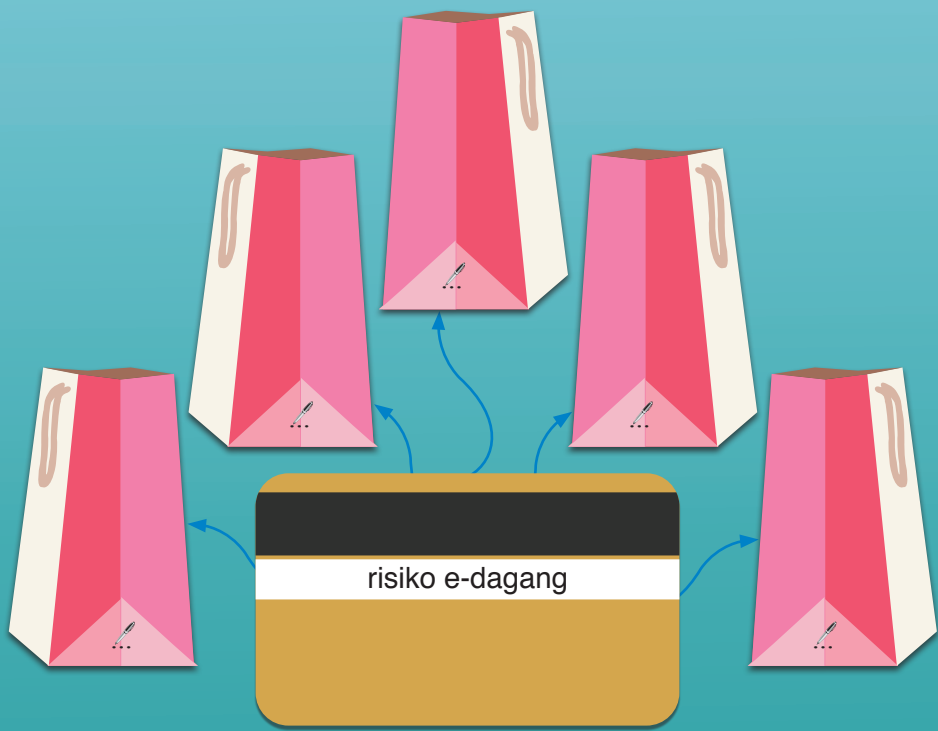



Bacha teks tu.

Pengerembai E-dagang

E-dagang tauka elektronik dagang iya nya siti chara bedagang ti dipejalaika nengah teknologi internet enggau kereban elektronik. E-dagang ngembuan mayuh definisyen nyengkaum reti iya ari perspektif komunikesyen, servis enggau promosyen. Ari sukut komunikesyen, e-dagang nya pengawa mindahka penerang pasal produk, servis enggau bebayar ngena kereban elektronik. Ari sukut servis, pemeli ulih ngelawa laman web e-dagang lalu milih barang ti dikedeka ati. Ari perspektif promosyen, e-dagang siti medium dikena ngaga gerah sereta publisiti senentang produk.

Kemaya hari tu, transaksyen e-dagang nya begunaka bank, kad kredit tauka kad debit enggau ti bukai. Lebu meli barang, bala pemeli dipinta mindahka sepenyampau duit nitihka rega barang ti deka dibeli sida. Enti pemeli nya bebayar ngena kad kredit tauka kad debit, semina komputer aja ti ulih nerima sereta macha penerang kad nya. Chara tu likun bendar laban pemeli nya ulih nyeliahka diri ari kena tipu. Chara bukai iya nya **transaksyen bank**. Pemeli deka diasuh mindahka bayar tauka duit nya ngagai penyual. Resit tauka evidens transaksyen nya deka dianjung ngena emel tauka nengah media sosial. Sepengudah nya, baru penyual deka neruska pengawa nganjung tauka ngepos barang ngagai pemeli.

Mayuh pengelembi e-dagang. Keterubah, chara tu tau ngemudahka atur pengawa nyual enggau meli. Pia mega, e-dagang tu siti ari chara penyual ulih ngurangka kos bedagang. Ambika chunto, **modal** dikena ngepunca pengawa dagang ulih dikurangka laban enda ibuh besuaka premis. Kos ngaga gerah enggau penerang mega kurang laban pekara tu ulih diatur nengah media sosial enggau mudah sereta enda ibuh begunaka modal ti mayuh. Nengah media sosial tu mega, penerang pasal siti-siti produk nya ulih digaga ba sebarang maya.

Nangkanka nya, e-dagang mega nyadi **medium interaksyen** dalam sektor korporat. Pengerembai e-dagang dalam dunya **ekonomi digital** udah mantu kompeni nyungkek dagang sida. E-dagang nya siti ari chara kitai beranakka puku. Malaysia mega betuah laban ngembuan mayuh rayat ti landik dalam e-dagang.

Pengawa e-dagang mega udah ngerembai. Rayat udah masai dalam pekara tu. Pemansang ba bidang teknologi pemadah mega siti pekara ti dikemeratka dalam e-dagang ba sesebengkah menua. Semua orang ke bejalaika pengawa dagang patut besedia nerima ubah pemansang ekonomi kemaya hari nengah e-dagang. Nyerumba pengerembai bidang teknologi pemadah, e-dagang endang meri empas ti besai ngagai pengawa dagang. Semua orang ti bejalaika pengawa dagang patut bebendar nyungkek dagang sida ngena e-dagang. **Sida patut nyaing muting geraji, tajam nyemilu tisi awakka ulih mansang dalam pengawa dagang.**



Aktiviti

1. Terangka reti rambai jaku di baruh.

Rambai Jaku	Reti
modal	<i>...</i>
ekonomi digital	<i>...</i>
transaksyen bank	<i>...</i>
medium interaksyen	<i>...</i>

2. Baka ni pengawa e-dagang tu dipejalaika?
3. Terangka tiga perspektif e-dagang.
4. Pejuraika chara bebayar dalam e-dagang.
5. Pejuraika pengelikon bebayar ngena kad kredit enggau kad debit.
6. Ngena ayat nuan empu terangka reti ayat di baruh bepelasarka teks:

“Sida patut nyaing muting geraji, tajam nyemilu tisi awakka ulih mansang dalam pengawa dagang”.

7. Terangka batang pekara dalam teks.
8. Tembuka grafik di baruh.

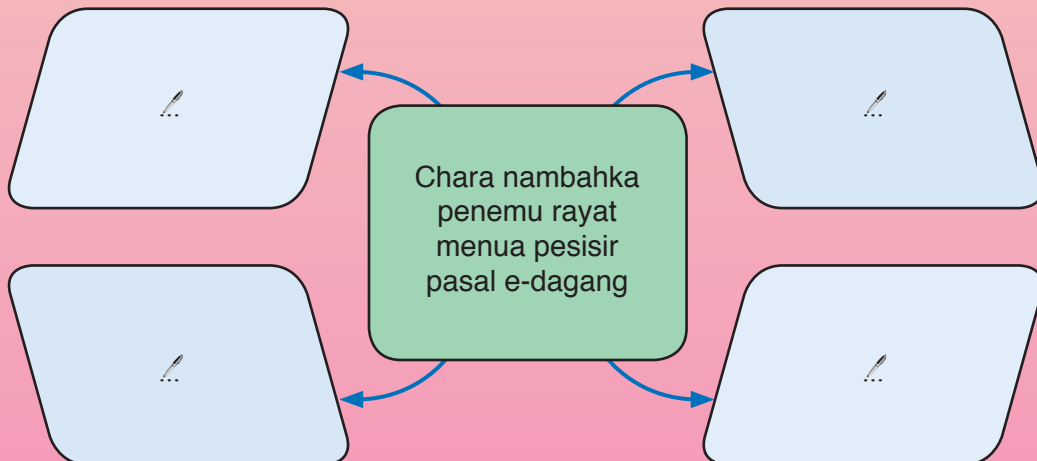



Latih

1. Tembuka grafik di baruh bepelasarka teks.



2. Giga jaku pengawa tumbuh ti bisi dalam ayat di baruh. Uдах nya, kelala bagi ayat pasif enggau ayat aktif.



- a. Pengawa nyual enggau meli ulih dipuntangka kitai nengah chara e-dagang. (/)
- b. Penerang pasal siti-siti produk nya mega ulih digaga kitai ba sebarang maya. (/)
- c. Rayat menua tu patut ngembuan pengeliat ati deka mujur bejalaika pengawa dagang. (/)
- d. Kitai ulih ngurangka modal dikena ngepunka pengawa dagang laban enda ibuh besuaka premis. (/)
- e. Semua orang ti bejalaika pengawa dagang deka nyungkak asil dagang nengah chara e-dagang. (/)
- f. Informasyon pasal produk, servis enggau bebayar ulih dipindahka kitai ngena kereban elektronik. (/)
- g. E-dagang ngembuan mayuh definisyen nyengkaum reti iya ari perspektif komunikesyen, servis enggau promosyen. (/)
- h. Orang ke bejalaika pengawa dagang di menua tu diperansang perintah menua masuk program dagang betikas entarabansa. (/)

3. Kedutka teks ba lambar 165.



Dingaka audio pantun tu.

Pantun E-Dagang

Aih... remba sa remba,
Penatai kapal besai ari menua tasik gena,
Muat **sarat** penuh keresa enggau semua
bansa barang.

Aih... udu pengaga sereta lantang ati
tubuh mekang,
Mai kitai bekenangka pengawa bedagang,
Bekenaka kad kredit enggau
nengah internet,
Begunaka komputer bedagang
bebelika barang.

Aih... udu maju mih kitai kemaya hari,
Enti deka bejual bebeli,
Kitai ulih ngena teknologi,
Nadai nangika diri masau hari,
Tau enda ibuh **nurun** ke pasar
bebelika barang.

Aih... diatu kitai patut temegah ati,
Diau di menua jeman teknologi,
Kitai senang bejual **bebeli**,
Nengah internet, kad kredit,
Mayuh macham barang ulih **dibeli**,
Ngena chara e-dagang magang-magang.

Aih... anang mih kitai **muai** peluang,
Tang patut **nguji** bejual bebeli,
Serunyut enggau pemansang teknologi
kemaya hari,
Kitai mega patut besedia ngubah minda,
Awakka kitai enda tinggal segang
pemansang dunya,
Ke berubah tiap maya nadai tepagang.

Aih... sama **nyungkah** mih kitai berubah,
Nunda ruda **putar dunya**,
Kemaya hari kitai mesti **nguji bejual bebeli**
chara siber,
Awakka kitai ulih **bejual**,
Awakka kitai bebeli di serata dunya,
Ngena chara e-dagang.

(Ditengkebang: *Helen Manjan*, 2019)





Aktiviti

1. Sadaka pantun nya ngena intonasyen ti betul.
2. Padahka tema enggau tuju pantun nya.
3. Nama pengarap orang ke bepantun nya?
4. Terangka asai ati orang ke bepantun nya.
5. Kelala elemen gaya jaku aliterasyen enggau asonansyen ti bisi dalam pantun nya.

Aliterasyen	Asonansyen
Muat s arat penuh s emua b ansa b arang	Aih... remba s eremba pen a tai k apal b esai a ri men u a t asik g ena

6. Tembuka grafik di baruh.

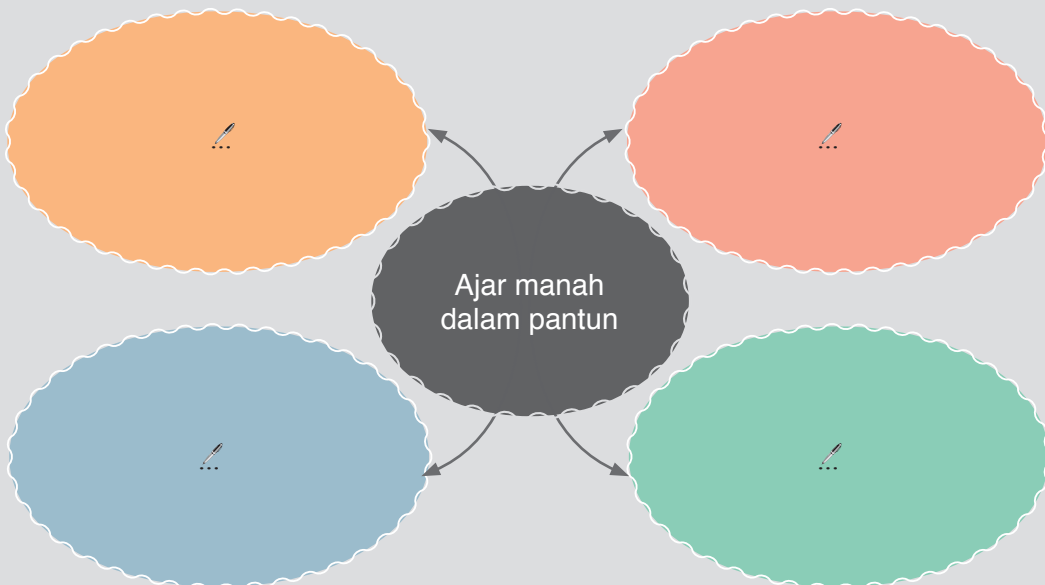



Latih

1. Padahka reti rambai jaku di baruh bepelasarka teks.

Rambai Jaku	Reti
sarat	...
serunyut	...
nyungkah	...
putar dunia	...

2. Terangka reti entelian ti bechelak gadung dalam teks pantun.
3. Tembuka grafik di baruh bepelasarka teks.

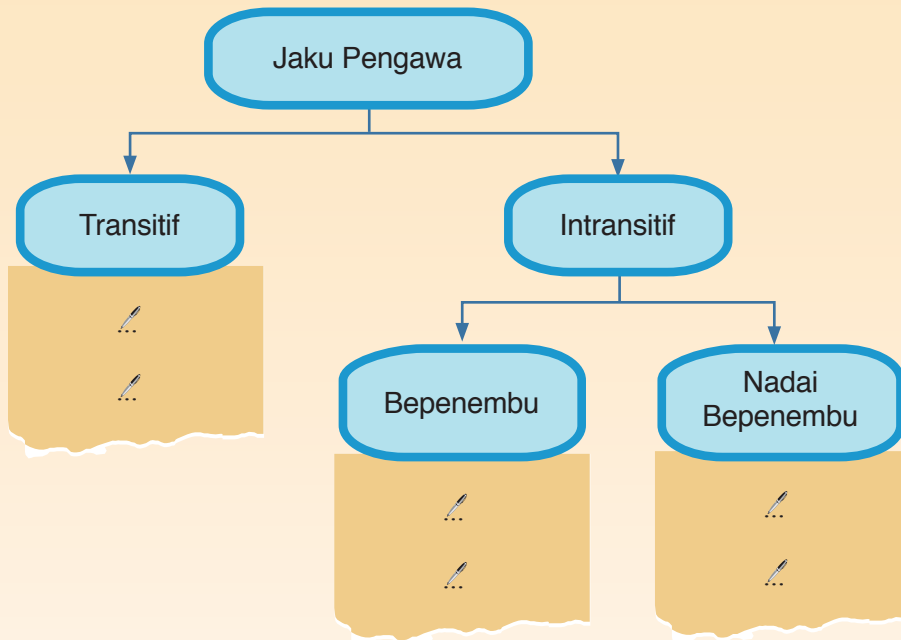

4. Terangka rampa reti ayat di baruh bepelasarka teks pantun.

“ke berubah tiap maya nadai tepagang”

5. Terangka pengeleboh kitai diau ba dunia teknologi tinggi.
6. Beri inferens senentang chara kitai bejual sereta ngulihka belanja kemaya hari.
7. Tengkebang siti genteran pantun pasal e-dagang.





Tembuka grafik di baruh.

a.

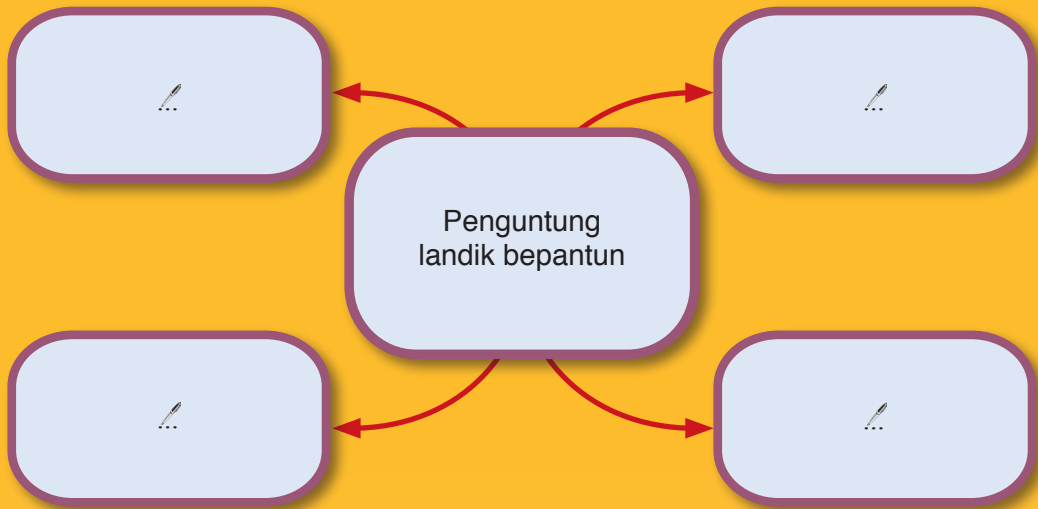

b.

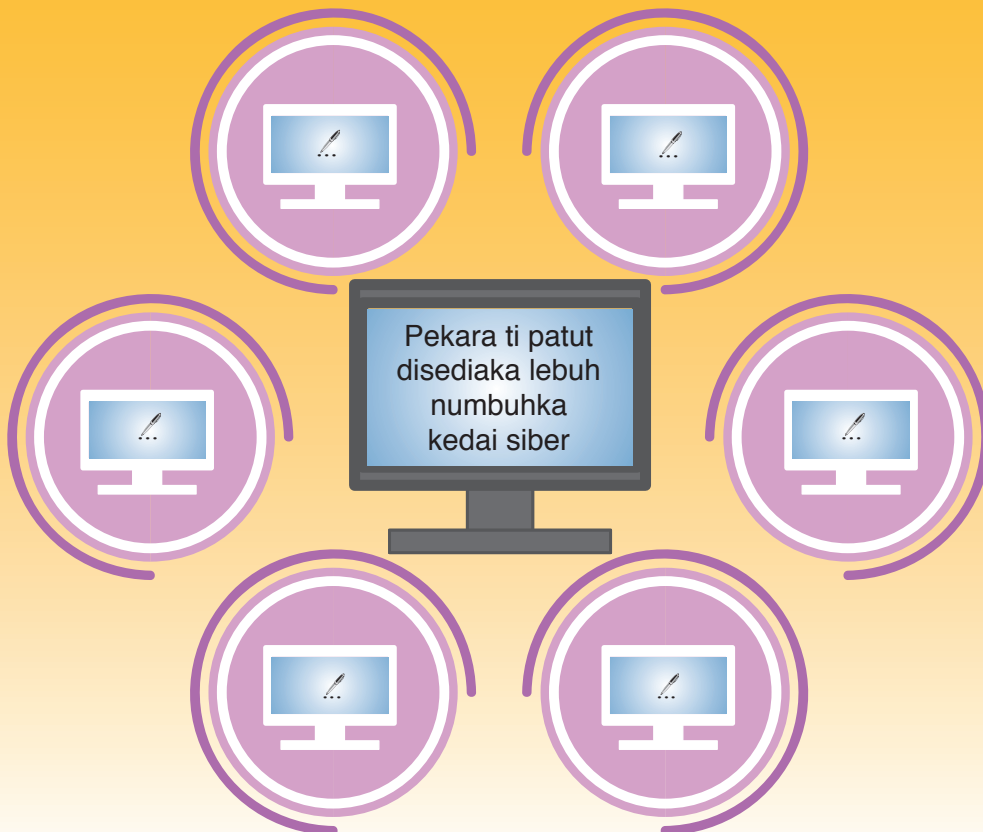



Pengaya

Tukar ayat pasif di baruh ngagai ayat aktif.

Ayat Pasif	Ayat Aktif
Bubu ti ditan iya kemari diabas apai Meringai.	
Surat ti dikirim Farah minggu nyin kemari udah dibalas Azimah.	
Sida serumah dilalau pengari ari Opis Pengerai ngintu pemeresi diri.	
Kebuah jelu siga di menua kitai nyau deka panas udah dipansik sida sekelas.	
Nembiak seruran diperansang pengajar belajar bebendar awakka mujur ba peresa.	
Kereban teknologi pemadah enggau e-dagang deka dikena rayat menua nyual, meli enggau ngelakuka barang.	



Tisih

1. Tembuka kar gelembung gandin di baruh.

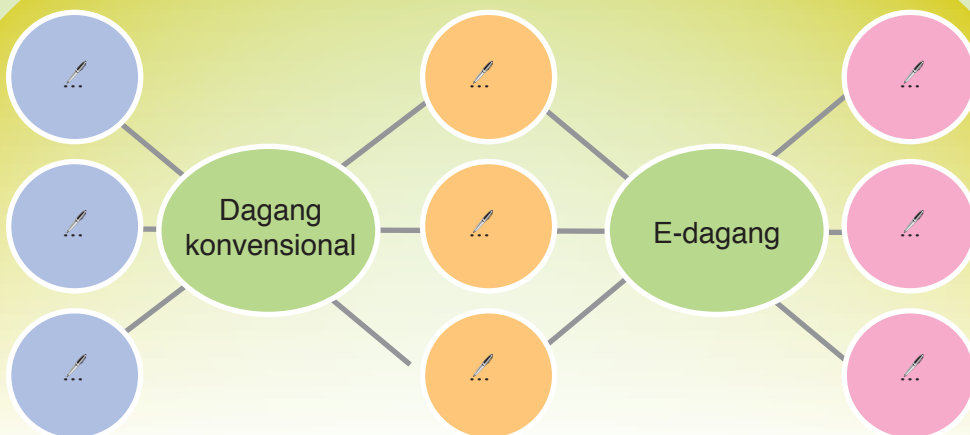

2. Kelala ayat aktif enggau ayat pasif ti bechelak biru di baruh.

Transaksyen e-dagang begunaka bank, kad kredit tauka kad debit enggau ti bukai. Lebu behelika barang, (a) **sepenyampau duit patut dipindahka pemeli nitihka rega barang ti deka dibeli sida**. Enti pemeli nya bebayar ngena kad kredit tauka kad debit, (b) **semina komputer aja ulih macha penerang dalam kad nya**. Chara tu likun bendar laban pemeli nya ulih nyeliahka diri ari kena tipu. Kelimpah ari nya, chara bukai dikena mindahka duit ngagai penyual iya nya ngena transaksyen bank. (c) **Pemeli deka mindahka bayar tauka duit nya ngagai penyual**. Resit tauka evidens transaksyen nya deka dianjung ngena emel tauka nengah media sosial. Sepengudah nya, (d) **penyual deka neruska pengawa nganjung tauka ngepos barang ngagai pemeli**.

3. Tembuka tibak leka main tu ngena leka jaku tauka rambai jaku ti disediaka di baruh.

Nyala Nanga Lingga,
 Bulih tanga ikan ✎ ,
 Ngempang Batang Rajang,
 Bulih undang ✎ ,
 Madi ke Engkari,
 Bulih padi ✎ ,
 Bedagang ke Senawang,
 Bulih benda ✎ ,
 Pegi ke Miri,
 Meli belachan ✎ ,
 Bedaja ke Seria,
 Meli segiau ✎ ,
 Ati gaga utai sereba,
 Mata lina ✎ .

ketuk tunjuk tajau puk
 seseluk terubuk
 meli bubuk jenak tinduk
 puk yuk

4. Tulis karang pasal chara ngemansangka main asal Iban.

Unit
13

HUB PELAJAR BETIKAS ENTARABANSA

Nemu reti hub pelajar?



Nemunan Malaysia tu palan pelajar
ti dipelandikka nemiak menua luar?





Aram Mending enggau Bejaku

Peratika penerang di baruh tu.

Penerang 1

Malaysia nyadi palan tebilang dalam bidang pelajar nemiak. Pia mega, iya nyadi palan pelajar ari menua luar belatih. Bepun ari taun 2003, penyampau nemiak ari 176 menua luar datai belajar ke Malaysia semak 100,000 iku. Sida ngambi bemacham kus pelajar ba Institusyen Pelajar Tinggi (IPT). Malaysia antara menua ke nyediaka kos belajar ke murah enti dibandingka enggau sekeda menua bukai.

<https://www.academia.edu>. Malaysia sebagai hab pendidikan antarabangsa.

Penerang 2

Berita Harian: 30 Disember 2014, menua kitai bisi 123,000 iku nemiak antarabangsa. Sida tu datai ari 163 buah menua ari serata dunya. Mayuh macham kus ke bisi ba IPT di menua Malaysia. Perintah bisi ngembuan juluk ati deka meda menua tu nyadi hub nemiak global keenam besai lebuah taun 2020. Nya kebuah, mayuh atur udah dipejalaika perintah dikena napi pekara tu.

<https://www.bharian.com.mynode/2603>. Malaysia jadi hab serantau makin menyertah.

Penerang 3

Ba Malaysia, belabuh ari 31 Disember 2016, bisi 132,710 iku nemiak antarabangsa ke belajar ba IPT di Malaysia. Perintah merambu deka nerima 250,000 iku nemiak ari luar dalam taun 2025. **Sida datai ari mayuh bengkah menua.** Ambika chunto, ari menua China enggau India.

<https://www.bharian.com.my/node/279519>. Misi Malaysia Sebagai Hab Pendidikan.

Penerang 4

Utusan Borneo: Januari 2017, Malaysia ngerikodka 157,000 iku nemiak ari menua bukai belajar di Malaysia. Ba pengujung bulan Disember, penyampau nemiak nambah ngagai 177,000 iku nemiak. Menua kitai udah tebilang endur belajar. Perintah nyadang deka nerima penyampau 200,000 iku nemiak ari menua luar ba taun 2020.

[Utusan Borneo.com.my/2018/01/13](https://utusanborneo.com.my/2018/01/13) Malaysia kian popular sebagai destinasi pelajar seluruh dunia.

Ayat Tunggal



Aktiviti

1. Sebut juluk ati perintah bepelasarka penerang.
2. Terangka kebuah nemiak ari menua luar deka datai belajar di menua tu.
3. Beri inferens senentang nemiak ari menua China enggau India ti belajar ba menua tu.
4. Tembuka pitak di baruh ngena penerang ba lambar 176.

Pekara	Isi pekara
Penerang 1	...
Penerang 2	...
Penerang 3	...
Penerang 4	...



Tibang Penemu

Ayat Tunggal

Ayat tunggal nya ayat ti semina ngundan siti klausa. Klausa nya digaga ari dua bengkah konstituen iya nya subjek + predikat.

5. Tembuka grafik di baruh.

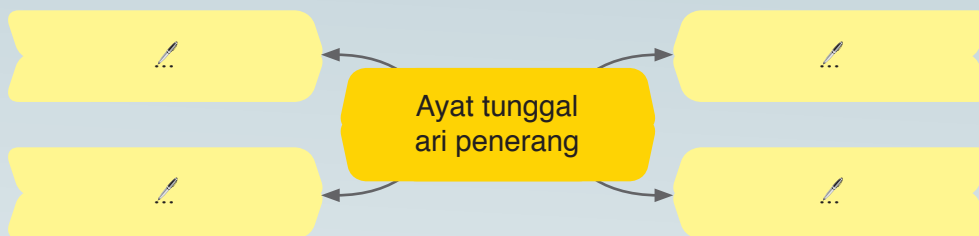

6. Tembuka pitak di baruh.

Ayat	Subjek	Predikat
Nemiak ari menua luar rindu belajar di Malaysia.	Nemiak ari menua luar	rindu belajar di Malaysia.
Ba Malaysia mayuh ngembuan institusyen pelajar tinggi.
Sekeda ari nemiak nya datai ari menua Timur Tengah.
Malaysia udah tebilang nyadi hub pelajar antarabansa.
Bala nemiak nya benung belajar ba laborator.
Mayuh kus disediaka ba institusyen pelajar tinggi menua tu.





Latih

1. Gaga ayat belalauka pola ayat tunggal di baruh.

	Subjek	Predikat
Chunto	RJN	RJN
	Menyadi tuai iya	pengelicha ba universiti.
a	RJN	RJP

b	RJN	RJA

c	RJN	RJPt

2. Gaga ayat ari rambai jaku nama di baruh.

Rambai Jaku Nama	Ayat
sida tu	...
Asia Tenggara	...
juluk ati Malaysia	...
mayuh macham kus	...
nembiak entarabansa	...
institusyen pelajar tinggi	...

3. Tembuka pitak di baruh.

Urat Jaku	Jaku Pengawa Tumbuh	Ayat
ajar	belajar	Sida benung belajar.
...	nerima	...
...	belatih	...
...	ngambi	...
...	nyadang	...
...	nyediaka	...
...	dipejalaika	...



4. Gaga ayat selama nyadi ayat tunsang ti ngenuluka sebagai ari predikat.

Ayat Tunggal Selama	Ayat Tunggal Tunsang
Bala nemiak nya benung belajar ba librari sekula.	Benung belajar bala nemiak nya ba librari sekula.
Ba menua kitai mayuh institusyen pelajar tinggi.	...
Malaysia udah nyadi hub nemiak antarabansa.	...
Sida iya rindu bendar ningaka leka main dungai.	...
Mayuh infrastruktur udah disediaka ba institusyen pelajar tinggi.	...

5. Tembuka grafik di baruh.

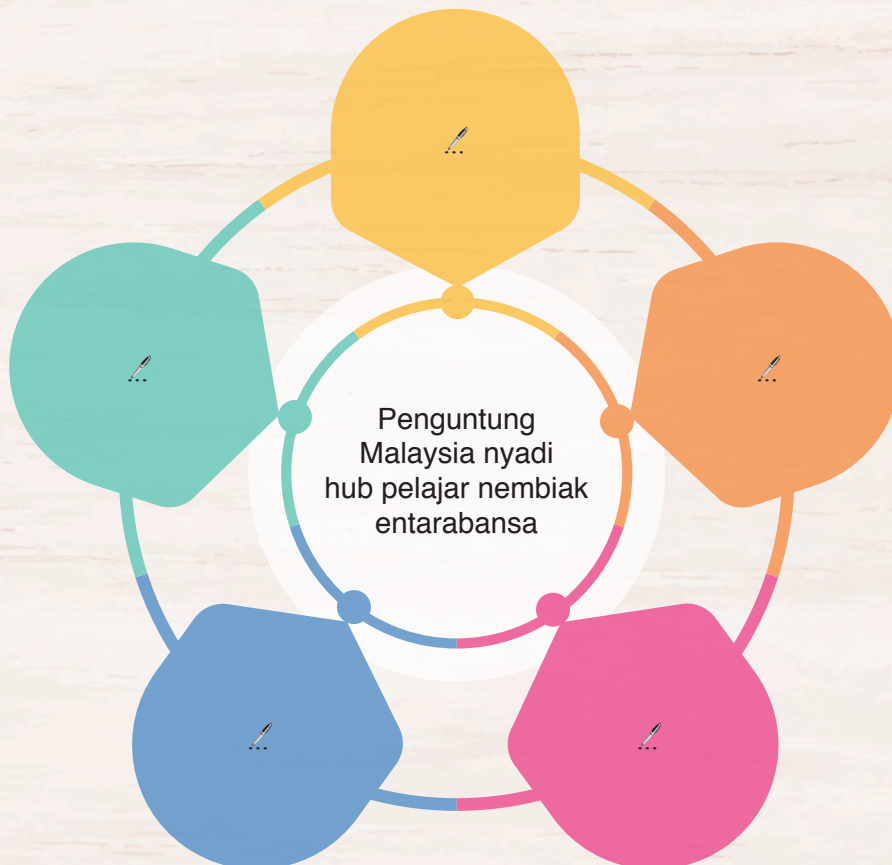



Bacha teks di baruh.

Malaysia Nyadi Hub Pelajar Entarabansa

Pengerembai pelajar global nyungkek Malaysia nyadi siti ari hub pelajar dunya. **Sistem pelajar tinggi di Malaysia ngembuan kualiti laban mayuh universiti perintah ulih besemekih enggau universiti menua luar.** Nitihka pansik Quacquarelli Symonds Best Student Cities 2017, Kuala Lumpur udah diaku nyadi bandar raya ti manah endur belajar. Berindik ari nya, Malaysia udah pegari nama nyadi hub pelajar entarabansa.

Mayuh pekara udah digaga perintah dikena nyapai juluk ati nyadi hub pelajar entarabansa. Siti ari pekara ke udah dipejalaika perintah iya nya ngemudaha nemiak menua bukai bulih visa nengah Servis Pelajar Malaysia Global ngambika sida iya mudah masuk belajar ba Malaysia. Dalam taun 2017, perintah udah ngelengkaska timpuh bulih visa ari 30 hari ngagai 14 hari ungkup nemiak menua bukai ke deka belajar ba Malaysia.

Perintah menua mega udah ngerapatka kaul diplomatik enggau menua luar ngambika ulih mantu Malaysia nyadi hub pelajar dunya. Program Kerejasama Teknikal Malaysia udah diatur perintah dikena ngayanka pengulih Malaysia nyadi hub nemiak dunya. Pia mega, perintah enggau institusyen pelajar tinggi menua udah nganjung seraban pengajar ngambi kus ba menua luar dikena nyungkek kualiti pengajar.

Kelimpah ari nya, perintah udah ngeluarka unguks ke besai dikena nyediaka infrastruktur ba institusyen pelajar tinggi. Rampa fizikal institusyen pelajar tinggi ke manah, beresi sereta kondusif mega narit ati nemiak ari menua luar. Nya alai, enti kitai beratika tiap-tiap taun penyampau nemiak ari menua luar semampai nambah. Penyampau nemiak ke seruran nambah tu ukai semina ketegal inisiatif ari perintah tang bisi faktor bukai ke ngasuh nemiak menua luar tetarit ati belajar ba Malaysia. Sekeda ari nemiak menua luar ke mayuh belajar di Malaysia iya nya nemiak ari menua China, India enggau Timur Tengah.

Malaysia mega siti ari menua ke likun di rantau Asia. Pekara tu ke ngujungka Malaysia ulih nyadi hub pelajar entarabansa ti tebilang di dunya. Kelimpah ari likun, Malaysia mega ngembuan infrastruktur ke chukup nyadi hub pelajar global. Nangkanka nya, Malaysia diuan mayuh pupu raban bansa ti ngemeranka mayuh macham budaya. Sekeda ari budaya rayat ba menua tu bisi sama enggau sekeda budaya nemiak ari menua luar ke datai belajar ngagai Malaysia.

Berindik ari nya, nemiak ari menua India enggau menua China endang rindu agi milih Malaysia nyadi hub pelajar entarabansa. Diatu Malaysia benung bejalaika mayuh macham program dikena narit nemiak menua luar. Nya alai, kitai sama-sama naka ulih mantu perintah ngambika juluk ati ti deka meda menua tu nyadi hub pelajar global ke tebilang lebu taun 2020 ulih japai.

(Dibali ari https://www.academia.edu/Malaysia_sebagai_Hab_Pendidikan_Antarabangsa.pptx)

Ayat turu



Aktiviti

1. Nama reti hub pelajar antarabangsa?
2. Tembuka kar runding di baruh.

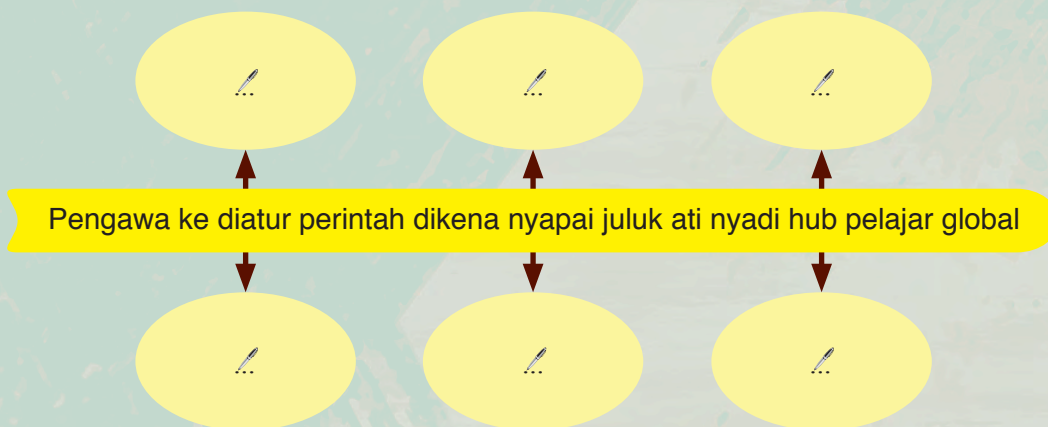

3. Terangka reti lalu gaga ayat ngena leka jaku di baruh.

Leka Jaku	Reti	Ayat
pegari
inisiatif
kondusif
besemekih
infrastruktur

4. Kelala jaku penyambung berentayan ari teks lalu gaga ayat.

Jaku Penyambung Berentayan	Ayat
Nya alai	Nya alai, sama-sama mih kitai nyaga pemeresi institusyen pelajar tinggi ba menua tu.
...	...
...	...
...	...

5. Sema nuan diberi peluang belajar ngagai menua bukai sanggup tauka enda nuan? Beri kebuah.
6. Padahka tanggung pengawa kitai dikena mantu perintah nyapai juluk ati nyadi hub pelajar antarabangsa.



Latih

1. Tembuka kar runding di baruh.

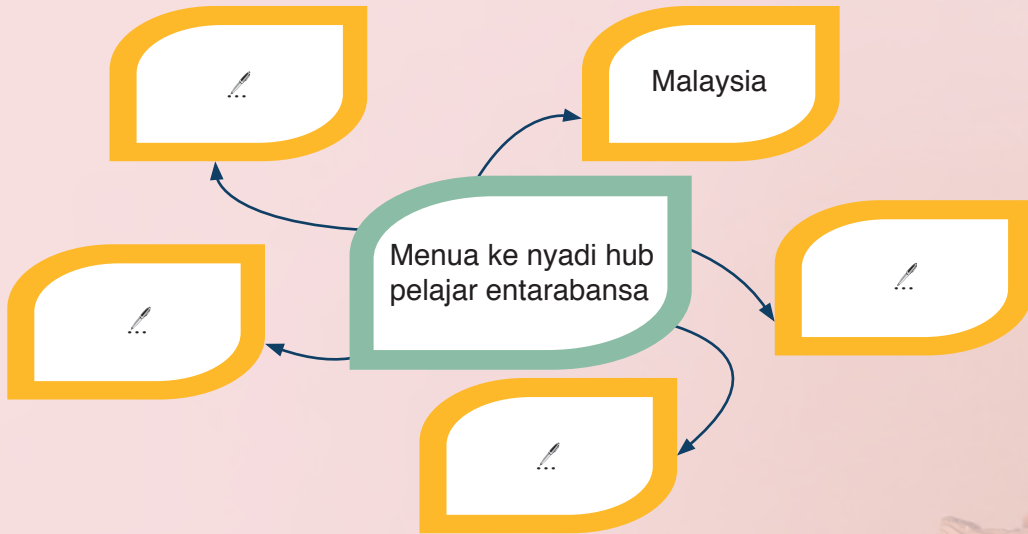

2. Serara ayat tunggal dalam ayat turu di baruh.
 - a. Malaysia ngembuan mayuh institusyen pelajar tinggi ti bekualiti.
 - b. Malaysia udah tebilang nyadi hub pelajar tinggi di Asia enggau dunya.
 - c. Malaysia diuan mayuh pupu raban bansa taja pia Malaysia tu semampai likun.
 - d. Malaysia tu likun nya kebuah mayuh nemiak ari menua luar datai belajar di menua tu.
 - e. Pemayuh nemiak ari menua luar majak mayuh lalu dipelabaka deka nambah ninting taun.
 - f. Perintah udah ngeluarka unkus ti besai enggau nyediaka mayuh infrastruktur ba institusyen pelajar tinggi.
3. Giga lima ayat turu ari teks.

Ayat Turu
Sistem pelajar tinggi di Malaysia ngembuan kualiti laban mayuh universiti pemerintah ulih besemekih enggau universiti luar.
/...
/...
/...
/...

4. Tembuka grafik di baruh.

a.

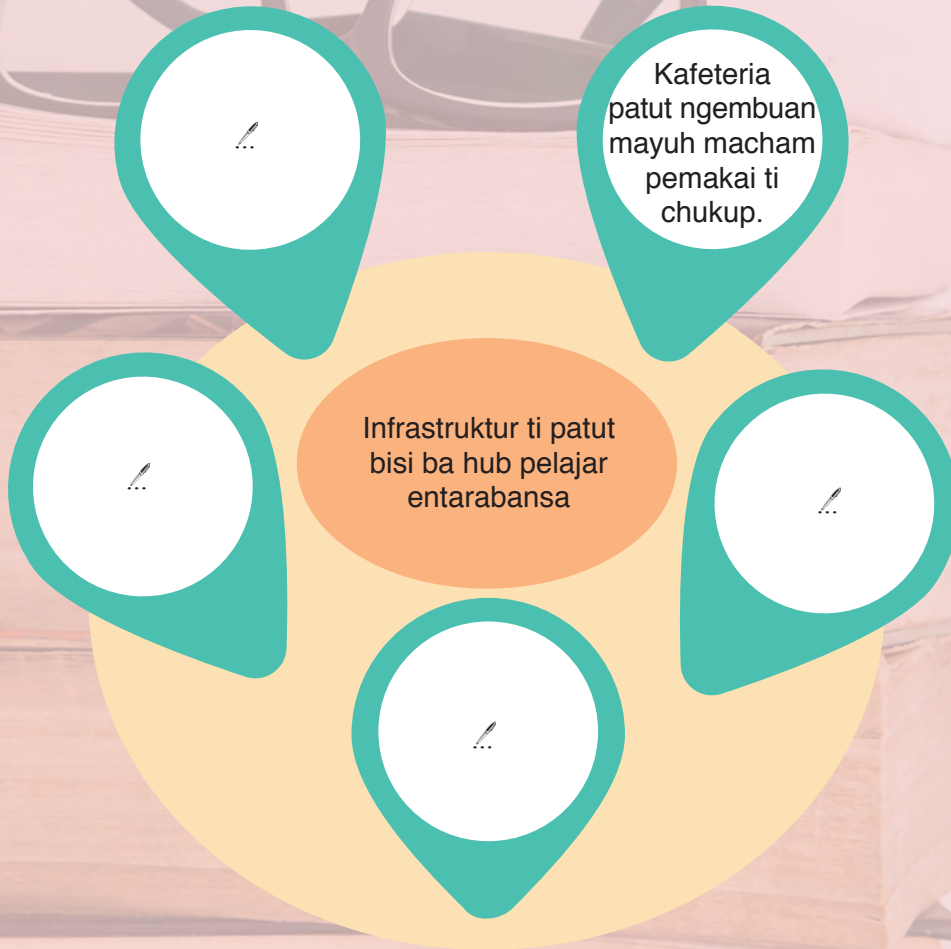

Kafeteria
patut ngembuan
mayuh macham
pemakai ti
chukup.

Infrastruktur ti patut
bisi ba hub pelajar
antarabansa

b.

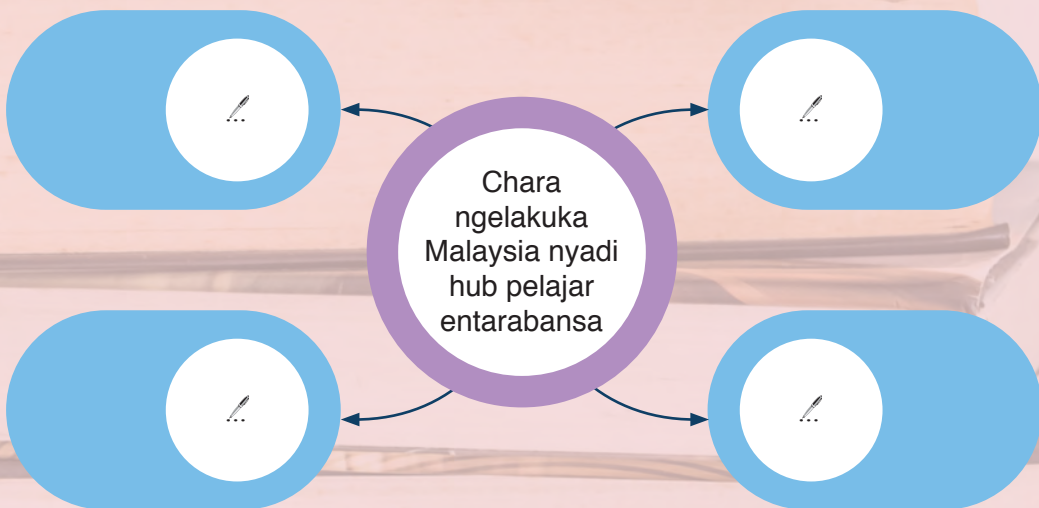

Chara
ngelakuka
Malaysia nyadi
hub pelajar
antarabansa

5. Tulis siti sara penemu pasal penguntung Malaysia nyadi hub pelajar antarabansa.



Dingaka audio dungai tu.

Peransang Anak Besekula

Aih... eh... naka pengelembau aku tu ngangauka Raja Manggau iya ti bekubau tuntutun patung,
Aku tu nungguh Raja Manggah iya ti berumah tuntutun punggung,
Tak selemai rangkai mih aku tu deka enggai ngerintaika dungai nyerumba lemai sabung malam,
Laban aku tu sangat malu di lempedu kandang dalam,
Malu ke tali unda ti nyau kua-kua di penaga punggung papan,
Malu ke tali belati ti udah nyungki dua beteban,
Laban aku tu alah gulu sida ke indu teleba mangku rambu benang redam,
Laban alah pandang sida ke bujang duduk nyerigang di punggung padung papan,
Semadi mih aku tu malu ke sida ke tuai teleba nyalai igi ranyai balang begeman.

Aih... eh... tak enda berasai mulut aku nyebut tangkup dabung geman,
Enda berasai aku nelah enggau dilah dabung dilancham,
Nunga bala kita ke bebanda duduk beteban,
Mantaika dungai nyerumba lemai lambur malam,
Tak baka ke lebih-lebih mih tudah aku ari tapih sirih ditanam,
Didinga kita di muka dunia lambung bulan,
Tang aku tu nadai nemu dih tuan gayu ratan,
Kasih dasan jalai dungai,
Sayau-sayau dih tandan buah empelam,
Nama mih mula buah empelam kelua mega manis tang diatu nyau bebalu masam,
Kati enda bebalu masam dasan iya berimbai enggau pun rembai,
Au... ga.

Aih... eh... ni kita anak engka, kita ke udah meda pemerinsa sida mengua karung penyimpan,
Ngemesaika kita andai anak pengkuan,
Bekeranjai sebelah umai nimpai serarai padi rutan,
Teberingkas tawas nyentukka pansut bulan keleman,
Peluh antuh basah jempuk tubuh rempan,
Tinggang terutu ujan nelian,
Asal mih kita anak enda punggung lapar kebeluran,
Enti kerepai nadai utai, biar mih begadai bebendai tawak sebulan,
Asal mih kita anak lantang senang di baruh kemayang terang bulan,



Enda ngining bepinta nelentangka tapak jari kanan,
 Kita ke benung besekula dikearpka sida mengua karung penyimpanan,
 Disadang berawang di lempuang tajam di lintan,
 Ajar tangan, jaku pesan sida mengua karung penyimpanan jadi ke peduman,
 Pandai di chunggai tunjuk kanan,
 Belajar di universiti bulih degree, PhD gaga ati kandang dalam,
 Dikelala dipebasa jelai nama tampak rita di dunya baruh bulan.

Aih... eh... nya baru berasai gaga aku di dada,
 Berasai nyamai aku diserayung kerigai rusuk kanan bejaga,
 Meda kita anak udah kereja nyamai bepangkat tinggi begaji besai
 bepangkat tuan,
 Tau enggau orang nyait langit ngambi sejarit enggau bukit Gunung Intan,
 Tau enggau orang merau nengah pupu alun lelangan,
 Nadai agi pemerinsa merekuh tubuh rempan,
 Enda lebu mih tangkai indai diselingkuh tubuh semilan bulan,
 Kita anak baka manuk betisik bekebelik tasau Enseriban,
 Sigi disadang menang di gelanggang tangan menalan,
 Berani berdiri di kuta besi, ngiring ngeming mekat rayat bansa kitai Iban,
 Sayau... sayau... mega pedara gurah buah katung,
 Di puchuk kayu nadai ditegu sediu burung tiung,
 Labuh ke tanah nadai dipakai sedurah jani kampung,
 Labuh ke ai nadai dipakai lansi ikan adung,
 Lalu katung-katung, ujung labuh ke lubang kebung,
 Saum padung enggau Raja Lelambai,
 Au... ga.

(Ditengkebang: Charles Gerugu, 2019)



Aktiviti

1. Nama tuju lemambang nya bedungai?
2. Rintaika nama raja ke bisi disebut dalam leka main nya.
3. Nama jaku peransang ke dibantai orang ke bedungai nya?
4. Padahka utai ti dikearpka orang ke bedungai.
5. Padahka chara apai indai ngemesaika anak sida nitihka leka main nya.

Chara apai indai ngemesaika anak sida nitihka leka main.	
	...
	...
	...
	...

6. Tembuka grafik di baruh.

Ajar manah ari teks dungai

7. Terangka reti rambai jaku di baruh.

Rambai Jaku	Reti
padi rutan	...
tampak rita	...
terang bulan	...
alun lelangan	...
tuntun patung	...
tawak selebuan	...
punggang papan	...
besabung malam	...

8. Terangka reti leka jaku di baruh lalu gaga ayat ari nya.

Leka Jaku	Reti	Ayat
serarai
bekubau
menalan
pungkang
kemayang
diserayung



Latih

1. Tembuka genteran leka main di baruh.

bulan, Jaban, danjan, mensia, ngemata, berikan, langkan

Aih... eh... dia lalu nyampi dih karung Beradi munyi Menani Manang \dots ,
Lalu bejaku munyi sebaru nimbau perau indu \dots ,
Lalu muchau munyi Melanau mansang \dots ,
Lalu nyada iya ngagai Petara ke nempa anak \dots ,
Ni kita Petara apai, Petara indai, Petara aki, Petara ini ke udah rimpil ilang \dots ,
Datai mih kita semua kitu minta kita meda nela, nyaga \dots ,
Anak mensia ke di baruh perenama terang \dots

2. Terangka rampa reti ayat di baruh bepelasarka teks.

a. Nadai agi pemerinsa merekuk tubuh rempan.

b. Disadang berawang di lempuang tajam di lintan.

c. Teberingkas tawas nyentukka pansut bulan keleman.

d. Enda lebu mih tangkai indai diselingkuh tubuh semilan bulan.

e. Kita ke benung besekula dikearapka sida mengua karung penyimpan.



Tibang Penemu

Homonim

Homonim nya leka jaku ti sebaka sepil sereta sebaka sebut tang enda sebaka reti.

3. Gaga ayat ngena leka jaku homonim di baruh.

Leka Jaku	Ayat
kandang	Kandang seminggu tu bisi doktor terebai nemuai ngagai kitai kitu.
	Kandang chapi apai Darren digaga ari kayu tebelian ngambika tegap.
tangkan	\dots
	\dots
bulan	\dots
	\dots
jalai	\dots
	\dots

4. Pemandai enggau pemujur anak besekula bepun ari rumah. Beri penemu nuan.





Seridi

Kelala ayat tunggal enggau ayat turu di baruh.

Ayat	Bansa Ayat
a. Lenjau rindu macha bup ensera.	...
b. Karang ke manah nya ditulis Jerib.	...
c. Jok enggau Azimah macha karang.	...
d. Runin benung ngaga latih jaku Iban.	...
e. Rumah ke besai nya rumah Siew Fong.	...
f. Lika nemiak ke pandai laban rajin macha.	...
g. Menyadi iya nampung pelajar ngagai universiti.	...



Pengaya

1. Tukar ayat selama di baruh ngagai ayat tunsang.

Ayat Selama	Ayat Tunsang
a. Komputer ba librari nya mayuh amat.	...
b. Semua nemiak ba kelas nya bagas amat belajar.	...
c. Ba Kuala Lumpur mayuh institusyen pelajar tinggi swasta.	...
d. Kafeteria sekula kami bisi nyual mayuh bansa pemakai.	...
e. Pengajar nya chukup mentas enggau semua nemiak.	...

2. Pejuraika chara perintah Malaysia narit Institusyen Pelajar Tinggi menua luar muka pampang di menua kitai.



Tisih

1. Tembuka genteran dungai di baruh ngena leka jaku ke engkeman.

lapan, lintan, sesedan, beruran, perugan, kerangan, penyimpanan, bejentam

Chukup hari semilan bulan,
Teberunsut nuan ari perut luak kamai ♪ ,
Dia nuan teberuka ari pengema karung ♪ ,
Dinga dih nyawa nuan ada kela-kela nyabak nyarih ♪ ,
Genap sebulan dia nuan dibai indai nuan mandi nurun ke ai ngilah ♪ ,
Disungga indai nuan ke ulu tumpur batu galang ♪ ,
Disungga indai nuan ke ili tumbang tapang nabanka ♪ ,
Dibai indai nuan pulai ke rumah panjai ♪ ,
Lalu digaga iya pedara lima piring ♪ ,
Diunsai-unsai iya piring randai baka bungai jelumpang tanam.

2. Isi endur puang ngena jaku penyambung berentayan ke engkeman.

Ba era globalisasyen tu, nemiak berebut-rebut deka nampung pelajar ngagai tikas ke pepadu tinggi. ♪ ngambika juluk ati sida ulih dijapai. ♪ laban semua pengawa kemaya hari tu begunaka penemu enggau pengelandik ke tinggi. ♪ enti deka nyadi doktor tauka injinir mesti ngembuan pelajar sampai tikas degree tauka PhD ♪ nemiak berebut-rebut belajar ngagai institusyen pelajar tinggi enda ngira di menua diri tauka menua luar. ♪ enti diperatika mayuh nemiak ari menua luar datai belajar ba menua kitai. Tu ngujungka Malaysia nyadi hub pelajar entarabansa.

3. Sambung ayat tunggal di baruh awakka nyadi ayat turu ke engkeman.
 - a. Kerita nya enggi Pengajar Unsie. Kerita nya bechura gadung.
 - b. Bala nemiak nya belajar ba makmal. Bala nemiak nya ngaga eksperimen.
 - c. Meringai selalu bulih lumur satu dalam peresa. Meringai rajin ngulang pelajar.
 - d. Nemiak ari menua luar rindu nampung belajar di Malaysia. Menua Malaysia likun.
 - e. Semua nemiak kelas Pom 4 Embuas nginjau bup leka main. Sida macha bup nya.
 - f. Pengajar Kumar ngajar mata pelajar Sains. Pengajar Grace ngajar mata pelajar Matematik.
 - g. Nemiak diperansang ngambi bidang sains. Nemiak diperansang ngambi bidang teknologi.
4. Tulis karang senentang pengelebeh enggau pengurang belajar ba menua luar.

Unit 14

MALAYSIA DALAM EKONOMI GLOBAL

Nama gerempung ekonomi antarabangsa
ti dipasuk Malaysia?





**Nama penguntung Malaysia masuk
gerempung ekonomi global?**





Dingaka audio tu.

World Trade Organization

Malaysia udah nyadi siti ari menua ti masuk *World Trade Organization* (WTO) bepun ari keterubah iya ditumbuhka ba taun 1995. WTO ke nganti *The General Agreement on Tarrifs and Trade* (GATT) megai tanggung pengawa ngemansangka **gerempung** dagang dunya. Nengah gerempung tu, barang ti dikeluarka menua ti nyadi kaban WTO dijamin sereta disadang ulih nyapai penyampau asil nitihka perambu. WTO udah mayuh mantu pengawa dagang menua Malaysia.

Dalam WTO, tarif import ke sekeda barang udah ditetapka entara menua. Diatu, penyampau tarif dagang baru ti ditetapka mega enda jauh bida ari ke lama. Gerempung tu mega udah netapka atur dagang ti patut dititihka semua kaban gerempung. Atur nya digaga awakka siti-siti sistem dagang semampai **stabil** sereta meruan. Pekara tu ulih mentin menua ti nguji deka nikika penyampau tarif sepeneka ati. Iya berengkah dipejalai sepengudah 23 menua ti **nanggam** sempekat GATT.

Maya krisis ekonomi global dalam urung taun 2008 ngagai 2009, sekeda menua maju numbuhka atur dikena **nyaga** dagang diri. Sida nyekat tarif barang ti diimport dikena ngurangka agi defisit dagang sida. Dalam situasyen tu, WTO **nan bubu nan ensenga** nulung menua ti benung napi krisis ekonomi.

Semua kaban dalam WTO udah nyukung **inisiatif** baru dikena nyeliahka pangka krisis ekonomi global. Inisiatif nya mutarka penanggung dagang mikro enggau tangan pemesai. Pekara ti baka tu mih ngangkatka **pemaju** menua ba tikas antarabansa kelebih agi ba pekara e-dagang enggau ekonomi digital. Malaysia **enda sanggu bekikis bulu betis, bebuai bulu gundai** meri **sukung** ti tegap ngagai WTO awakka terus mujur ba pengawa dagang betikas antarabansa.





Aktiviti

1. Baca teks ngena intonasyen ti engkeman.
2. Terangka reti leka jaku tauka rambai jaku di baruh bepelasarka teks.



3. Terangka reti sempama di baruh bepelasarka teks lalu gaga ayat.

Sempama	Reti	Ayat
nan bubu nan ensenga		
bekikis bulu betis, bebuai bulu gundai		

4. Tembuka kar runding di baruh bepelasarka teks.

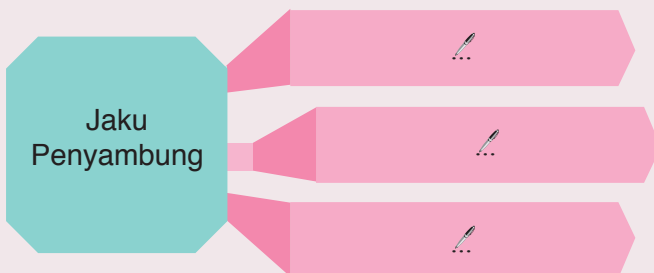

Tibang Penemu

Jaku Penyambung

Jaku penyambung nya sebengkah ari jaku tugas ti dikena nyambung dua tauka lebih ayat tunggal nyadi siti ayat turu.

5. Nama pengelebeh sepengudah Malaysia masuk *World Trade Organization*?





Latih

1. Tembuka grafik di baruh.



2. Tukar ayat selama di baruh ngagai ayat tunsang.

- Malaysia udah masuk *World Trade Organization* ba taun 1995.
- Sekeda menua maju numbuhka atur dikena nyaga dagang diri.
- Penyampau tarif dagang baru ti udah ditetapkanka nya enda jauh bida ari ke lama.
- Barang ti dikeluarka Malaysia dijamin ulih nyapai penyampau asil nitihka perambu.
- World Trade Organization* udah netapka atur dagang ti patut dititihka semua kaban gerempung.
- Inisiatif ti digaga *World Trade Organization* nya mutarka penanggung dagang mikro enggau tangan pemesai.
- Atur ti udah digaga *World Trade Organization* ulih mentin menua ti nguji deka nikika penyampau tarif sepeneka ati.

3. Tembuka grafik di baruh bepelasarka teks.

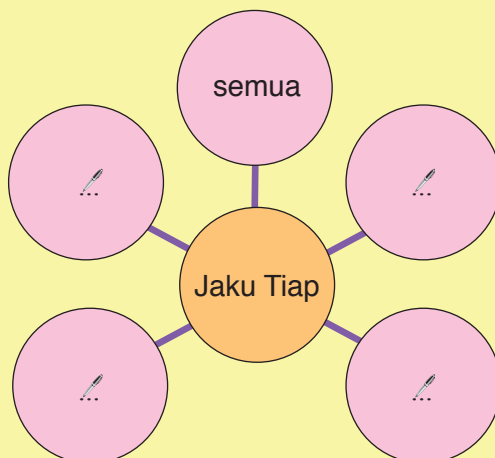

Jaku Tiap

Jaku tiap nya jaku ti dikena nesa penyampau utai. Dua bengkah jaku tiap iya nya:

- jaku tiap neman
Chunto: satu, dua
- jaku tiap enda neman
Chunto: kira-kira, suah

Tibang Penemu



4. Beri sempama ti engkeman ke situasyen di baruh.

Situasyen	Sempama
Sida Ajun sebuat berumban ngereja pengawa laban deka jampat nembuka iya.	baka ke ngerumpang para angus
Enti kitai berumban ngereja pengawa, bedau tentu pengawa nya ulih tembu jampat tang enti kitai belubah sereta ngereja iya enggau manah, asil iya endang deka meruan.	...
Janggi enda berunding dulu lebuch mansutka jaku. Nya kebuah, bala bakih iya suah pedis ati.	...
Atur Penghulu nya semampai enda lurus ngujungka iya enda tentu dikearapka mensia mayuh.	...
Semua pengawa ti dikereja Lukas endang enda kala tembu laban iya semina nemu bejaku aja tang enda ngereja pengawa nya.	...

5. Gaga ayat ngena sempama di baruh.

Sempama	Ayat
asai ke diambi mimpi	...
baka ukui ke labuh anak	...
baka empeliau bedua iku	...
lawa kerubung enda perisi	...
remaung di rumah, raung di tanah	...



Bacha teks di baruh.

Malaysia External Trade Development Corporation

Pengawa ngelakuka barang kelebihan agi senentang pengawa eksport ba Malaysia nya endang misyen tetap *Malaysia External Trade Development Corporation* (MATRADE) ti ngujungka mayuh kompeni di Malaysia ngerembaika dagang sida ngagai tikas global. Nangkanka nya, MATRADE mega udah meri peluang bedagang ngagai mayuh kompeni ba Malaysia ti bisi potensial nyulut ba tikas entarabansa. Tambah mega, MATRADE ukai semina ditumbuh dikena ngelakuka barang tang mega nyungkak penyampau eksport Malaysia ba tikas global.

Tanggung pengawa MATRADE iya nya:

- Mantu, meransang sereta nyungkak dagang luar Malaysia.
- Ngemeratka proses eksport barang.
- Ngelanggur sereta bejalaika strategi dagang eksport Malaysia dikena nambahka penyampau eksport barang enggau asil produk.
- Bejalaika pansik ba dagang komersial sereta numbuhka *database* senentang penerang ti komprehensif ba asil dagang.
- Ngaga program latih dikena nambahka peneleba sereta penemu senentang dagang entarabansa kelebihan agi sida ke bejalaika pengawa eksport ba menua Malaysia tu.
- Ngarika Malaysia ngagai forum entarabansa ti bekait enggau semua pengawa dagang.
- Nyadi ejen sereta meri lalau ngagai perintah senentang atur dagang.



Objektif MATRADE iya nya:

- Nyulutka profil raban ti bejalaika eksport ba Malaysia ngagai dagang luar menua.
- Ngerembaika penerang ti engkeman sereta relevan dikena mantu mayuh kompeni di Malaysia awakka ulih besemekih dalam dagang entarabansa.
- Nulung kompeni di Malaysia awakka dikelala pengimport ari luar ti benung begigaka pengeluar barang tauka produk Malaysia.
- Bejalaika aktiviti nyungkak pengawa eksport barang enggau servis ti dikeluarka Malaysia ngagai menua luar.



Aktiviti

1. Terangka reti leka jaku di baruh bepelasarka teks.

Leka Jaku	Reti
nyulut	...
pansik	...
nyungkak	...
pengeluar	...
besemekih	...
ngelanggur	...

2. Tembuka grafik di baruh bepelasarka teks.

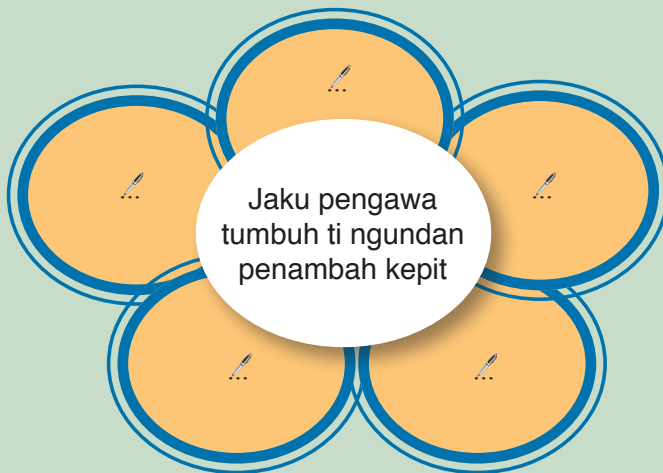

Tibang Penemu

Penambah Kepit

Penambah kepit tu dikena ngepit urat jaku ti dikena dalam jaku pengawa tumbuh.

Chunto:

be-...-ka, di-...-ka, nge-...-ka, dipe-...-ka, me-...-ka, n-...-ka

3. Terangka fokus pengawa *Malaysia External Trade Development Corporation*.
4. Pejuraika juluk ati *Malaysia External Trade Development Corporation*.
5. Pejuraika kebuah *Malaysia External Trade Development Corporation* bisi ngaga program latih ngagai pedagang.
6. Tembuka grafik di baruh.

Tanggung pengawa ti patut dipejalaika *Malaysia External Trade Development Corporation* kelimpah ari ti bisi dalam teks

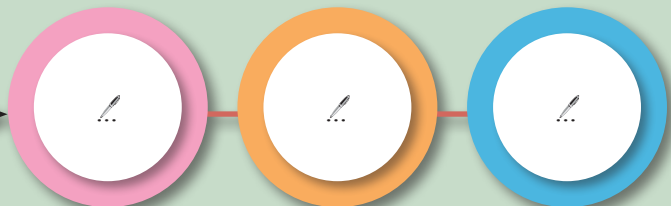



Latih

1. Tembuka grafik di baruh.



2. Rintaika jaku penyambung berentayan ti bisi dikena dalam teks.

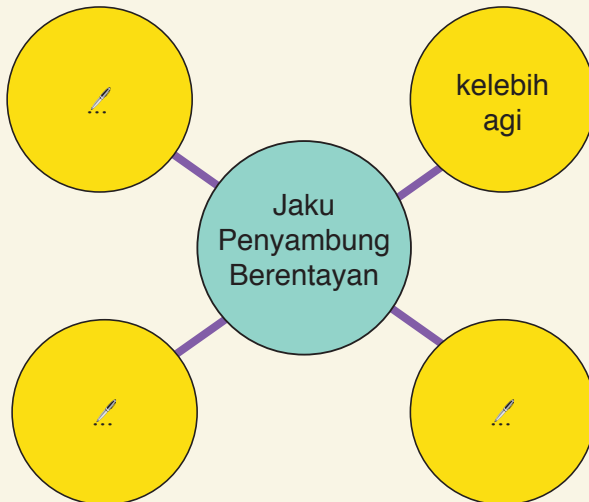

Jaku Penyambung Berentayan

Tibang Penemu

Jaku penyambung berentayan nya jaku penyambung ti digaga ari dua leka jaku baka tang lalu, taja pan, nambahka nya, taja pia, ukai semina, nya alai enggau ti bukai.

3. Gaga ayat ari jaku penyambung berentayan ti bisi dalam latih 2.
4. Tulis karang senentang tanggung pengawa *Malaysia External Trade Development Corporation* dalam ngemansangka kompeni mit enggau kompeni jalan pemesai.





Bacha teks di baruh.

Malaysia dalam ASEAN Free Trade Area

ASEAN Free Trade Area (AFTA) nya zon dagang enda **besekat** antara menua dalam ASEAN. Sepuluh buah menua ti masuk AFTA iya nya Malaysia, Singapore, Thailand, Philippines, Indonesia, Vietnam, Laos, Myanmar, Cambodia enggau Brunei. Gerempung menua dalam ASEAN tu nyadi siti zon dagang nadai besekat dikena ngemansangka dagang dalam genturung menua ASEAN.

Mayuh peguntung Malaysia masuk AFTA. Penguntung ti **nyengala** bendar iya nya mayuh bansa barang antara menua ti ulih dibeli. Kelimpah ari nya, Malaysia ulih mai masuk barang import ti murah agi ari menua bukai ti nyereta AFTA. Berindik ari nya, rega barang di menua tu nurun tang pekara tu enda ngenataika penanggung ti besai. Nambahka nya mega, pengawa bejual enggau bebelika barang muntang agi dipejalaika dalam zon dagang ti enda besekat. Pekara tu ngenataika penguntung kelebih agi ngagai rayat menua ti mit gaji. Nya alai, mensia mayuh ulih mandingka reg barang ti dijual antara menua. Pemeli ti **rasional** ulih milih barang ti bekualiti sekalika nya barang ari luar tauka dalam menua.

Pengeluar barang mega deka besemekih maya bedagang enggau pengeluar bukai dikena sida narit ati pengguna. Pekara tu mai empas positif ngagai kualiti barang. Ulah besemekih antara pengeluar barang deka meransang **inovasyon** sereta nyungkak pengawa nengkebang barang baru. Pengeluar patut bagas bejalaika pengawa mansik dikena ngasilka barang ti bekualiti sereta **unik**.

Kelimpah ari nya, menua ASEAN ti bukai enda ulih nyekat tauka ngeletak tarif ti tinggi ba barang ti dieksport ari Malaysia. Pia mega, penyampau barang ti dieksport nya ulih ditambahka nengah kaul dagang antara Malaysia enggau menua luar. Peminta ba siti-siti barang ti dikeluarka menua tu mega deka nambah. Pekara tu ulih nambahka agi penatai pemisi menua enti dibandingka enggau semina bedagang dalam menua. Nya alai, pengeluar barang menua tu patut besedia napi peminta ti tinggi ari menua luar.

AFTA udah mayuh mantu menua ASEAN maju dalam pengawa dagang. Kompeni dalam gerempung nya bulih penguntung ari ke bekerejasama ngeluah antara ba pengawa ngeluarka barang. Berindik ari nya, mensia mayuh mega ulih bebelika mayuh macham barang ke murah. Taja pan bisi implikasyon ari pekara tu, kitai patut meda iya ari sukut positif awakka ulih nyadi maju lalu nyapai pemujur. Kitai patut sikar sereta landik ngambi peluang nambahka pengulih diri. **Anang nganti karam baru betimba** enggaika kitai jauh tinggal ari orang bukai.



Aktiviti

1. Saut tanya di baruh bepelasarka teks.
 - a. Padahka tuju sereta guna *ASEAN Free Trade Area*.
 - b. Rintaika menua ti udah masuk *ASEAN Free Trade Area*.
 - c. Terangka empas enti sema barang masuk ari luar dijual sepeneka ati dalam menua ti masuk *ASEAN Free Trade Area*.
 - d. Terangka reti sempama “anang nganti karam baru betimba” belalauka teks.
 - e. Ngena chara beraban, pejuraika pekara di baruh.

i.

Penerang

Kebuah

Penyampau asil dagang deka betambah enti dibandingka enggau bedagang semina dalam menua.



Pengeluar patut bagas bejalaika pengawa mansik dikena ngasilka barang ti bekualiti sereta unik.



ii.

Penerang

Empas

Dalam *ASEAN Free Trade Area*, peminta ba siti-siti barang ti dikeluarka menua tu mega deka betambah.



Pengawa besemekih dalam gerempung *ASEAN Free Trade Area* meransang inovasyen sereta nengkebang barang baru.



2. Tembuka grafik di baruh.

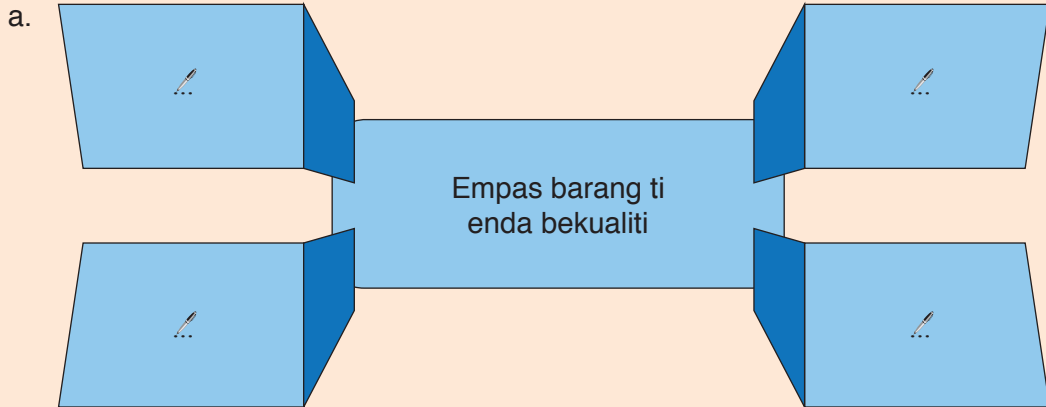

3. Beri reti leka jaku di baruh.

Leka Jaku	Reti
unik	
besekat	
rasional	
nyengala	
inovasyen	



Latih

1. Pechahka ayat turu di baruh nyadi ayat tunggal.

Ayat Turu	Ayat Tunggal
Masuk <i>ASEAN Free Trade Area</i> nya siti chara nyeliahka penanggul ba pengawa dagang ti nyadi ba sesebengkah menua ngambika orang ti bejalaika pengawa dagang nya bulih penguntung.	<ul style="list-style-type: none"> Masuk <i>ASEAN Free Trade Area</i> nya siti chara nyeliahka penanggul ba pengawa dagang. Penanggul nya nyadi ba sesebengkah menua. Orang ti bejalaika pengawa dagang nya deka bulih penguntung.
Semua rayat patut bagas ngulihka penemu awakka mujur, pegari sereta tebilang.	...
Perintah menua tu bebendar ngiga jalai dikena ngangkatka tikas pendiau enggau pengidup rayat.	...
Jalin udah nembuka pelajar iya ba universiti lalu diatu iya udah bekereja nyadi injinir ba kompeni ti besai sereta tebilang.	...
Enti kitai semampai positif ba sesebengkah pekara, dia kitai deka maju sereta deka bulih pemujur dalam pengidup.	...
Bala kami sekelas enda nemu Pengajar Rose datai laban kami benung bejuraika pasal batang pengawa ke deka digaga maya Minggu Jaku Iban.	...



Ayat Turu

Tibang Penemu

Ayat turu iya nya ayat ti digaga ari berakitka dua tauka lebih ayat tunggal awakka nyadi siti ayat baru ti ngundan lebih ari siti klausa.



2. Tembuka grafik di baruh tu.

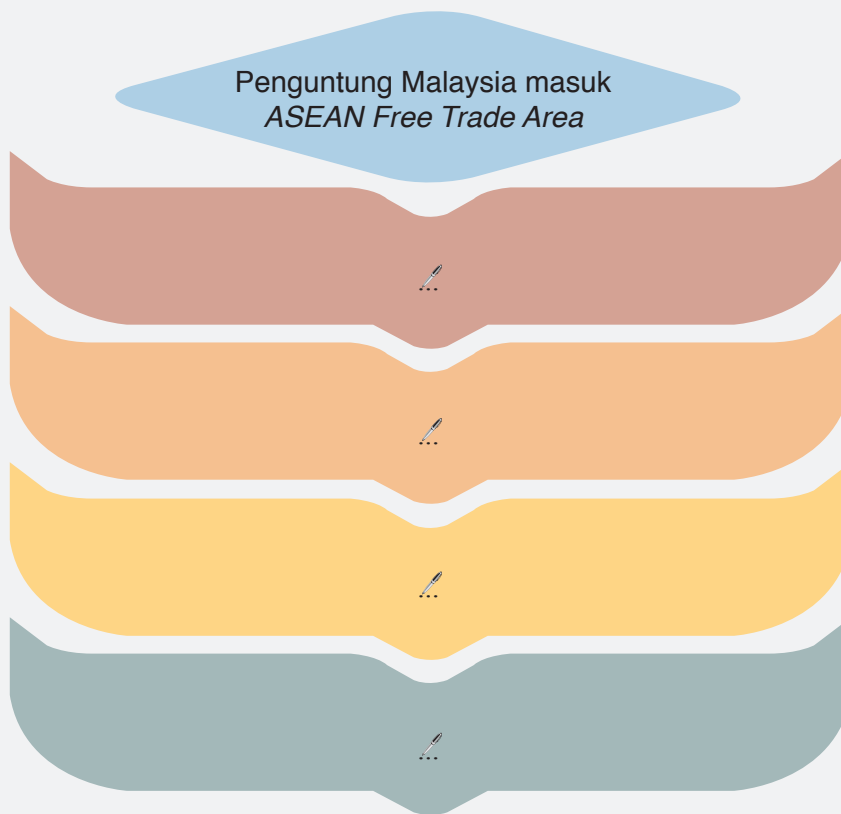

3. Isi endur puang dalam ayat di baruh ngena jaku penyambung ti engkeman.

- Sida sebuat laun datai di rumah / hari sangat ujan / jalai lichin.
- Dom Jalin / ini iya enda ulih nurun ke kebun / hari sangat ujan.
- Albert belajar bebendar / mujur ba pelajar / ulih nyapai juluk ati iya.
- Lika rindu bendar / ninga program nyadaka leka main / baru didinga iya ba radio.
- Sida Ambi sebuat tetap neruska pejalai / hari nyau petang / lengkas datai ba palan.
- Pengajar Grace suah ngelalau nemiak iya bekelimat ngena belanja / seruran bisi duit ke belanja / enda suntuk dudi hari.
- Nemiak kelas Pom 4 Menaul / deka ngulu program memarin minggu baru mesti minta pemendar ari apai indai / ngisi pom rejista.
- Tuai rumah mesan mensia mayuh / aum Gerempung Komuniti Tapang Berua kemari / sida bela sampal datai maya pengerami besai ila.

- Kerandau lalu gaga simpul penemu senentang tibak teks ti dichelak kalas ba lambar 199.
- Kedutka teks karang ba lambar 199.





Seridi

Sambung ayat tunggal di baruh tu nyadi ayat turu.

- Semua nembiah bediri maya pengajar datai. Laila aja ke enda bediri.
- Albert udah mujur ba peresa pom tiga. Iya nitihka jaku lalau pengajar.
- Sungai Rajang panjai amat. Sungai Rajang ngembuan mayuh utai idup.
- Murugan ngasuh Jok nyimpan bup cherita ti diinjau iya. Bup cherita nya enda lenyau.
- Empawie nitihka aki iya berikan lemai kemari. Adi iya enda nitihka aki iya berikan lemai kemari.
- Kitai patut besemekih enggau menua bukai. Kitai enda jauh tinggal pemansang ari menua bukai.
- Malaysia nya sebuah menua dalam gerempuang *Association of South East Asian Nations (ASEAN)*. Malaysia udah mujur dalam pengawa dagang ba tikas global.



Pengaya

Beri reti sempama di baruh.

Sempama	Reti
Orang di ili mungsi tubu, orang di ulu dibalut miang.	...
Begau nitihka terantang, berayah nitihka gendang.	...
Mansai sungai ngena tapa, nebang tapang ngena lungga.	...
Larika ribut tetemuka ujan, larika sungkup tetemuka pendam.	...
Untung bulih beliung enda ngambuh, betuah bulih peredah enda ningkuh.	...
Sebaru landik merau diajar ngemudi, Tawang landik bedagang diajar bebeli.	...



Tisih

Tembuka pitak di baruh.

Bansa Rambai Jaku	Rambai Jaku	Ayat Turu
<ul style="list-style-type: none"> • Rambai jaku nama • Rambai jaku adjektif • Rambai jaku pengawa • Rambai jaku penempat 	<ul style="list-style-type: none"> • Malaysia • udah mujur • nyapai pemansang • ba bidang ekonomi betikas global 	Malaysia udah mujur laban udah nyapai pemansang kelebih agi ba bidang ekonomi betikas global.
...	<ul style="list-style-type: none"> • sida Jang sebilik • deka datai • nadai penanggul 	...
...	<ul style="list-style-type: none"> • nemiak nya • nyabak rauh-rauh • kaki iya • disengat indu utai 	...
...	<ul style="list-style-type: none"> • semua kitai • patut gawa bebendar • ngemansangka menua • ngemansangka bansa 	...
...	<ul style="list-style-type: none"> • rayat menua tu • idup likun • senang lantang • bebida bansa • bebida pengarap 	...
...	<ul style="list-style-type: none"> • semua kitai • patut gawa bebendar • ngemansangka menua • ngemansangka bansa 	...
...	<ul style="list-style-type: none"> • sida sekelas • rindu bendar • ninga program lumba enggau main • baru udah ditaburka nengah radio 	...



GLOSARI

<i>adat</i>	atur ti tebalan tauka teleba udah dikena ba pengidup nitihka kosmologi sesebengkah bansa
<i>angkun</i>	ngintu, nyaga, rindu, sayau, siru
<i>analogi</i>	jaku banding tauka sempama ti dikena madahka gaya enggau pendiau
<i>antah</i>	leka padi dalam berau tauka beras
<i>antologi</i>	raban karang tauka leka main
<i>automotif</i>	bidang ti bekaul enggau kereban pengangkut bemotor
<i>ayas</i>	utai ti enda tentu terang dipeda, semina ayuk bisi dipeda, apas peda tauka majak rapas dipeda
<i>bejuluk</i>	nerangka gaya penatai tauka pejalai ke betunda-udi, betangkan-tangkan
<i>bededat</i>	endur ke penuh, sekut laban kelalu mayuh orang
<i>begili</i>	nerangka gaya utai tanam ke tumbuh galak
<i>belepa</i>	bisi maya lapang tauka langgang
<i>belabaka</i>	nganggar tauka nyangka
<i>besemekih</i>	mekit orang dalam pengawa
<i>berayang</i>	kereban beenteran ti dikambuh ari besi dikena berikan
<i>berimba</i>	pengawa betebangka kayu dalam kampung jerung endur bumai
<i>bungkan</i>	sarang betudung ti digaga ari buluh
<i>chapan</i>	perengka dikena nampi
<i>cherira</i>	nerangka gaya utai ti manah
<i>defisit</i>	belanja ti kurang sepengudah pemeli tauka siku-siku pengguna ngena duit belanja ngelui ari ke patut
<i>degradasyen</i>	pengerusak ke nyadi ngagai rampa menua ti ngujungka pengerugi
<i>dunju</i>	langkau arau
<i>ekologi</i>	bidang sains ke mansik habitat enggau interaksyen entara utai idup enggau rampa menua





GLOSARI

<i>ekonomi digital</i>	ekonomi ti bepelasarka teknologi digital
<i>elektron</i>	partikel subatom ke mai chas negatif
<i>entali</i>	arus ai
<i>empadi</i>	sebansa utai tumbuh ke beduri lalu ai buah iya tau dikena nubai
<i>fertigasyon</i>	teknik ngirika ai baja ti ngembuan nutrien terus ngagai utai tanam sereta enda ibuh maja tanah
<i>gelana bulan</i>	bulan padam kena ayung bumi
<i>hidroelektrik</i>	energi ti dikeluarka peneras arus ai
<i>hub</i>	pusat tauka palan alai ngemansangka pengawa
<i>inferens</i>	simpul penemu bepelasarka evidens enggau pekara ke logik
<i>inovasyon</i>	chara baru dikena ngasilka produk tauka servis
<i>inisiatif</i>	daya baru dikena ngepunga pengawa
<i>institusyen</i>	palan tauka organisasyon ti dibuka nitihka tuju ti menuku
<i>infrastruktur</i>	perengka ke diungkupka guna bala mayuh
<i>interaksyen</i>	kaul
<i>kai</i>	leka jaku ti selalu dikena dalam leka main ti sama reti enggau leka jaku ke tauka ti
<i>karnival</i>	pengerami besai
<i>kandang beradung</i>	dada
<i>kedai siber</i>	kedai ti dipejalaika nengah chara <i>online</i>
<i>kelasau</i>	sebansa dambar
<i>kerita hibrid</i>	kerita ti ngembuan lebih ari siti puncha kuasa dikena bejalai
<i>ketap</i>	kereban dikena ngetau
<i>kondusif</i>	gaya ti manah sereta engkeman
<i>kulinari</i>	bidang penemu tauka pengawa pasal pemakai



GLOSARI

<i>medium interaksyen</i>	chara tauka perengka dikena bekaul enggau orang bukai
<i>mela</i>	meri makai tauka nahka pemakai
<i>modal</i>	puku
<i>mekanikal</i>	bidang ti bekaul enggau injin sereta mesin
<i>meripir</i>	limpang
<i>midang</i>	lenyau, lus
<i>multimedia</i>	mayuh macham media
<i>nektar</i>	ai manis dalam bungai
<i>ngundang</i>	pengawa ngusung tauka ngabas
<i>nyemetak</i>	terang, nyengala, nyentuk
<i>pebulang</i>	pengelansik peda mata
<i>sinja</i>	maya lambur nyerumba mata panas padam
<i>tanah kusi</i>	tanah ti enda ami
<i>tarif</i>	chukai ti diungkupka ngagai barang ti dibai tama ngelui garis entara menua
<i>tebalan</i>	suah, masai, teleba
<i>tempenga</i>	gaya pemanah sura nyawa
<i>tepagang</i>	teketu, tesekat
<i>testimonial</i>	sadang penemu, pengasai ati tauka komen pemeli senentang kualiti produk tauka servis ti udah dibeli tauka dikena
<i>tibang penemu</i>	tugung penemu
<i>tipang</i>	ubat
<i>transaksyen</i>	pengawa mindahka duit tauka bebayar dalam pengawa bejual beli
<i>transformasyon</i>	siti proses berubah
<i>veterinar</i>	disiplin penemu ti mansik pasal pengidup jelu



SEMPAMA

Sempama	Reti	Chara ngena
abis di ngeli, abis di gusi	pemakai ti nyamai amat dipakai	Lauk ke dipanduk Mendu endang tak abis di ngeli abis di gusi laban diberi biching ti chukup.
amu mata	deka ngempu semua utai	Kengka duit ke dibai iya ngalu ke pasar abis lengis dikena bebelika utai laban iya amu mata.
asai ke diambil mimpi	enda pechaya ke pekara ti nyadi	Jenggi enda pechayaka diri bulih 9A dalam peresa SPM nyau asai ke diambil mimpi.
asai ke digenggam semangat	rawan, takut	Sida iya sama bela asai ke digenggam semangat maya nepan bilun laban gaya hari jai.
baka bintang nyau melaling kebung	lunggar umur	Mayuh agi orang ke diau di rumah panjai nya udah lalu setengan umur baka bintang nyau melaling kebung.
baka dampa ngumbaka langkau, baka tangga ngumbaka lalau	pengulih siku-siku ngipakka ulah diri empu	Orang muji Libu laban pengawa iya baka dampa ngumbaka langkau, baka tangga ngumbaka lalau.
baka daun gawai	mayuh orang	Mensia ti bebelika barang ba pasar raya nya baka daun gawai.
baka empeliau bedua iku	nelap ati enggau orang, kengka utai ti dikemisi nya dibagi ngagai orang	Penelap iya baka empeliau bedua iku.
baka idung antara mata, baka dilah antara nyawa	pengawa rentang, lurus	Tuai Rumah Ansie ngatur penyarut nya baka idung antara mata, baka dilah antara nyawa.
baka ke bejalai, dulu datai di tuchung, dulu datai di rabung	dulu bulih pemujur lalu dulu ngasaika penyamai	Sida nya enda ulih tunda kitai laban sigi baka ke bejalai, dulu datai di tuchung, dulu datai di rabung.
baka tekura enggai enda tepantup ba bandir	enda ngelengkaka pengawa ngapa sebedau tembu	Sidi sigi enda ngelengkaka pengawa belatih nyadi soldadu ngapa baka tekura enggai enda tepantup ba bandir.

SEMPAMA

Sempama

Reti

Chara ngena

baka ke ngerumpang
para angus

berumban baban tauka
beguai-guai

Meda jam nyau suntuk sida iya
berumban-rumban nurun ngagai
padang bilun baka ke ngerumpang
para angus.

baka kepayang
ngadaka dilah

semuti mansutka jaku aja tang
enda ngereja pengawa

Kitai anang baka kepayang ngadaka
dilah lebu ngereja pengawa.

baka lang di
pala rimba

tau dijadika teladan

Igat ke nampung pelajar ke universiti
baka lang di pala rimba nyadika
teladan ngagai nemiak buhai.

baka ukui labuh anak

kasak-kasak, enda jenuh
pendiau

Rabing tak kasak-kasak sereta enda
jenuh pendiau baka ukui labuh anak
laban hari udah laun lalu anak iya
bedau datai ari sekula.

begau nitihka
terantang, berayah
nitihka gendang

ngereja pengawa nitihka gaya
orang ti nyadi tuai

Kitai enda tau enda ngereja pengawa
nitihka gaya orang ke nyadi tuai
munyi sempama begau nitihka
terantang, berayah nitihka gendang.

beketup sima

bebendar ngereja pengawa

Iya nyau beketup sima ngereja pengawa
ti diungkup ngagai iya.

bekikis bulu betis
bebuai bulu gundai

beambis daya enggau reta
tengkira dikena ngulihka
juluk ati

Iya beambis daya enggau reta
tengkira maya dua iku anak iya
masuk universiti baka sempama
bekikis bulu betis bebuai bulu gundai.

belah rutan

sama-sama enda tealahka
pangan diri dalam pekit
tauka lumba

*Team Kumpang Pali enggau Team
Munggu Perawan* belah rutan maya
pekit bemain bol lemai kemari.

besai periuk besai ga
kerak, besai beliung
besai ga abak

mayuh agi penatai besai
agi belanja

Taja pan duit iya mayuh, mayuh agi
mega dibelanja baka besai periuk
besai ga kerak, besai beliung besai
ga abak.

beseling kain

semina nemu mimit aja, nadai
mayuh penemu

Penemu iya pasal bumai semina
beseling kain.

bisi niki nibung,
bisi niki pinang

bechiping

Kitai enda patut bisi niki nibung, bisi
niki pinang lebu bebagi reta ke anak.

SEMPAMA

Sempama	Reti	Chara ngena
bulan begantung senduk	maya pungkang pemakai	Sida nya begantung senduk sekumbang ti nganti padi mansau.
datai dipeda mua, pulai dipeda belakang	datai manah, lalu pulai pan manah, nadai ngaga laya apa nama	Rindu amat meda penatai sida nya ke rumah kitai, datai dipeda mua, pulai dipeda belakang.
dinga kukuk manuk	enda jauh, semak, dampih	Umai sida Mendu semina dinga kukuk manuk ari rumah panjai.
enti deka alah enda, enti enggai bisi tau mih nyadi nadai	enti deka ngereja pengawa endang sigi ulih tang enti udah enggai mayuh macham dalih	Pengawa endang ulih dikereja enti kitai mutus ati baka sempama enti deka alah enda, enti enggai bisi tau mih nyadi nadai.
genggam bara api dataika nyadi arang	nembuka pengawa taja pan pedis	Kitai patut ngereja pengawa baka ngenggam bara api dataika nyadi arang.
kembai kerepai	bulih penguntung	Kembai kerepai iya sehari nya sepengudah bejual buah dabai.
ketup lelabi mati	beamat-amat ngereja pengawa	Igat Iman baka ketup lelabi mati ngujungka iya mujur nembuka pelajar ba bidang kulinari.
kunchit di tisi langit deka ditunu, rusa di kaki tangga enda diemparu	ngelelak diri ngereja pengawa ti jauh sereta bedau temu ulih tang pengawa ke udah ditemu meri penguntung ba menua diri enda dikereja	Taja pan di menua tu mayuh endur bekereja, sida iya gagit deka ngiga kereja di menua jauh baka kunchit di tisi langit deka ditunu, rusa di kaki tangga enda diemparu.
laju baka peluru	naka pengelaju	Laju amat iya belanda nyau baka leka peluru.
lansar tau nyadi lubuk, lubuk tau nyadi lansar	orang ti seranta tau nyadi kaya lalu orang ke udah kaya tau mega nyadi seranta.	Kitai patut bekelimat lebu bebelanja taja pan beduit laban lansar tau nyadi lubuk, lubuk tau nyadi lansar.

SEMPAMA

Sempama

Reti

Chara gena

larika ribut tetemuka
ujan, larika sungkup
tetemuka pendam

nya utai di dikeenggai, nya utai
ti datai tauka nyadi

Penyarut ke dikeenggai, penyarut
ga nyadi, baka larika ribut tetemuka
ujan, larika sungkup tetemuka
pendam.

lawa kerubung
enda perisi

balat seregh tang ngembuan
kurang penemu

Wat Jo lawa kerubung enda perisi
laban utai ke disebut iya baka
ke amat tang enda logik.

lelabu enda bula ke
peputan, tukul enda
bula ke tempan

ngamatka jaku, enda bula
ngereja pengawa

Dom sigi tau nyadi tuai laban iya
ngereja pengawa baka lelabu enda
bula ke peputan, tukul enda bula ke
tempan.

lindung batang,
lindung tuga

mati

Sebedau sida ke tuai lindung batang,
lindung tuga, kitai patut ngulihka
penemu ari sida.

mansai sungai ngena
tapa, nebang tapang
ngena lungga

deka ngereja pengawa ke
ditemu enda ulih ditapi

Iya semina baka mansai sungai
ngena tapa, nebang tapang ngena
lungga lebu ngisi pom masuk
belajar ba universiti laban pelajar
iya semina naka pom tiga.

matahka lengan

makai

Sida Igat laun matahka lengan lemai
nya laban ti laun berapi.

mulut nyebut, patung
enda nyaut

semina nyebut tang enda
ngereja

Jang ke deka ngaga kebun sawit nya
semina mulut nyebut, patung enda
nyaut laban datai ke sehari tu bedau
mih dikereja.

nganjung paung
empa jani

ngaga ulah tauka
pengawa ke ditemu
ngemedis diri

Sida iya nganjung paung empa jani
ngelaban *team* nya main bol laban
sida enda chukup latih.

ngarapka kijang
dalam babas

nganti ngapa pengawa ke
bedau temu ulih ngenataika
penguntung

Sida semina ngarapka kijang dalam
babas laban pengawa ti dikereja sida
bedau temu ngenataika asil.

nan bubu nan ensenga

beambi ulih maya
ngereja pengawa

Iya nan bubu nan ensenga ngulu kus
nya ngulihka penemu ngambika bisi
dikena iya ngemajuka dagang.

SEMPAMA

Sempama

Reti

Chara ngena

nganti karam
baru betimba

udah tusah baru deka
ngereja pengawa

Kitai patut bersedia sebedau ngereja
pengawa, anang nganti karam baru
betimba.

orang di ili mungsi tubu,
orang di ulu ti
dibalut miang

orang bukai ke ngereja
penyalah, orang bukai ke
napi penusah

Pengawa Igat Ruma ti dijil endang
baka orang di ili mungsi tubu, orang di
ulu ti dibalut miang laban penyalah
nya ukai digaga iya.

ragak riang, enti
dipansuh enda bulih
seputung munti

balat seregah tang penemu
ke dikembuan enda
tetipakka seregah

Masing sigi ragak riang, enti dipansuh
enda bulih seputung munti laban
nadai siti pengawa ulih gaga iya.

remaung di rumah,
raung di tanah

sebedau nurun ngereja
pengawa madahka diri nadai
utai enda ulih tang lebu datai
ba situasyen ke bendar enda
tekerejaka pengawa

Lebuh maya baum deka numbukha
kedai gerempung, Igat Awan
madahka diri nemu semua prosedur
tang lebuh maya diasuh ngisi pom
ngerejista iya lalu enda nyaut enda
nyalah baka remaung di rumah,
raung di tanah.

Sebaru landik merau
diajar ngemudi,
Tawang landik
bedagang diajar bebeli

orang ke endang udah landik
tauka udah nemu enda ibu
diajar kitai agi laban iya udah
nemu agi ari kitai

Orang mayuh semina beratika Wat
Maling ngajar Wat Jalie ngena
komputer laban pengawa Wat Maling
nya baka Sebaru landik merau diajar
ngemudi, Tawang landik bedagang
diajar bebeli.

tajam untak

pandai

Jang siku nemiak ke tajam untak
maya besekula.

tepakaika buah ilang
ilu, ditelan mati apai,
dilua mati indai

pengawa enti dikereja mai
penusah, enti enda dikereja
pan mai penusah

Iya abis runding mutarka penanggul
tusah baka tepakaika buah ilang ilu,
ditelan mati apai, dilua mati indai.

untung bulih beliung
enda ngambuh,
betuah bulih peredah
enda ningkuh

bulih utai enggau mudah

Untung bendar nuan bulih beliung
enda ngambuh, betuah bulih peredah
enda ningkuh.

KEREBAN SANDING

A. Alli Majang, 1967. *Padi Ribai*: Kuching: Borneo Literature Bureau.

Benedict Sandin, 1996. *Tusun Pendiau*: Kuching: Borneo Literature Bureau.

Bidin Anak Sanggu, 1966. *Renung Semain*: Kuching: Borneo Literature Bureau.

Chemaline Anak Osup, 2011. *Litrericha Iban*. Bintulu: Pegari Iban Production.

Clement Menyanggapi Liaw, 1971. *Uging*. Kuching: Borneo Literature Bureau.

Lionel Frederick Mawar, 1977. *Engkeratong Ayam Raja*. Kuching: Borneo Literature Bureau.

Jabatan Pertanian Malaysia, 2017. *AgriMaths*. Unit Pemodenan Tadbiran dan Perancangan Pengurusan Malaysia (MAMPU).

Janang Anak Ensiring, Jantan Umbat, Robert Menua Anak Saleh, 2011. *Bup Sereba Reti Jaku Iban*. Kuching: The Tun Jugah Foundations.

Janang Anak Ensiring, Robert Menua Anak Saleh, 2006. *Jaku Dalam*. Kuching: Tun Jugah Foundations.

Padang Anak Luna & Chemaline Anak Osup, 2011. *Fonologi Jaku Iban. Malin Nembiak enggau Pengajar*. Tanjong Malim Perak: Emeritus Publications.

Padang Anak Luna & Chemaline Anak Osup, 2011. *Morfologi Jaku Iban. Malin Nembiak enggau Pengajar*. Tanjong Malim Perak: Emeritus Publications.

Rantai Minima, 2007. Putrajaya: Kementerian Pelajaran Malaysia.

Sempama, 2007. Putrajaya: Kementerian Pelajaran Malaysia.

Sistem Jaku Iban, 2007. Putrajaya: Kementerian Pelajaran Malaysia.

Portal formal:

<http://www.doa.gov.my>

<http://www.utusan.com.my>

<http://pmr.penerangan.gov.my>

Dengan ini, **SAYA BERJANJI** akan menjaga buku ini dengan baiknya dan bertanggungjawab atas kehilangannya, serta mengembalikannya kepada pihak sekolah pada tarikh yang ditetapkan.

Skim Pinjaman Buku Teks

Sekolah _____

Tahun	Tingkatan	Nama Penerima	Tarikh Terima

Nombor Perolehan: _____

Tarikh Penerimaan: _____

BUKU INI TIDAK BOLEH DIJUAL

RM25.00

ISBN 978-983-49-2514-7



9 789834 925147

FT204001