

Bahagian A
[20 markah]

Jawab semua soalan
Masa yang dicadangkan untuk bahagian ini ialah **30** minit

1. Alam ghaib ialah alam yang
 - A boleh dilihat oleh mata kasar
 - B ditanggapi oleh panca indera
 - C tidak boleh diyakini dengan iman
 - D tidak boleh ditanggapi oleh panca indera

2. Kerosakan alam berpunca daripada
 - i kerosakan tanah dan menebang pokok-pokok
 - ii pengurusan alam menurut peraturan Allah s.w.t.
 - iii perburuan dan pembunuhan haiwan
 - iv pencemaran air, udara dan bunyi
 - A i, ii dan iii
 - B i, ii dan iv
 - C i, iii dan iv
 - D ii, iii dan iv

3. Berikut ialah nama al-Quran, **kecuali**
 - A al-Kalam
 - B al-Furqan
 - C at-Taurat
 - D az-Zikir

4. Hadis ialah _____
 - A perbuatan dan pengakuan nabi
 - B percakapan dan perbuatan nabi
 - C percakapan dan pengakuan nabi
 - D percakapan, perbuatan dan pengakuan nabi

5. Yang manakah antara pernyataan berikut menerangkan cara menangani budaya asing?
 - i Meniru cara barat
 - ii Mengamalkan cara hidup sihat
 - iii Mendalami ilmu pengetahuan
 - iv Menerima berita tanpa ditapis
 - A i dan ii
 - B iii dan iv
 - C ii dan iii
 - D i dan iv

- Realiti bukan khayalan
- Menyelesaikan masalah
- Menekankan kesederhanaan

6. Pernyataan di atas merujuk kepada

- A prinsip Syumuliyah
- B ciri-ciri Alamiyyah
- C prinsip Waqi'iyah
- D kelebihan Murunah

7. Bukti Islam bersifat Alamiyyah dalam bidang ibadat ialah

- A tiada paksaan dalam memeluk Islam
- B kebebasan memiliki harta yang halal
- C hak perlindungan nyawa dan kehormatan
- D setiap kerja dikira ibadat jika mengikut syarat-syaratnya

8. Antara perkara berikut yang manakah tidak boleh bertoleransi?.

- i Sirah nabi
- ii Hukum syariat
- iii Ibadat khusus
- iv Akidah Islamiah

- A i, ii dan iii
- B i, ii dan iv
- C i, iii dan iv
- D ii, iii dan iv

9. Antara berikut, yang manakah **bukan** implikasi pengabaian tanggungjawab sosial?

- A Perbalahan dan perpecahan keluarga.
- B Keharmonian dan perpaduan tergugat.
- C Penyelewengan tanggungjawab dan amanah.
- D Sumber-sumber alam digunakan sebaik-baiknya.

10. Kegiatan muamalah Islam mengutamakan konsep ta`awun

Kenyataan manakah menerangkan konsep tersebut

- A Seseorang itu mudah mendapat harta yang diinginkan
- B Masyarakat hanya mementingkan kehidupan duniawi
- C Semangat ta`awun akan berkembang dalam masyarakat
- D Pemegang gadai dapat membantu orang yang dalam kesusahan

11. Berikut adalah persamaan antara sistem muamalah Islam dengan sistem konvensional
- i Memenuhi keperluan hidup manusia
 - ii Memudahkan manusia mendapat harta
 - iii Melicinkan urusan kehidupan manusia seharian
 - iv Melaksanakan sistem ekonomi berasaskan fahaman kapitalis dan sosialis
- A i, ii dan iii
 - B i, ii dan iv
 - C i, iii dan iv
 - D ii, iii dan iv

Memastikan setiap manusia dapat menikmati dan memenuhi keperluan hidup mengikut kewangan mereka

12. Penerangan di atas merujuk kepada
- A Al-Musyarakah / al-Murabahah
 - B Al-Ijarah / al-Bai` bithamanil ajil
 - C Al-Mudharabah / al-Rahnu
 - D Al-Wadiah / al-Takaful
13. Ibadat menurut Islam ialah
- A Perkataan atau perbuatan yang dilakukan mengikut keupayaan diri
 - B Perkataan atau perbuatan yang dilakukan mengikut peraturan yang baik
 - C Pengabdian atau pekerjaan yang dilakukan semata-mata untuk dilihat mulia oleh manusia
 - D Pengabdian atau pekerjaan yang dilakukan semata-mata untuk mencapai keredhaan Allah s.w.t
14. Berikut adalah kesan syariat tanpa ibadat **kecuali**
- A Ibadat yang dilakukan mendapat perhatian daripada Allah s.w.t
 - B Menimbulkan huru hara dan salah faham dalam masyarakat
 - C Merosakkan syariat dan menjadi sia-sia
 - D Dilaknat oleh Allah s.w.t
15. Antara tanggungjawab isteri ialah
- A Memberikan kasih sayang kepada anak-anak
 - B Mendidik anak dengan didikan yang sempurna
 - C Membelanjakan harta suami dengan berhemah untuk diri sendiri
 - D Taat kepada suami dalam perkara yang tidak bertentangan dengan Syarak
16. Hukuman Qisas boleh dijatuhkan kepada penjenayah berikut **kecuali**
- A Baligh
 - B Berakal
 - C Berniat jahat
 - D Dilakukan dengan sengaja

17. Nyatakan sumber sampingan penyelesaian masalah menurut Islam selain daripada sumber yang telah disepakati ulama.
- i Uruf
 - ii Sanad
 - iii Al-Istihsan
 - iv Al-Masalihul Mursalah
- A i, ii dan iii
 - B i, ii dan iv
 - C i, iii dan iv
 - D ii,iii dan iv
18. Niat → Keazaman → Tindakan → Tawakkal → Muhasabah
- Carta aliran di atas menerangkan:
- A Kesan penyelesaian masalah.
 - B Langkah penyelesaian masalah.
 - C Amalan dalam penyelesaian masalah.
 - D Perlakuan dalam penyelesaian masalah.
19. Berikut merupakan cara mewujudkan perpaduan ummah menurut Islam, *kecuali*:-
- A bekerjasama antara satu sama lain.
 - B bertoleransi dalam semua perkara.
 - C sayang-menyayangi antara satu sama lain.
 - D hormat-menghormati antara satu sama lain.
20. Punca utama berlakunya masalah perpecahan umat ialah:
- i kelemahan iman dan takwa kepada Allah.
 - ii hidup dalam kemiskinan.
 - iii tiada kesedaran untuk mempertahankan Islam.
 - iv lemah dalam penguasaan ilmu sains dan teknologi.
- A i, ii dan iii
 - B i, ii dan iv
 - C i, iii dan iv
 - D ii, iii dan iv

Bahagian B

[20 markah]

*Untuk
kegunaan
pemeriksa***Soalan 21 – 28***Tulis istilah yang bersesuaian dengan pernyataan berikut pada ruangan yang disediakan.*

21. Perkara luar biasa yang berlaku kepada manusia yang tinggi darjatnya di sisi Allah s.w.t.
22. Tempat yang penuh dengan siksaan dan azab.
23. Mengeluarkan harta tertentu, pada kadar tertentu, diberikan kepada golongan tertentu dengan syarat syarat tertentu.
24. Penceraian yang berlaku atas kemahuan isteri dengan membayar gantirugi kepada suami.
25. Menuduh seseorang yang baik melakukan zina tanpa bukti.
26. Merupakan sumber utama penyelesaian masalah kehidupan manusia.
27. Berserah diri kepada Allah SWT setelah berusaha
28. Mempunyai kebolehan mencipta, menghasilkan dan mengembangkan sesuatu idea baru dan asli.

1

1

1

1

1

1

1

1

Soalan 29 – 32

Lengkapkan pernyataan yang berikut.

29. Rasul tidak pernah melakukan maksiat kerana mereka memiliki sifat _____.

1

30. _____ ialah hukuman yang ditentukan oleh pihak mahkamah yang hukumannya tidak ditentukan dalam al-Quran dan al-Hadis.

1

31. _____ ialah persetujuan atau kesepakatan antara ulama mujtahid umat Muhammad SAW mengenai sesuatu hukum syarak pada masa tertentu.

1

32. Golongan _____ tidak mampu mengurus harta kerana tidak mampu menilai dengan sempurna.

1

Soalan 33 – 34

Lengkapkan dengan jawapan yang sesuai.

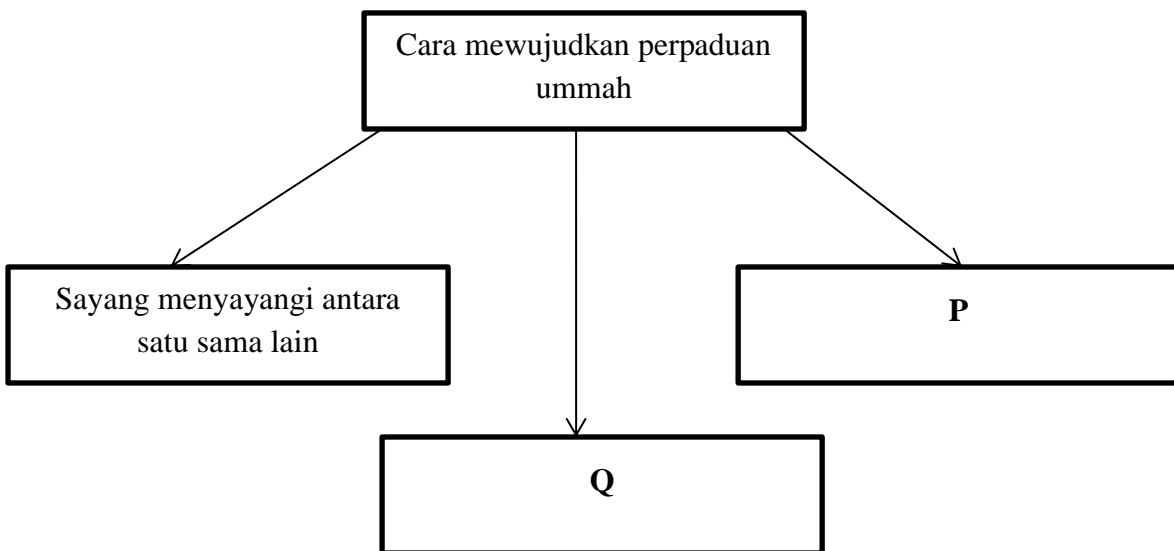

33. **P** : _____

1

34. **Q** : _____

1

Soalan 35 – 36

Lengkapkan carta di bawah.

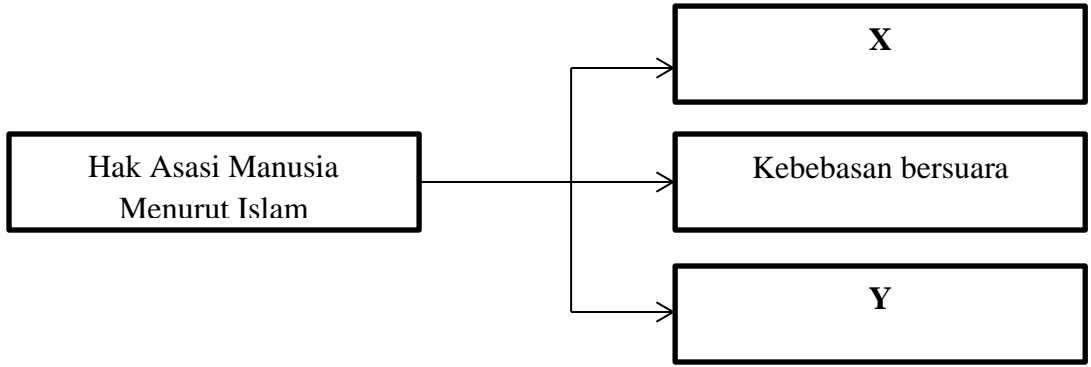

33. X : _____

34. Y : _____

Untuk kegunaan pemeriksa

	1
--	---

	1
--	---

Soalan 35 – 40

Tandakan (✓) pada pernyataan yang **betul**.
Tandakan (X) pada pernyataan yang **salah**.

- 37. Meninggalkan perkara haram mendapat pahala dan nikmat syurga
- 38. Ibadat yang dilakukan tidak perlu terikat dengan syariat Islam
- 39. Fasakh ialah penceraian yang berlaku atas kemahuan isteri dengan membayar ganti rugi kepada suami
- 40. Hukuman qisas tidak boleh dijatuhkan ke atas orang yang berniat jahat

	1
--	---

	1
--	---

	1
--	---

	1
--	---

*****SOALAN TAMAT*****

KERTAS JAWAPAN

NAMA : _____

TING : _____

- | | | | | | | |
|----|---|---|---|---|----|-------|
| 1 | A | B | C | D | 21 | _____ |
| 2 | A | B | C | D | 22 | _____ |
| 3 | A | B | C | D | 23 | _____ |
| 4 | A | B | C | D | 24 | _____ |
| 5 | A | B | C | D | 25 | _____ |
| 6 | A | B | C | D | 26 | _____ |
| 7 | A | B | C | D | 27 | _____ |
| 8 | A | B | C | D | 28 | _____ |
| 9 | A | B | C | D | 29 | _____ |
| 10 | A | B | C | D | 30 | _____ |
| 11 | A | B | C | D | 31 | _____ |
| 12 | A | B | C | D | 32 | _____ |
| 13 | A | B | C | D | 33 | _____ |
| 14 | A | B | C | D | 34 | _____ |
| 15 | A | B | C | D | 35 | _____ |
| 16 | A | B | C | D | 36 | _____ |
| 17 | A | B | C | D | 37 | _____ |
| 18 | A | B | C | D | 38 | _____ |
| 19 | A | B | C | D | 39 | _____ |
| 20 | A | B | C | D | 40 | _____ |