

## PENDIDIKAN SYARIAH ISLAMIAH

5228

2 1/2 jam

Dua jam tiga puluh minit

**CADANGAN  
PEPERIKSAAN PERCUBAAN SPM  
PENDIDIKAN SYARIAH ISLAMIAH  
TAHUN 2023**

---

**JANGAN BUKA KERTAS PEPERIKSAAN INI SEHINGGA DIBERITAHU**

1. *Kertas peperiksaan ini mengandungi 3 bahagian : **Bahagian A** mengandungi **20** soalan objektif pelbagai bentuk, **Bahagian B** mengandungi **3** soalan subjektif dan **Bahagian C** mengandungi **2** soalan subjektif.*
2. *Jawapan hendaklah ditulis dalam tulisan jawi di dalam kertas soalan di ruangan yang disediakan.*
3. **Kertas soalan** hendaklah diserahkan kepada pengawas peperiksaan pada akhir peperiksaan.

---

Kertas soalan ini mengandungi 20 halaman bercetak



بهاکين A

( 20 مرکه )

جواب سموا سوءالن

سوءالن 1 هيغك سوءالن 10

ايسي تمثت كوسوغ دغن جواقن يث بتول

1. حكوم واجب مميئا اذين ماسوق كيبليق ايو باف برداسر كن لفظ \_\_\_\_\_
2. \_\_\_\_\_ دري سكي استيله اياه دليل دان قاعده

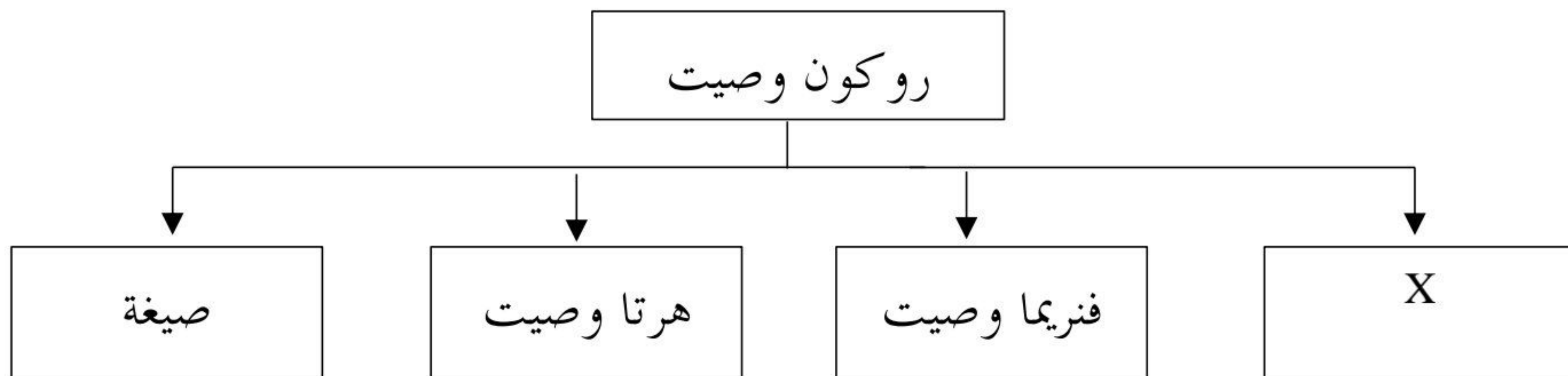

3. X دالم جدوال دأتس اياه \_\_\_\_\_
4. دالم كتاب المنهاج, امام \_\_\_\_\_ مپاتاكن مميري سلام حكومث سنة دان منجوابث اداله واجب.

معمبيل منفعت اتاو فنبهن ترتتو يث دشرطكن كفد فريما هوتغ

5. جنيس رباء دأتس اياه رباء \_\_\_\_\_

6. السنة دري سكي ايستيله اياله فرچا كفن رسول الله ﷺ سلائين \_\_\_\_\_ , قريواتن اتاو فراكوان بكيندا.

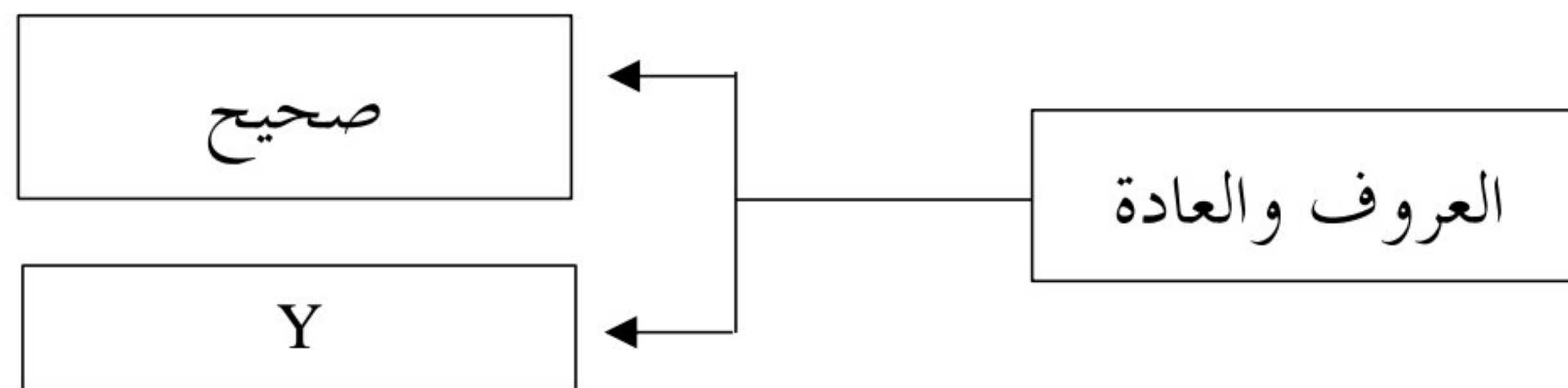

7. Y دالم جدول دأتس اياله \_\_\_\_\_

8. اياله مهر يث تله دسبوت دالم عقد دان تله دفرستوجوعي برسام اوليه سموا فيهق

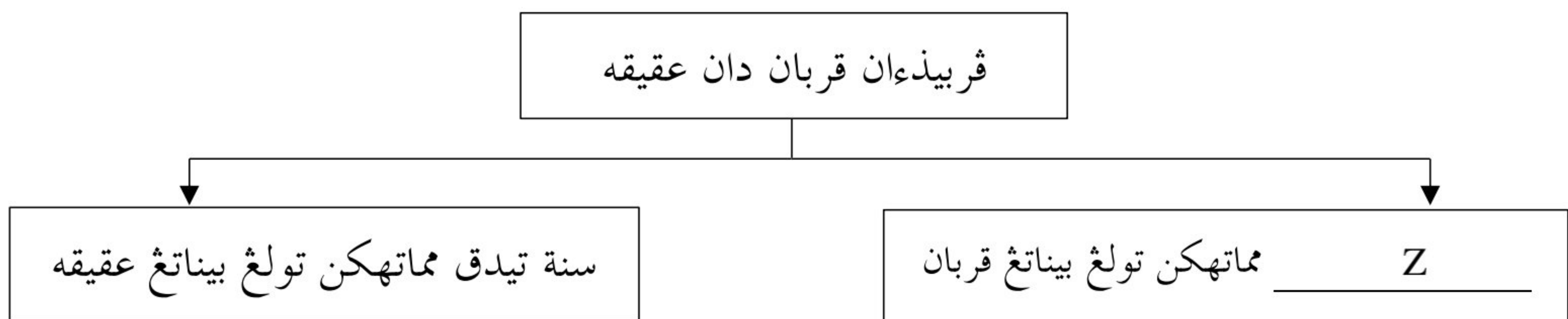

9. Z دالم جدول دأتس اياله \_\_\_\_\_



10. معامله يث سسواي برداسر كن كمير دأتس اياله \_\_\_\_\_



## سؤالن 11 هيڠك سؤالن 14

فيليه جوافن يڠ بتول دغن ممليه جوافن يڠ دسدياكن دالم كوروعن

﴿وَالْمُطَلَّقَاتُ يَتَرَبَّصْنَ بِأَنْفُسِهِنَّ ثَلَاثَةَ قُرُوءٍ.....﴾ (البقرة : 228)

11. بنتوق لفظ عام دالم نص دأس اياه لفظ (مفرد / جمع) يڠ دمعرفتكن دغن ال الإستغراقية.

﴿الَّتِي أَرْضَعْنَكُمْ وَأَخَوَاتِكُمْ مِنَ الرَّضَعَةِ وَأُمَّهَاتُ نِسَائِكُمْ.....﴾ (النساء 23)

12. لفظ " وَأُمَّهَاتُ نِسَائِكُمْ " دالم نص دأس اياه لفظ (مطلق / مقيد)

13. (خليفه معاوية بن ابي سفيان / خليفه عمر بن عبد العزيز) مروفاكن خليفه إسلام فرتام يڠ مغوبه سيستم فلانتيقن خليفه درقد سيستم شوري كقد سيستم مونركي

14. سبب نزول حكوم منسبكن انق اعكت بركاءيتن دغن قصة (زيد بن حارثة / زيد بن ثابت)

## سؤالن 15 هيڠك سؤالن 16

ايسي تمقت كوسوغ دغن فيليهن جوافن يڠ سسواي بركاءيتن فركمبغن ككميلغن زمان خلفاء الرشدين

بيدغ فوليتيك دان  
فتنديرن

بيدغ سوسيال دان  
كمشاركتن

بيدغ ايكونومي

15. مبهاكينن نكارا إسلام كقد برفا ولاية دغن ملنتيق سآورغ فمريته دان قمبنتو



16. فيوسونن سمولا داسر تانه كراجاءن دغن منتشكن تيمقوه تيك تاهون اونتوق دأوسهاكن

سوءالن 17 هيغك سوءالن 20

تنداكن [√] قد جواقن يغ بتول دان [X] قد جواقن يغ سالة

17. تيمقوه فمرينتهن بني امية برمولا قد تاهون 41 هجرة سهيغك 132 هجرة. [ ]
18. چونتوه الإجماع السكوتي اياله حرام مغهوييني نينيق, مويغ دان كأتس. [ ]
19. برداسر كن لفظ وابتلوا واجب مгадаكن سقسى كتيك فپرهن هرتا انق يتيم [ ]
20. جماعة حج يغ ملاكوكن حج تمتع اتاو قران اكن دكناكن دم ترتيب دان تقدير. [ ]



بهاكين B

(60 مرکه)

جواب سموا سوءالن

1. فرمان الله ﷻ :

قُلْ لِلْمُؤْمِنِينَ يَغُضُّوا مِنْ أَبْصَارِهِمْ وَيَحْفَظُوا فُرُوجَهُمْ ذَلِكَ أَزْكَى لَهُمْ إِنَّ اللَّهَ خَبِيرٌ بِمَا يَصْنَعُونَ ﴿٣٠﴾ وَقُلْ لِلْمُؤْمِنَاتِ يَغْضُضْنَ مِنْ أَبْصَارِهِنَّ وَيَحْفَظْنَ فُرُوجَهُنَّ وَلَا يُبْدِينَ زِينَتَهُنَّ إِلَّا مَا ظَهَرَ مِنْهَا وَلْيَضْرِبْنَ بِخُمُرِهِنَّ عَلَىٰ جُيُوبِهِنَّ وَلَا يُبْدِينَ زِينَتَهُنَّ إِلَّا لِبُعُولَتِهِنَّ أَوْ آبَائِهِنَّ أَوْ آبَاءِ بُعُولَتِهِنَّ أَوْ أَبْنَائِهِنَّ أَوْ أَبْنَاءِ بُعُولَتِهِنَّ أَوْ إِخْوَانِهِنَّ أَوْ بَنِي إِخْوَانِهِنَّ أَوْ بَنَاتِهِنَّ أَوْ نِسَائِهِنَّ أَوْ مَا مَلَكَتْ أَيْمَانُهُنَّ أَوِ التَّابِعِينَ غَيْرِ أُولِي الْإِرْبَةِ مِنَ الرِّجَالِ أَوِ الطِّفْلِ الَّذِينَ لَمْ يَظْهَرُوا عَلَىٰ عَوْرَاتِ النِّسَاءِ وَلَا يَضْرِبْنَ بِأَرْجُلِهِنَّ لِيُعْلَمَ مَا يُخْفِينَ مِنَ زِينَتِهِنَّ وَتُوبُوا إِلَى اللَّهِ جَمِيعًا أَيُّهُ الْمُؤْمِنُونَ لَعَلَّكُمْ تُفْلِحُونَ ﴿٣١﴾ (سورة النور : 30-31)

(2 مرکه)

(a) پاتاکن دوا تونتوتن حکوم یغ ترداقت دالم آیه داتس؟

---



---



---



---



---

(4 مرکه)

(b) ترغکن سبب نزول ایات دأتس.

---



---



---



---



---

(4 مرکه)

(c) جلسکن دوا چارا منجاک مرواه دیری سباکای فلاجر.

---



---



---



---



---

”منجاک مرواه دیری ممبتوق مسلم یغ برأخلاق مولیا“

(4 مرکه)

(d) هورایکن دوا حجه اندا اونتوق میوکوغ فپاتاءن دأتس.

---



---



---



---



---



### Tangani ragam anak remaja dengan bijak

*Intan Mas Ayu Shahimi*

[imas@hmetro.com.my](mailto:imas@hmetro.com.my)

Setiap kali melewati kaki lima, ruang legar pusat beli-belah, panggung wayang, kafe bahkan perhentian bas di depan sekolah, pasti terlihat kelompok anak remaja berpeleseran, bergurau hingga mencetuskan gelak ketawa besar tanpa sedikit pun perasaan segan mahupun malu. Pemandangan ini ada di mana-mana. Tidak kira di tengah ibu kota, ceruk bandar, pekan atau kampung. Buli dan cabul di dalam atau luar kawasan sekolah, bayang mesra di tempat tersembunyi, berpeluk erat di tempat awam, hinggalah muat naik video bermesraan yang cukup menjengkelkan hati sesiapa saja. Semua ini perlakuan yang dianggap 'biasa' oleh anak remaja masa kini. Hal ini perlu disedari ibu bapa yang lupa pengaruh media sosial dan perkembangan teknologi tanpa batas hari ini sudah menjadi guru buat kebanyakan anak remaja.

<https://www.hmetro.com.my/hati/2018/11/399224/tangani-ragam-anak-remaja-dengan-bijak>

(e) برداسرکن معلومات دأتس, راملکن تیک فرکارا یغ اکن ترجادی کقد رماج سکیراڻ

(6 مرکه)

فرکارا دأتس تیدق دتاغنی دغن باءیق

---



---



---



---



---



---



---



---



2. سبدا رسول الله ﷺ :

" عَنْ ابْنِ عُمَرَ رَضِيَ اللَّهُ عَنْهُمَا قَالَ: أَصَابَ عُمَرُ أَرْضًا بِخَيْرٍ، فَأَتَى النَّبِيَّ ﷺ يَسْتَأْمُرُهُ فِيهَا، فَقَالَ: يَا رَسُولَ اللَّهِ، إِنِّي أَصَبْتُ أَرْضًا بِخَيْرٍ، لَمْ أَصِبْ مَالًا قَطُّ هُوَ أَنفُسُ عِنْدِي مِنْهُ، فَمَا تَأْمُرُنِي بِهِ؟ قَالَ إِنَّ شَيْءَ حَبَسَتْ أَصْلَهَا وَتَصَدَّقَتْ بِهَا قَالَ فَتَصَدَّقْ بِهَا عُمَرُ. أَنَّهُ لَا يُبَاعُ أَصْلُهَا وَلَا يُبْتَاعُ وَلَا يُورَثُ وَلَا يُوهَبُ قَالَ فَتَصَدَّقْ عُمَرُ فِي الْفُقَرَاءِ، وَفِي الْقُرْبَى، وَفِي الرِّقَابِ، وَفِي سَبِيلِ اللَّهِ، وَابْنِ السَّبِيلِ، وَالضَّيْفِ، لَا جُنَاحَ عَلَيَّ مَنْ وَلِيَهَا أَنْ يَأْكُلَ مِنْهَا بِالْمَعْرُوفِ، وَيُطْعِمُ صَدِيقًا غَيْرَ مُتَمَوِّلٍ فِيهِ. " (روایت البخاري)

(2 مرکه)

(a) افاکه فثرتين وقف ؟

---



---



---

(4 مرکه)

(b) جلسکن چارا علماء مغيستنباطن حکوم برداسرکن حديث دأتس.

---



---



---



---



---



(4 مرکه)

(c) ترغکن دوا قریبذاءن وقف دان وصیة.

---



---



---



---



---



---

**Maklumat 1**

عن أبي هريرة رضي الله عنه أن رسول الله صلى الله عليه وسلم قال : إذا مات ابن آدم انقطع عمله إلا من ثلاث: صدقة جارية أو علم ينتفع به أو ولد صالح يدعو له

**Maksud hadis :**

Daripada Abu Hurairah Radhiallahu ‘Anhu katanya,, Rasulullah SAW telah bersabda : Jika anak Adam meninggal, maka amalnya terputus kecuali dari tiga perkara, sedekah jariah (wakaf), ilmu yang bermanfaat, dan anak soleh yang berdoa kepadanya.”

(HR Muslim).

**Maklumat 2**

**e-wakafjohor.gov.my**  
"Saham Wakaf Johor"

**Pengenalan e-wakaf Johor**

- Merupakan sistem pengurusan pembelian saham wakaf yang bernilai RM10 seunit.
- Sistem e-wakaf johor boleh diakses dengan menggunakan browser seperti Internet Explorer.
- Mempunyai beberapa bahagian sistem yang merangkumi bahagian pembeli wakaf online, bahagian kaunter dan bahagian admin.



(d) برداسر کن دوا معلومات دأتس, بوات ساتو فر کایتن. (6 مرکه)

---

---

---

---

---

---

---

---

---

---

---

---

”وقف منجامین ایکنونومی أومت إسلام“

(e) هورایکن دوا حجه اندا اونتوق میوکوغ فپاتاءن دأتس. (4 مرکه)

---

---

---

---

---

---

---

---



.3

(2 مرکه)

(a) (i) افاكه يث دمقصودكن دغن الهبة؟

---

---

---

(4 مرکه)

(ii) ترثكن دوا شرط قمبري دان قنريما الهبة

---

---

---

---

---

### Ar Rahnu Pajak Gadai Islam





(b) برداسکن کمبر دآتس, هورایکن کبأیقن سیستم معامله این کفد اومت إسلام (4 مرکه)

---

---

---

---

---

---

---

---

---

---

---

---

---

---

---

---

---

---

---

---

---

---

---

(c) ترغن حکوم دان الاسن باکي مسئله برایکوت : (4 مرکه)

(i) أحمد منچرایکن استرین یغ سارت معندو غ کمدين مروجوع سمولا سلقس استرین  
ملاهير کن انق

---

---

---



(ii) رملن مڱهويڻي اُمينه يڱ مروفاكن انق تيرين سته دي منچرايكن ايو اُمينه يڱ بلوم دستوبوهي

---

---

---

(2 مرکه)

(d) افاکه مقصود جناية دالم إسلام

---

---

---

---

(4 مرکه)

(e) جلسکن دوا شرط قرقسناان حکومن تعزیز

---

---

---

---

---

---



بهاكين C  
(20 مرکه)  
جواب ساتو سوءالن سهاج

(2 مرکه)

.4 (a) i) پاتاکن بهاكين تخصیص

---



---



---

سبدا رسول الله ﷺ : لا يقبل الله صلاة أحدكم إذا أحدث حتى يتوضأ  
فرمان الله تعالى: وَإِنْ كُنْتُمْ مَرْضَىٰ أَوْ عَلَىٰ سَفَرٍ أَوْ جَاءَ أَحَدٌ مِّنْكُمْ مِنَ الْغَائِطِ أَوْ لَمَسْتُمُ  
النِّسَاءَ فَلَمْ تَجِدُوا مَاءً فَتَيَمَّمُوا صَعِيدًا طَيِّبًا

(4 مرکه)

(ii) جلسکن تخصیص دغن باکي ایات دأتس

---



---



---



---



---



---

(2 مرکه)

(b) ترغکن حکوم لفظ مطلق

---



---



(c) معافكه قد زمان رسول الله ﷺ تيدق تيمبول بايق فرمسئلهن سقرتي قرأوندغن إسلام  
قد زمان لاءين؟  
(2 مرکه)

---



---



---



---

**Maklumat 1 :**

يَا أَيُّهَا الَّذِينَ آمَنُوا لَا تَتَّخِذُوا الْكَافِرِينَ أَوْلِيَاءَ مِنْ دُونِ الْمُؤْمِنِينَ

Maksudnya: “Wahai orang yang beriman, janganlah kamu mengambil orang-orang kafir menjadi teman rapat dengan meninggalkan orang yang beriman.”

Surah al-Nisaa’: 144□

**Maklumat 2 :**

Sejarah juga telah membuktikan Perjanjian Pangkor 1874 menjadi titik bermulanya penasihat British di Tanah Melayu secara rasmi. Pengaruh undang-undang Inggeris mula menular selepas pihak Inggeris memperkenalkan sistem penasihat British atau Residen melalui perjanjian dengan Sultan atau Raja di negeri Tanah Melayu. Penasihat Inggeris telah campur tangan dalam semua urusan pentadbiran kecuali dalam urusan agama Islam dan adat Melayu. Ini menyebabkan skop undang-undang Islam disempitkan sehingga agama Islam hanya diterima pakai dan tertumpu dalam hal-hal berkaitan kekeluargaan yang melibatkan persoalan prosedur dan pentadbiran sahaja.



(d) برداسرکن دوا معلومت د اُتس، هورایکن کسن منجالینکن هوبوغن یغ ساله

(4 مرکه)

ترهادف اورغ بوکن اسلام دالم فروندغن اسلام؟

---



---



---



---



---



---



---



---



---



---

(2 مرکه)

(e) (i) پاتاکن دوا خلیفة یغ مشهور قد زمان بنی عباسیة.

---



---



---

(4 مرکه)

(ii) هورایکن دوا سبب یغ میومبغ کقد کمروسوتن تمدون کراجاءن بنی أمیه.

---



---



---



---



---



---



(2 مرکه)

5. (a) افاکه مقصود حکوم وَضْعِي؟

---



---



---

فرمان الله تعالى:

يَا أَيُّهَا الَّذِينَ ءَامَنُوا إِذَا قُمْتُمْ إِلَى الصَّلَاةِ فَاغْسِلُوا وُجُوهَكُمْ وَأَيْدِيَكُمْ إِلَى الْمَرَافِقِ وَامْسَحُوا بِرُءُوسِكُمْ وَأَرْجُلَكُمْ إِلَى الْكَعْبَيْنِ ( سورة المائدة: 5 )

(4 مرکه)

(b) هورايکن حکوم وَضْعِي برداسرکن ايات دأتس.

---



---



---



---



---

” حکوم شرع ممبري فتونجوق کجايائن حقيقي کفد ماءنسي “

(4 مرکه)

(c) هورايکن دوا حجه اندا اونتوق مپو کوعڠ فپاتائن دأتس.

---



---



---



---



(d) محكمة شريعة دتوبوهكن برتوجوان اونتوق منگقكن كعاديلن دان منچكه كظاليمن سسام  
ماءنسي.

(i) سنارايكن دوا بيدغ كواس محكمة شريعة دمليسيا. (2 مر كه)

---



---

(ii) ترغكن توجوان داداكن محكمة رايوان شريعة دمليسيا. (2 مر كه)

---



---



---



---

(e) كراجاءن بني عثمانية دأكوءي اوليه سرجان بارت سباكاي كراجاءن إسلام يغ ترهبيت.

(i) جلسكن دوا لگكه كراجاءن بني عثمانية دالم مماجوكن فنتديرن تگارا. (4 مر كه)

---



---



---



---



(2 مرکه)

(ii) ترعکن فکتور ککمیلعن تمدون بني عثمانیة.

---

---

---

---

- 
- 
- 
- 
- 
- 
- 
- 
- 
- 

**KERTAS SOALAN TAMAT**